



### Область применения:

- Вентилятор осевой ВО 12-303 (далее по тексту «вентилятор») предназначен для перемещения воздуха и других невзрывоопасных газовых смесей, агрессивность которых по отношению к углеродистым сталям обыкновенного качества не выше агрессивности воздуха.
- Вентилятор применяется:
  - в системах вентиляции и воздушного отопления производственных, общественных и жилых зданий, а так же для других санитарно-технических и производственных целей;
  - в системах противодымной защиты зданий в качестве вентилятора подпора;

### Конструкция:

Корпус изготовлен из оцинкованной стали. Рабочее колесо изготовлено из углеродистой стали. Вентиляторы имеют рабочее колесо с тремя листовыми лопатками.

### Исполнения:

- ВО 12-303... – общепромышленный;
- ВО 12-303...-К – коррозионностойкий.

Возможно изготовление вентилятора ВО 12-303 во взрывозащищенном исполнении (см. каталог VKT на взрывозащищенное оборудование).

### Модификации:

- 01 - на фланцевом соединении,
- 02 - на стойке.

### Условия эксплуатации:

**Перемещаемая среда не должна содержать липких веществ, волокнистых материалов, взрывоопасных смесей газов, паров и пыли, иметь агрессивность по отношению к углеродистым сталям выше агрессивности воздуха и содержать другие твердые примеси в концентрации не более 100 мг/м<sup>3</sup>.**

**Вентилятор коррозионностойкого исполнения предназначен для перемещения воздуха и других невзрывоопасных газовых смесей, не агрессивных к нержавеющей стали, но вызывающих усиленную коррозию углеродистой стали.**

- Вид климатического исполнения по ГОСТ 15150-69.....У2
- Предельные рабочие температуры окружающего воздуха.....+ 40°C / - 45°C
- Верхнее значение относительной влажности.....80% при 25°C
- Предельные температуры перемещаемой среды.....+ 50°C

### Требования к монтажу:

В месте установки вентилятора среднее квадратическое значение виброскорости внешних источников вибрации не должно превышать 2 мм/с.

Вентиляторы также могут быть изготовлены в климатическом исполнении УХЛ2 и Т2 по ГОСТ 15150, при условии комплектования соответствующим электродвигателем.

При защите электродвигателя от атмосферных воздействий и солнечной радиации допускается использование вентилятора в условиях умеренного, холодного и тропического климата (в соответствии с климатическим исполнением электродвигателя) по 1-й категории размещения.

Допускается эксплуатация вентилятора с вертикальным расположением оси.

Монтаж вентиляторов модификации <01> (без основания) производится непосредственно по фланцу вентилятора. Вентиляторы модификации <02> выполняются с основанием.

Таким образом, упрощается установка вентилятора в горизонтальном положении.

Чертеж и размер Вентиляторов ВО 12-303

Размеры в мм

ИСПОЛНЕНИЕ 1

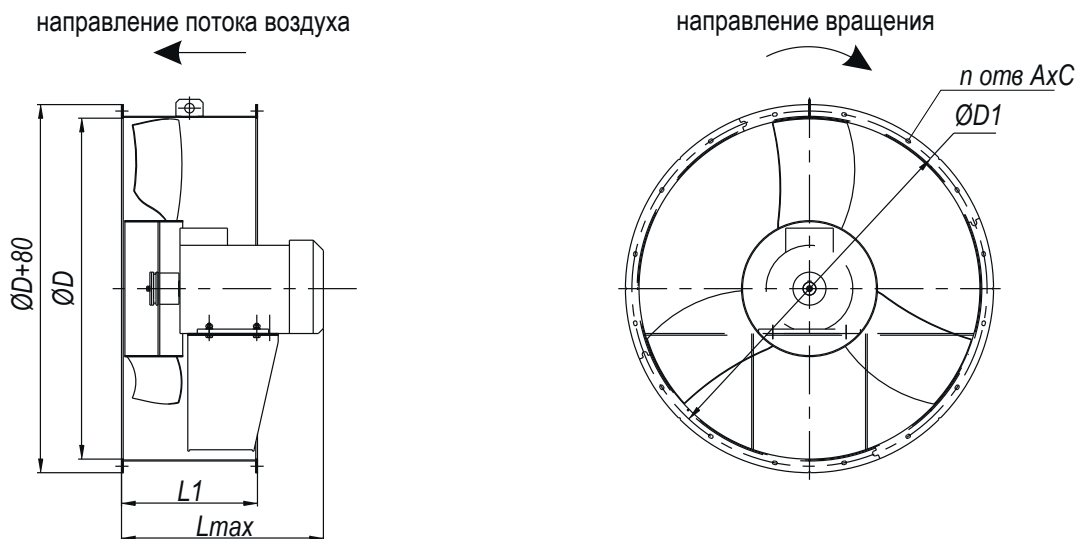

ИСПОЛНЕНИЕ 2

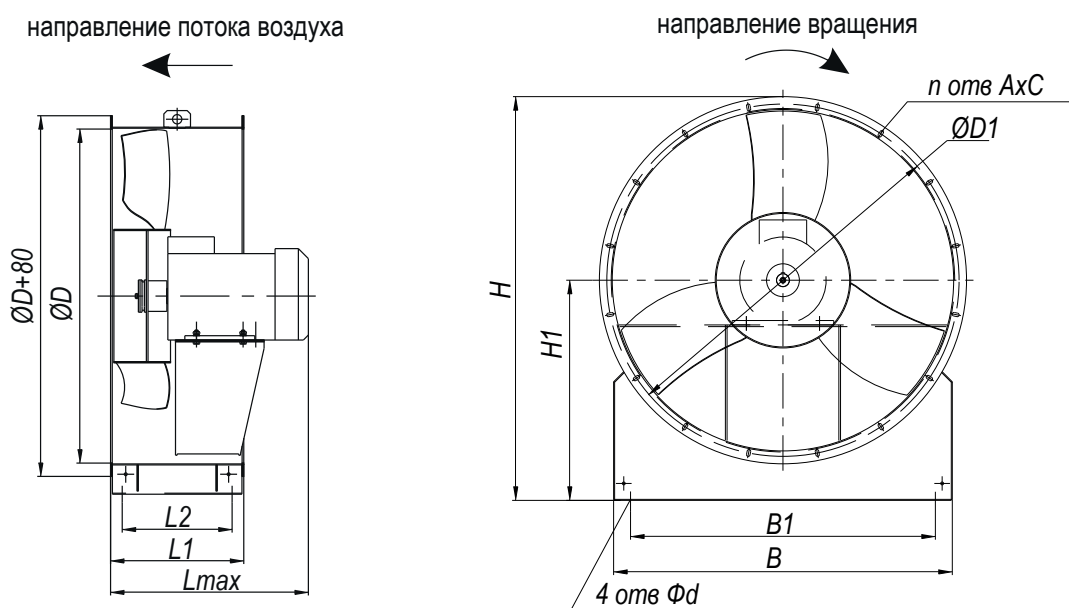

Габаритные и установочные размеры Вентиляторов ВО 12-303

Наименование-номер вентилятора	Размеры, мм											
	D	D1	Lmax	L1	L2	B	B1	H	H1	AxC	d	n
ВО 12-303-4	404	440	350	150	96	400	300	545	300	8,5x18	10,5	8
ВО 12-303-5	504	540	300	190	136	500	400	670	375	8,5x18	10,5	10
ВО 12-303-6,3	634	670	390	250	184	630	530	815	455	10,5x20	12,5	12
ВО 12-303-8	804	840	500	315	249	800	700	1005	560	10,5x20	12,5	12
ВО 12-303-10	1004	1040	610	400	334	1000	900	1195	650	10,5x20	16,5	16
ВО 12-303-12,5	1254	1290	650	500	434	1250	1150	1470	800	10,5x20	16,5	18

Технические характеристики Вентиляторов ВО 12-303

Наименование вентилятора	Номер кривой	Частота вращения рабочего колеса п, мин '1	Двигатель	Установочная мощность $N_u$ , Вт	Масса, кг	
					компоновка 01	компоновка 02
ВО-12-303-4-0,25x1500	1	1350	AIP63D4	0,25	17	18
ВО-12-303-4-0,75x3000	2	2820	AIP71A2	0,75	20	21
ВО-12-303-5-0,37x1500	1	1350	AIP63B4	0,37	22	23
ВО-12-303-6.3-0,37x1000	1	915	AIP71A6	0,37	30	31
ВО-12-303-6.3-1,1x1500	2	1395	AIP80A4	1,1	34	35
ВО-12-303-8-0,75x1000	1	920	AIP80A6	0,75	56	64
ВО-12-303-8-3,0x1500	2	1430	A100S4	3,0	68	77
ВО-12-303-10-2,2x1000	1	950	AIP100L6	2,2	95	106
ВО-12-303-10-7,5x1500	2	1455	A132S4	7,5	123	134
ВО-12-303-12.5-3x750	1	730	AIP112MB8	3,0	151	167
ВО-12-303-12.5-7,5x1000	2	950	AIP132M6	7,5	163	179

Акустические характеристики Вентиляторов ВО 12-303

Наименование вентилятора	Номер кривой	Частота вращения колеса, об/мин	Суммарный уровень звуковой мощности, дБА	Уровни звуковой мощности в Дб в октавных полосах со среднегеометрическими частотами в Гц							
				63	125	250	500	1000	2000	4000	8000
ВО-12-303-4-0,25x1500	1	1350	85	80	82	83	84	80	75	65	60
ВО-12-303-4-0,75x3000	2	2820	100	96	97	98	99	96	93	83	78
ВО-12-303-5-0,37x1500	1	1350	93	88	90	91	92	88	83	73	68
ВО-12-303-6.3-0,37x1000	1	915	90	85	87	88	89	85	80	70	65
ВО-12-303-6.3-1,1x1500	2	1395	100	95	98	98	99	95	91	81	76
ВО-12-303-8-0,75x1000	1	930	94	89	91	92	93	89	84	74	69
ВО-12-303-8-3,0x1500	2	1430	104	99	101	102	103	99	94	84	79
ВО-12-303-10-2,2x1000	1	960	105	100	102	103	104	100	95	85	81
ВО-12-303-10-7,5x1500	2	1455	113	108	110	111	112	108	103	93	88
ВО-12-303-12.5-3x750	1	730	105	100	102	103	104	100	95	85	80
ВО-12-303-12.5-7,5x1000	2	950	110	105	107	108	109	105	100	90	85

**Примечание:**

Акустические характеристики измерены со стороны нагнетания при номинальном режиме работы вентилятора. На стороне всасывания уровни звуковой мощности на 3 дБ ниже уровней, приведенных в таблице.  
На границах рабочего участка аэродинамической характеристики уровни звуковой мощности на 3 дБ выше уровня звуковой мощности, соответствующего номинальному режиму работы вентилятора.

Диаграммы характеристик Вентиляторов ВО 12-303

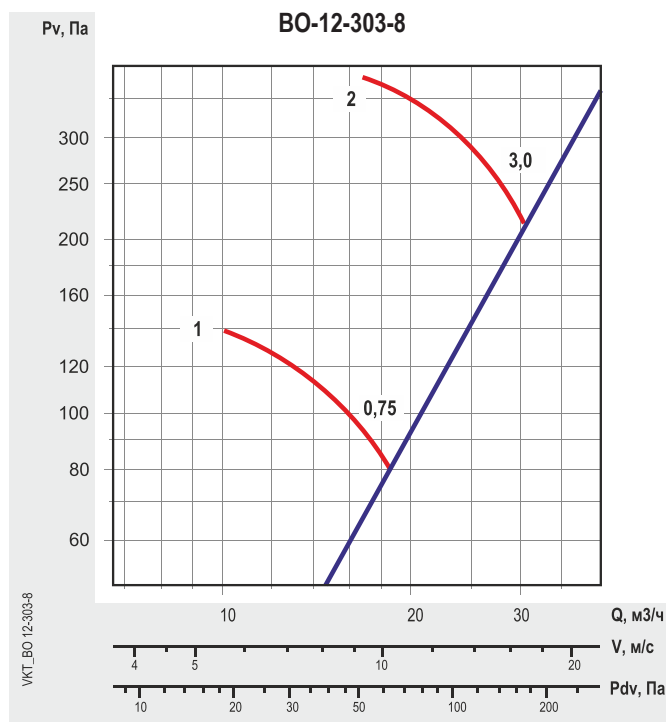
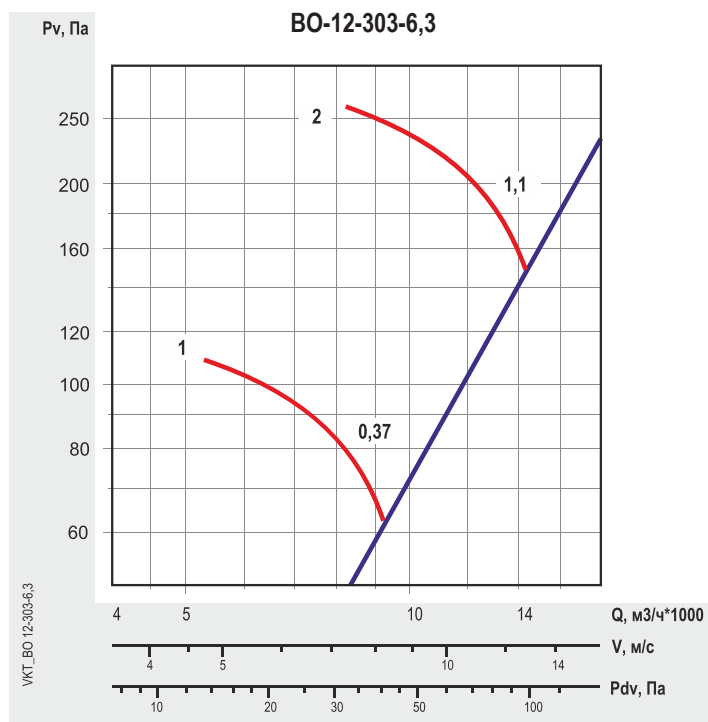
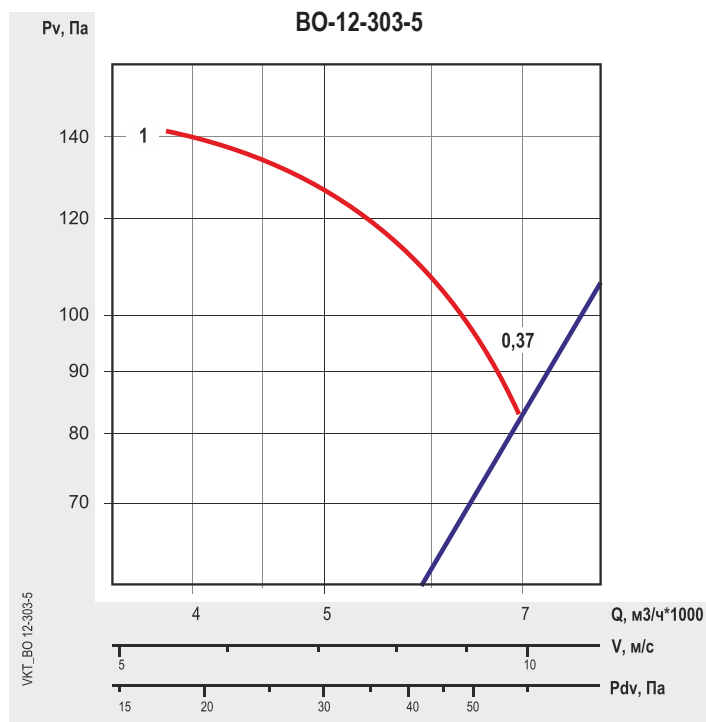
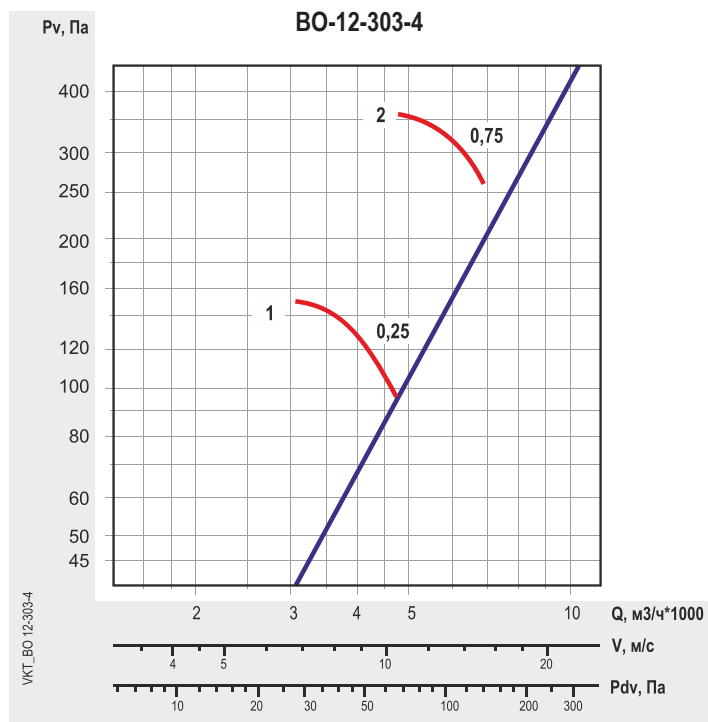

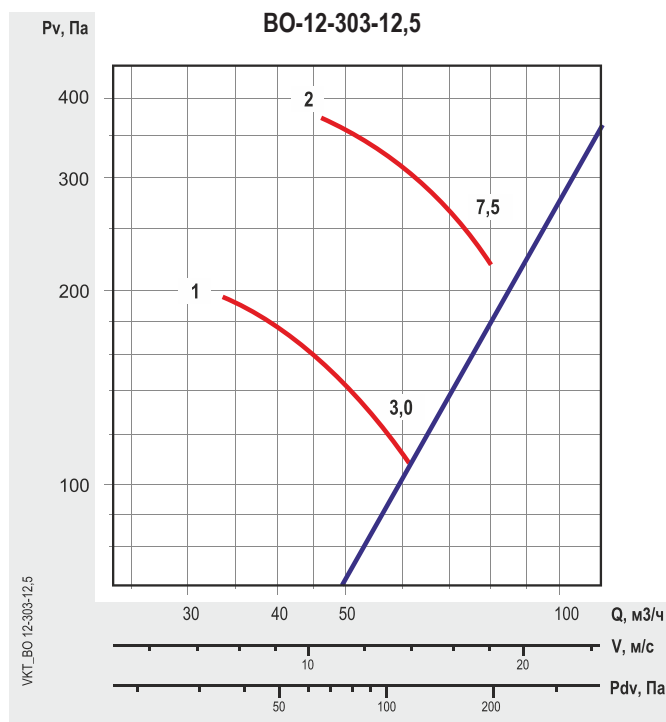
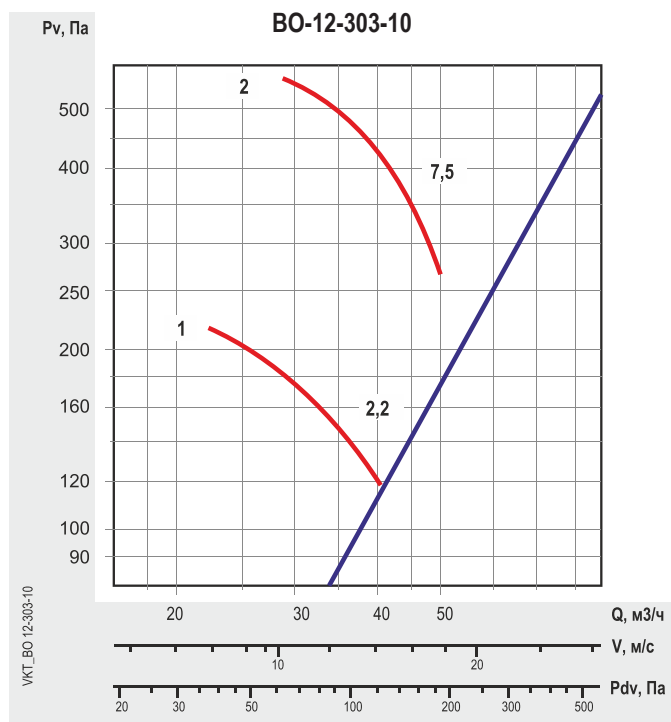

Все характеристики вентиляторов приведены при нормальных атмосферных условиях:

- плотность воздуха  $\rho=1,2$  кг/м<sup>3</sup>;
- температура воздуха  $t=20^\circ\text{C}$ ;
- атмосферное давление 101320 Па (760 мм рт.ст.).

\* - динамическое давление для любого осевого вентилятора указано в справочных данных, (рассчитано по средней скорости в полной площади выходного сечения вентилятора)

### Структура обозначения при заказе

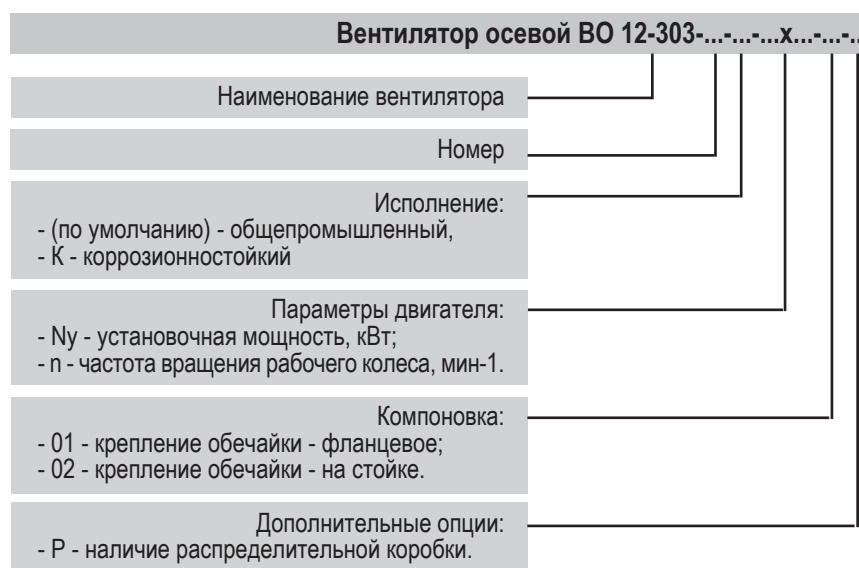



#### Область применения:

- Вентилятор осевой ВО 25-188 предназначен для перемещения воздуха и других невзрывоопасных газовых смесей, агрессивность которых по отношению к углеродистым сталям обыкновенного качества не выше агрессивности воздуха. Применяется в системах вентиляции и воздушного отопления производственных, общественных и жилых зданий, а так же для других санитарно-технических и производственных целей; В системах противодымной защиты зданий в качестве вентилятора подпора.

#### Характеристики:

Материал корпуса.....оцинкованная сталь  
 Материал рабочего колеса .....углеродистая сталь

#### Исполнения:

- ВО 25-188 .....общепромышленный
- ВО 25-188...-К.....коррозионностойкий

Возможно изготовление вентилятора ВО 25-188 во взрывозащищенном исполнении (см. каталог VKT на взрывозащищенное оборудование).

#### Конструкция:

Вентилятор имеет рабочее колесо с шестью листовыми лопатками, которые установлены под углом 30° или 35°. Перед рабочим колесом может быть установлен направляющий аппарат (НА) с углами установки лопаток 5° и 10°. НА создает подкрутку потока перед входом на лопатки колеса и обеспечивает повышение создаваемого вентилятором давления. Возможна работа вентилятора без направляющего аппарата. Каждый вентилятор одного типоразмера имеет пять модификаций, отличающихся положением лопаток колеса и НА.

#### Модификации:

Исполнение 01 .....без основания  
 Исполнение 02 ..... с основанием

#### Условия эксплуатации:

- Перемещаемая среда не должна содержать липких веществ, волокнистых материалов, взрывоопасных смесей газов, паров и пыли, иметь агрессивность по отношению к углеродистым сталям выше агрессивности воздуха и содержать другие твердые примеси в концентрации не более 100 мг/м<sup>3</sup>.

- Вентилятор коррозионностойкого исполнения предназначен для перемещения воздуха и других невзрывоопасных газовых смесей, не агрессивных к нержавеющей стали, но вызывающих усиленную коррозию углеродистой стали.

Вид климатического исполнения по ГОСТ 15150-69.....У2  
 Предельные рабочие температуры  
 окружающего воздуха.....+ 40°С / - 45°С  
 Предельные температуры  
 перемещаемого воздуха ..... + 50°С

Вентиляторы также могут быть изготовлены в климатическом исполнении УХЛ2 и Т2 по ГОСТ 15150, при условии комплектования соответствующим электродвигателем.

При защите электродвигателя от атмосферных воздействий допускается использование вентилятора в условиях умеренного, холодного и тропического климата (в соответствии с климатическим исполнением электродвигателя) по 1-й категории размещения.

#### Требования к монтажу:

В месте установки вентилятора среднее квадратическое значение виброскорости внешних источников вибрации не должно превышать 2 мм/с. Допускается эксплуатация вентилятора с вертикальным расположением оси.  
 Монтаж вентиляторов исполнения <01> производится непосредственно по фланцу вентилятора.

Чертеж и размер Вентиляторов ВО 25-188

Размеры в мм

ИСПОЛНЕНИЕ 1

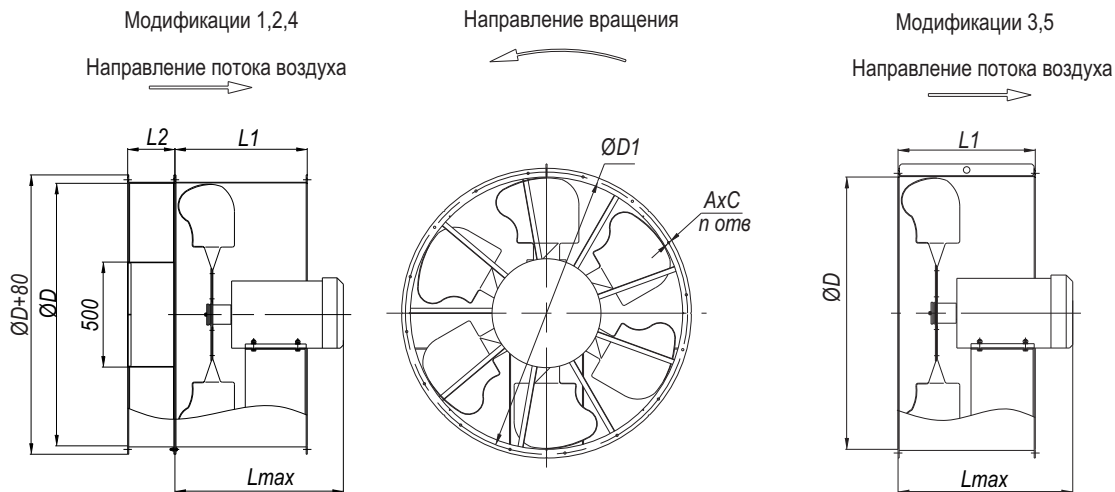

ИСПОЛНЕНИЕ 2

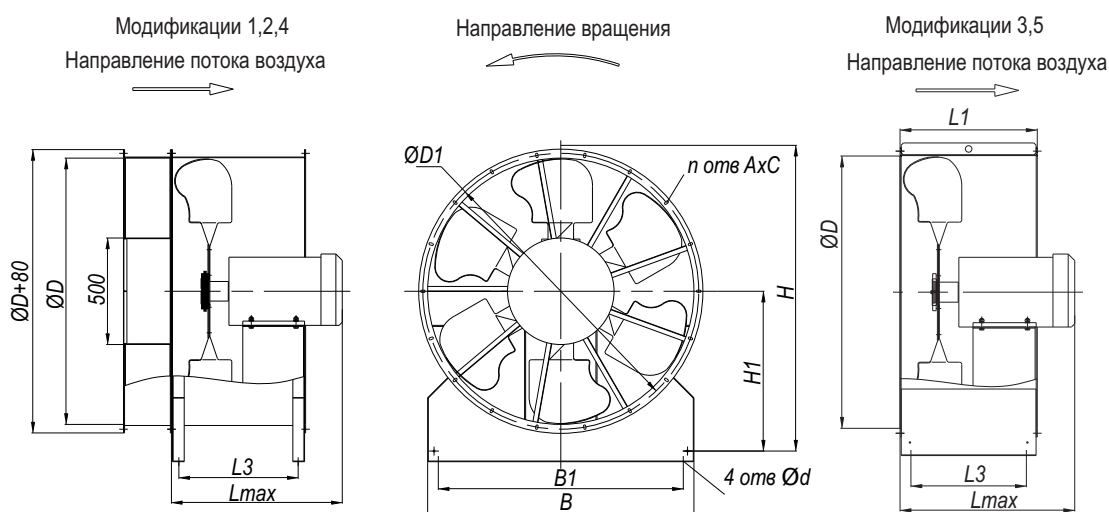

Габаритные и установочные размеры Вентиляторов ВО 25-188

Наименование-номер вентилятора	Размеры, мм											n	
	D	D1	Lmax	L1	L2	L3	B	B1	H	H1	AxC		d
ВО 25-188-8	804	840	640	410	260	344	800	700	1005	560	10,5x20	12,5	12
ВО 25-188-9	904	940	650	450	260	384	900	800	1105	610	10,5x20	16,5	16
ВО 25-188-10	1004	1040	750	485	225	419	1000	900	1195	650	10,5x20	16,5	16
ВО 25-188-11,2	1124	1160	690	560	225	494	1120	1020	1335	730	10,5x20	16,5	18
ВО 25-188-12,5	1254	1290	850	630	225	564	1250	1150	1470	800	10,5x20	16,5	18



Технические характеристики Вентиляторов ВО 25-188

Наименование вентилятора	Номер кривой	Частота вращения рабочего колеса п, мин -1	Двигатель	Установочная мощность $N_u$ , Вт	Масса, кг	
					компоновка 01	компоновка 02
ВО-25-188-8-11 x1500-02-35-10	1	1435	A132M4	11,0	175	187
ВО-25-188-8-7,5x1500-02-35-5	2	1455	A132S4	7,5	167	179
ВО-25-188-8-5,5x1500-02-35	3	1450	A112M4	5,5	109	121
ВО-25-188-8-5,5x1500-02-30-5	4	1450	A112M4	5,5*	160	172
ВО-25-188-8-4x1500-02-30	5	1435	A100L4	4,0	101	113
ВО-25-188-9-11x1500-02-35-10	1	1435	A132M4	11,0	189	203
ВО-25-188-9-11x1500-02-35-5	2	1435	A132M4	11,0	189	203
ВО-25-188-9-7,5x1500-02-35	3	1455	A132S4	7,5*	101	115
ВО-25-188-9-7,5x1500-02-30-5	4	1455	A132S4	7,5	181	195
ВО-25-188-9-7,5x1500-02-30	5	1455	A132S4	7,5	101	115
ВО-25-188-Ю-15x1500-02-35-10	1	1460	A14P160S4	15,0*	273	288
ВО-25-188-Ю-15x1500-02-35-5	2	1460	A14P160S4	15,0	273	288
ВО-25-188-Ю-15x1500-02-35	3	1460	A14P160S4	15,0	241	256
ВО-25-188-10-11 x1500-02-30-5	4	1435	A132M4	11,0	215	230
ВО-25-188-10-11 x1500-02-30	5	1435	A132M4	11,0	183	198
ВО-25-188-11,2-7,5x1000-02-35-10	1	960	A132M6	7,5*	238	256
ВО-25-188-11,2-7,5x1000-02-35-5	2	960	A132M6	7,5	238	256
ВО-25-188-11,2-7,5x1000-02-35	3	960	A132M6	7,5	198	216
ВО-25-188-11,2-5,5x1000-02-30-5	4	950	A132S6	5,5*	229	247
ВО-25-188-11,2-5,5x1000-02-30	5	950	A132S6	5,5	193	211
ВО-25-188-12,5-15x1000-02-35-10	1	970	AIP160M6	15,0	386	403
ВО-25-188-12,5-15x1000-02-35-5	2	970	AIP160M6	15,0	386	403
ВО-25-188-12,5-15x1000-02-35	3	970	AIP160M6	15,0	346	363
ВО-25-188-12,5-11x1000-02-30-5	4	970	A14P160S6	11,0	356	373
ВО-25-188-12,5-11x1000-02-30	5	970	A14P160S6	11,0	316	333

**Примечание:**

Варианты исполнения: 1,2,4—с входным направляющим аппаратом; 3,5—без входного направляющего аппарата. \* Возможны временные перегрузки двигателя, что необходимо учитывать при разработке автоматики.

Акустические характеристики вентиляторов ВО 25-188

Наименование вентилятора	Номер кривой	Суммарный уровень звуковой мощности, дБА	Уровни звуковой мощности в Дб в октавных полосах со среднегеометрическими частотами в Гц							
			63	125	250	500	1000	2000	4000	8000
ВО-25-188-8-11x1500-02-35-10	1	107	92	97	105	105	103	96	90	83
ВО-25-188-8-7,5x1500-02-35-5	2	105	86	94	104	104	101	95	88	83
ВО-25-188-8-5,5x1500-02-35	3	105	86	93	104	103	102	95	88	83
ВО-25-188-8-5,5x1500-02-30-5	4	103	82	92	102	101	99	94	85	78
ВО-25-188-8-4x1500-02-30	5	103	84	92	103	102	98	92	84	78
ВО-25-188-9-11x1500-02-35-10	1	111	97	102	110	110	108	101	95	88
ВО-25-188-9-11x1500-02-35-5	2	110	97	102	110	109	106	100	94	86
ВО-25-188-9-7,5x1500-02-35	3	110	91	98	109	108	107	100	93	87
ВО-25-188-9-7,5x1500-02-30-5	4	108	88	97	107	106	103	97	90	82
ВО-25-188-9-7,5x1500-02-30	5	107	89	97	108	107	102	96	89	81
ВО-25-188-10-15x1500-02-35-10	1	114	100	105	113	113	111	104	98	91
ВО-25-188-10-15x1500-02-35-5	2	113	100	105	113	112	109	103	97	89
ВО-25-188-10-15x1500-02-35	3	113	94	101	112	111	110	103	96	90
ВО-25-188-10-11x1500-02-30-5	4	111	91	100	110	109	106	100	93	85
ВО-25-188-10-11x1500-02-30	5	110	92	100	111	110	105	99	92	84
ВО-25-188-11,2-7,5x1000-02-35-10	1	108	94	99	107	107	105	98	92	85
ВО-25-188-11,2-7,5x1000-02-35-5	2	107	94	99	107	106	103	97	91	83
ВО-25-188-11,2-7,5x1000-02-35	3	107	88	95	106	105	104	97	90	84
ВО-25-188-11,2-5,5x1000-02-30-5	4	105	85	94	104	103	100	94	87	79
ВО-25-188-11,2-5,5x1000-02-30	5	104	86	94	105	104	99	93	86	78
ВО-25-188-12,5-15x1000-02-35-10	1	112	98	103	111	111	109	102	96	89
ВО-25-188-12,5-15x1000-02-35-5	2	111	98	103	111	110	107	101	95	87
ВО-25-188-12,5-15x1000-02-35	3	111	92	99	110	109	108	101	94	88
ВО-25-188-12,5-11x1000-02-30-5	4	109	89	98	108	107	104	98	91	83
ВО-25-188-12,5-11x1000-02-30	5	108	90	98	109	108	103	97	90	82

**Примечание:**

Акустические характеристики измерены со стороны нагнетания при номинальном режиме работы вентилятора. На стороне всасывания уровни звуковой мощности на 3 дБ ниже уровней, приведенных в таблице.

На границах рабочего участка аэродинамической характеристики уровни звуковой мощности на 3 дБ выше уровня звуковой мощности, соответствующего номинальному режиму работы вентилятора.

Диаграммы характеристик Вентиляторов ВО 25-188

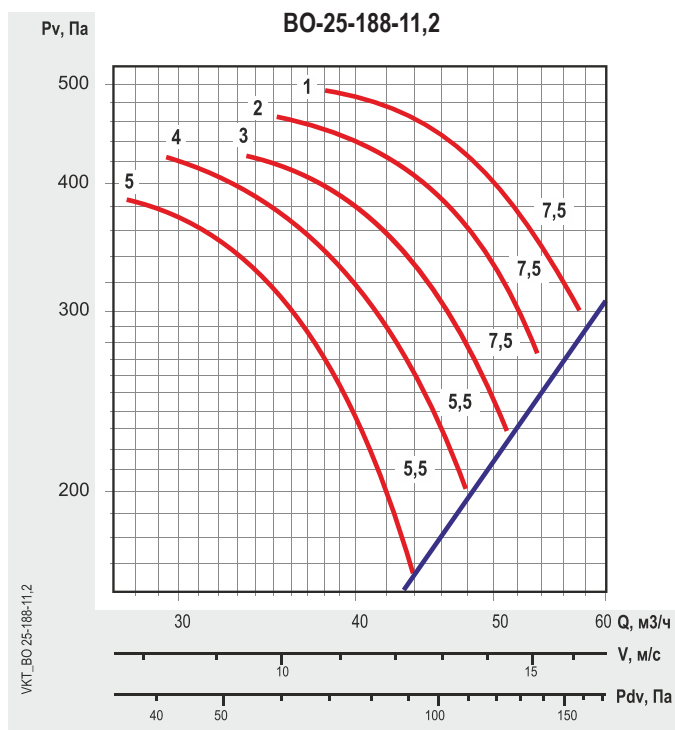
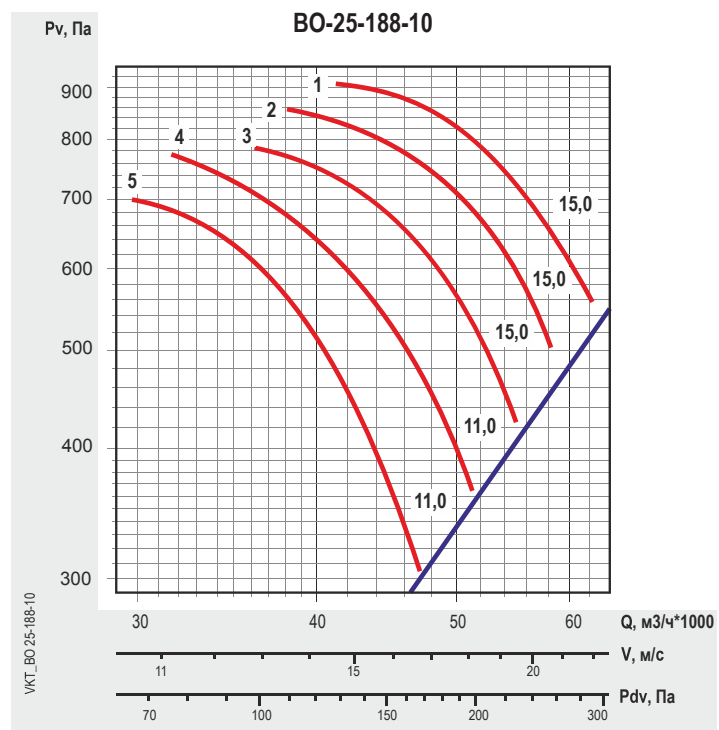
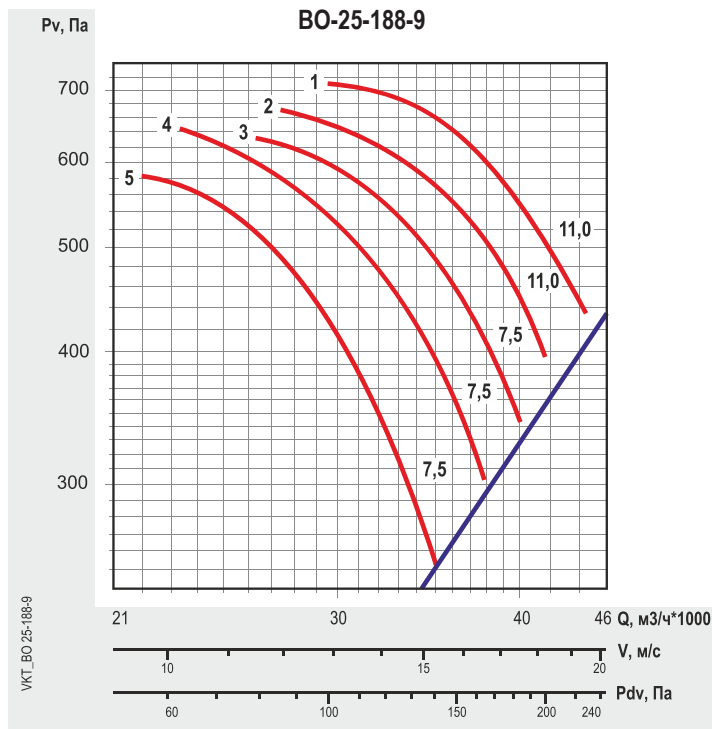
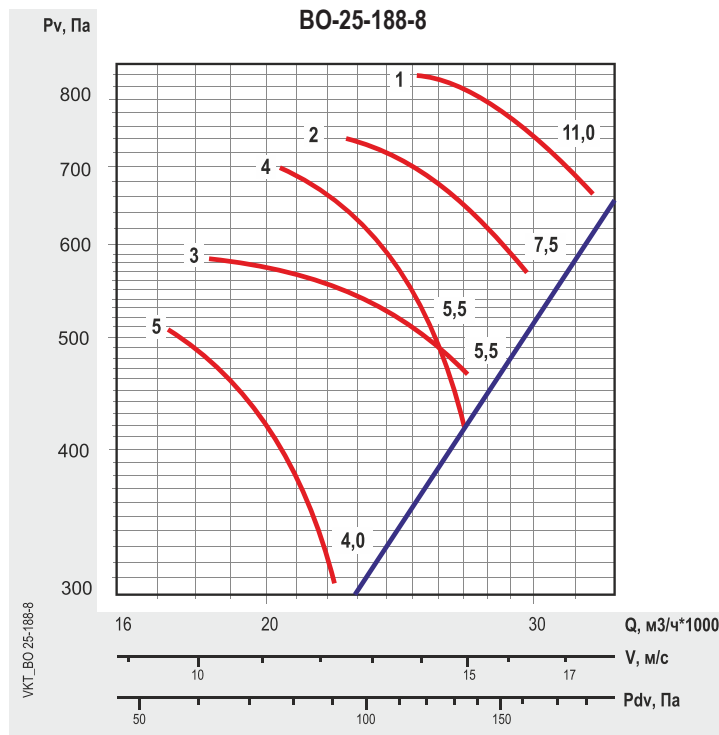

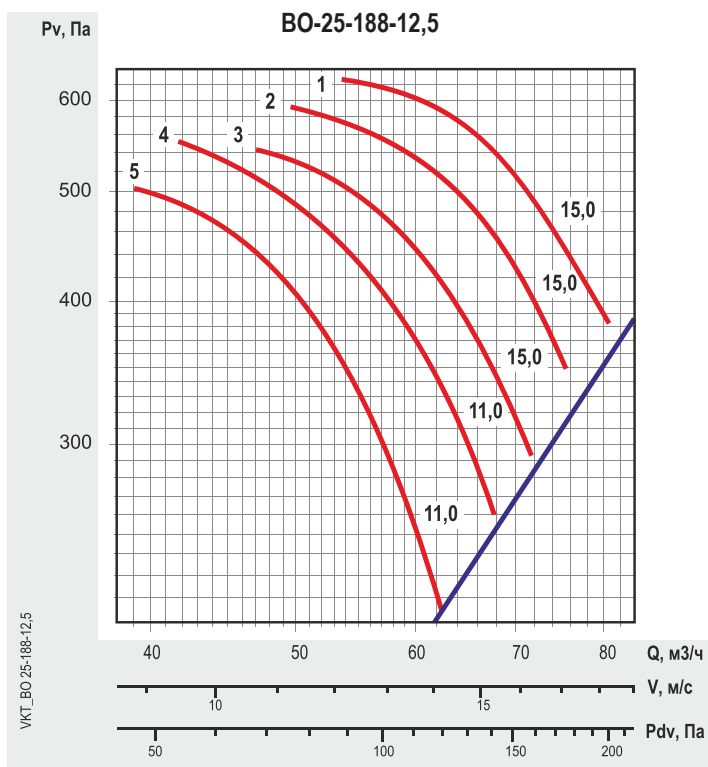

Все характеристики вентиляторов приведены при нормальных атмосферных условиях:

- плотность воздуха  $\rho=1,2 \text{ кг/м}^3$ ;
- температура воздуха  $t=20^\circ\text{C}$ ;
- атмосферное давление 101320 Па (760 мм рт.ст.).

\* - динамическое давление для любого осевого вентилятора указано в справочных данных, (рассчитано по средней скорости в полной площади выходного сечения вентилятора)

### Структура обозначения при заказе

Вентилятор осевой ВО 25-188-...-...x-...-...-...	
Наименование вентилятора	
Номер	
Исполнение: (по умолчанию) - общепромышленный, К - коррозионностойкий.	
Параметры двигателя: $N_u$ - установочная мощность, кВт; $n$ - частота вращения рабочего колеса, мин-1.	
Компоновка: 01 - крепление обечайки - фланцевое; 02 - крепление обечайки - на стойке.	
Угол установки лопаток колеса, град (35, 30)	
Угол установки лопаток направляющего аппарата, град (5, 10)* *Если без входного направляющего аппарата, то угол не указывается	
Дополнительные опции: - Р - наличие распределительной коробки.	



#### Область применения:

- Вентилятор осевой ВО 30-160 предназначен для перемещения воздуха и других невзрывоопасных газовых смесей, агрессивность которых по отношению к углеродистым сталям обыкновенного качества не выше агрессивности воздуха.
- Применяется в системах вентиляции и воздушного отопления производственных, общественных и жилых зданий, а так же для других санитарно-технических и производственных целей; В системах противоподымной защиты зданий в качестве вентилятора подпора.

#### Характеристики:

- Материал корпуса.....оцинкованная сталь
- Материал рабочего колеса .....углеродистая сталь

#### Исполнения:

- ВО 30-160 .....общепромышленный
- ВО 30-160...-К.....коррозионностойкий

Возможно изготовление вентилятора ВО 30-160 во взрывозащищенном исполнении (см. каталог VKT на взрывозащищенное оборудование).

#### Конструкция:

Рабочее колесо выполнено с большим относительным диаметром втулки с возможностью установки лопаток под разными углами, благодаря этому вентилятор может обеспечивать целую область режимов.

#### Модификации:

- Исполнение 01 .....без основания
- Исполнение 02 ..... с основанием

#### Условия эксплуатации:

**Перемещаемая среда не должна содержать липких веществ, волокнистых материалов, взрывоопасных смесей газов, паров и пыли, иметь агрессивность по отношению к углеродистым сталям выше агрессивности воздуха и содержать другие твердые примеси в концентрации не более 100 мг/м<sup>3</sup>.**

- Вентилятор коррозионностойкого исполнения предназначен для перемещения воздуха и других невзрывоопасных газовых смесей, не агрессивных к нержавеющей стали, но вызывающих усиленную коррозию углеродистой стали.

- Вид климатического исполнения по ГОСТ 15150-69.....У2
- Предельные рабочие температуры окружающего воздуха.....+ 40°С / - 45°С
- Предельные температуры перемещаемого воздуха ..... + 50°С

Вентиляторы также могут быть изготовлены в климатическом исполнении УХЛ2 и Т2 по ГОСТ 15150, при условии комплектования соответствующим электродвигателем.

При защите электродвигателя от атмосферных воздействий допускается использование вентилятора в условиях умеренного, холодного и тропического климата (в соответствии с климатическим исполнением электродвигателя) по 1-й категории размещения.

#### Требования к монтажу:

В месте установки вентилятора среднее квадратическое значение виброскорости внешних источников вибрации не должно превышать 2 мм/с. Допускается эксплуатация вентилятора с вертикальным расположением оси.

Монтаж вентиляторов исполнения <01> производится непосредственно по фланцу вентилятора.

Чертеж и размер Вентиляторов ВО 30-160

Размеры в мм

ИСПОЛНЕНИЕ 1

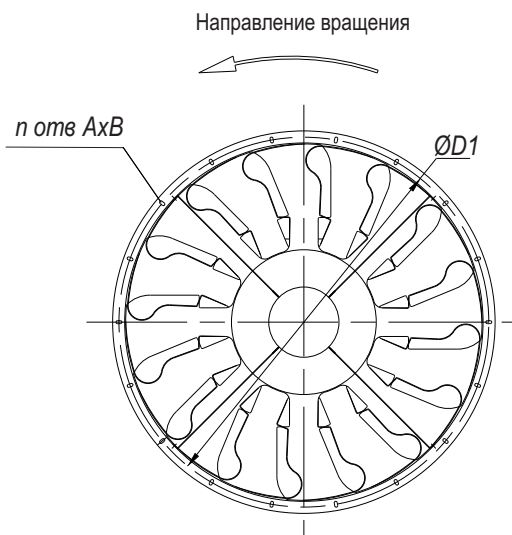
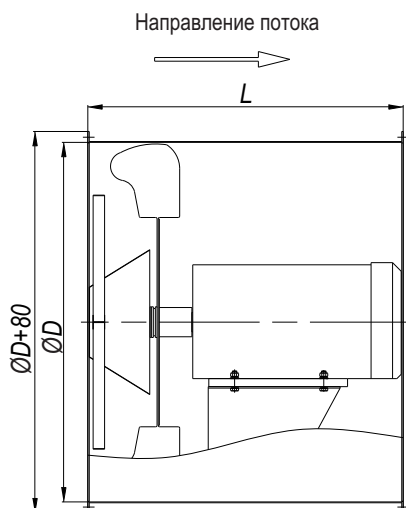

ИСПОЛНЕНИЕ 2

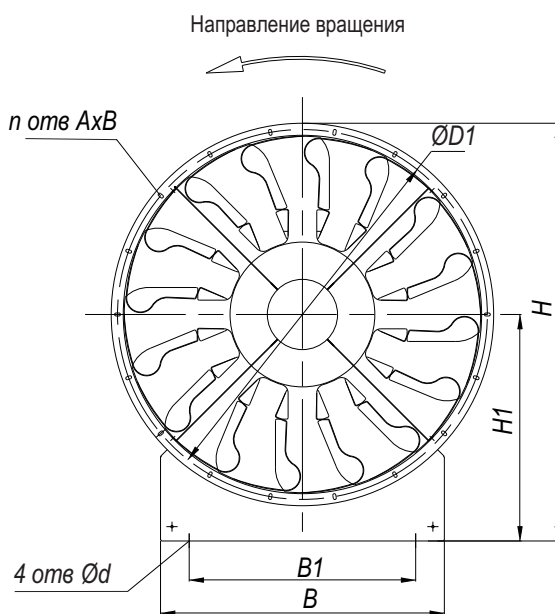
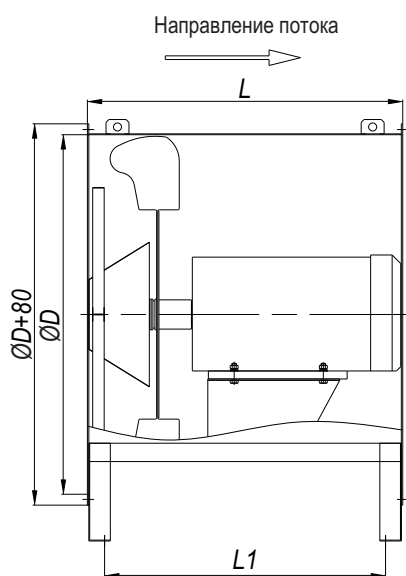

Габаритные и установочные размеры Вентиляторов ВО 30-160

Наименование-номер вентилятора	Размеры, мм										n
	D	D1	L	L1	B	B1	H	H1	AxC	d	
ВО 30-160-040	404	440	380	324	400	300	545	300	8,5x18	10,5	8
ВО 30-160-050	504	540	540	484	500	400	670	375	8,5x18	10,5	10
ВО 30-160-063	634	670	550	484	630	530	815	455	10,5x20	12,5	12
ВО 30-160-071	714	750	700	634	710	610	910	510	10,5x20	12,5	12
ВО 30-160-080	804	840	700	634	800	700	1005	560	10,5x20	12,5	12
ВО 30-160-090	904	940	920	854	900	800	1105	610	10,5x20	16,5	16
ВО 30-160-100	1004	1040	930	864	1000	900	1195	650	10,5x20	16,5	16
ВО 30-160-112	1124	1160	1050	984	1120	1020	1335	730	10,5x20	16,5	18
ВО 30-160-125	1254	1290	1050	1034	1250	1150	1470	800	10,5x20	16,5	18



Технические характеристики Вентиляторов ВО 30-160

Наименование - номер вентилятора - номер модификации кривой	Номер кривой	Угол установки лопаток, градус	Частота вращения рабочего колеса n, мин <sup>-1</sup>	Двигатель	Установочная мощность N <sub>у</sub> , Вт	Масса, кг	
						компоновка 01	компоновка 02
ВО-30-160-040-0,18x1500-18	1	18	1350	AIP56B4	0,18	19	22
ВО-30-160-040-0,18x1500-26	2	26	1350	AIP56B4	0,18	19	22
ВО-30-160-040-0,25x1500-38	3	38	1320	AIP63A4	0,25	21	24
ВО-30-160-040-0,37x1500-46	4	46	1320	AIP63B4	0,37	22	25
ВО-30-160-040-1,1x3000-18	5	18	2800	A71B2	1,1	25	28
ВО-30-160-050-0,37x1500-18	1	18	1320	AIP63B4	0,37	30	34
ВО-30-160-050-0,55x1500-26	2	26	1400	A71B4	0,55	32	36
ВО-30-160-050-0,75x1500-38	3	38	1400	A71B4	0,75	33	37
ВО-30-160-050-1,1x1500-46	4	46	1420	A80A4	1,1	35	39
ВО-30-160-050-3x3000-18	5	18	2835	A90L2	3,0	44	48
ВО-30-160-063-1,1x1500-18	1	18	1420	A80A4	1,1	43	51
ВО-30-160-063-2,2x1500-26	2	26	1390	A90L4	2,2	51	59
ВО-30-160-063-2,2x1500-38	3	38	1390	A90L4	2,2	51	59
ВО-30-160-063-3x1500-46	4	46	1395	A100S4	3,0	54	62
ВО-30-160-071-2,2x1500-18	1	18	1390	A90L4	2,2	78	87
ВО-30-160-071-3x1500-26	2	26	1395	A100S4	3,0	82	91
ВО-30-160-071-5,5x1500-38	3	38	1450	A112M4	5,5	99	108
ВО-30-160-071-7,5x1500-46	4	46	1455	A132S4	7,5	111	120
ВО-30-160-080-4x1500-18	1	18	1435	A100L4	4,0	102	113
ВО-30-160-080-5,5x1500-26	2	26	1450	A112M4	5,5	111	125
ВО-30-160-080-11x1500-38	3	38	1435	A132M4	11,0	134	145
ВО-30-160-080-11x1500-46	4	46	1435	A132M4	11,0	134	145
ВО-30-160-090-2,2x1000-18	1	18	950	A100L6	2,2	123	137
ВО-30-160-090-3x1000-26	2	26	960	A1MA6	3,0	140	154
ВО-30-160-090-5,5x1000-38	3	38	950	A132S6	5,5	153	167
ВО-30-160-090-7,5x1000-46	4	46	960	A132M6	7,5	158	172
ВО-30-160-090-7,5x1500-18	5	18	1455	A132S4	7,5	149	163
ВО-30-160-090-11x1500-26	6	26	1435	A132M4	11,0	157	171
ВО-30-160-090-15x1500-38	7	38	1460	AIP160S4	15,0	224	238
ВО-30-160-090-22x1500-46	8	46	1460	A180S4	22,0	264	278
ВО-30-160-100-4x1000-18	1	18	960	A1MB6	4,0	165	184
ВО-30-160-100-5,5x1000-26	2	26	950	A132S6	5,5	174	193
ВО-30-160-100-7,5x1000-38	3	38	960	A132M4	7,5	179	198
ВО-30-160-100-11x1000-46	4	46	970	AIP160S4	11,0	245	264
ВО-30-160-100-11x1500-18	5	18	1435	A132M4	11,0	178	197
ВО-30-160-100-18,5x1500-26	6	26	1460	AIP160M4	18,5	262	281
ВО-30-160-100-30x1500-38	7	38	1460	A180M4	30,0	310	329
ВО-30-160-112-5,5x1000-18	1	18	950	A132S6	5,5	203	224
ВО-30-160-112-11x1000-26	2	26	970	AI4P160S6	11,0	274	295
ВО-30-160-112-15x1000-38	3	38	970	AI4P160M6	15,0	304	325
ВО-30-160-112-18,5x1000-46	4	46	970	A180M6	18,5	308	329
ВО-30-160-125-11x1000-18	1	18	970	AI4P160S6	11,0	315	336
ВО-30-160-125-15x1000-26	2	26	970	AI4P160M6	15,0	345	366
ВО-30-160-125-22x1000-38	3	38	970	A200M6	22,0	390	411
ВО-30-160-125-37x1000-46	4	46	973	A225M6	37,0	556	577

Акустические характеристики вентиляторов ВО 30-160

Наименование-номер вентилятора-номер модификации и кривой	Номер кривой	Суммарный уровень звуковой мощности, дБА	Уровни звуковой мощности в Дб в октавных полосах со среднегеометрическими частотами в Гц							
			63	125	250	500	1000	2000	4000	8000
ВО-30-160-040-0,18x1500-18	1	82	70	75	83	83	81	74	68	61
ВО-30-160-040-0,18x1500-26	2	87	74	79	87	86	83	77	76	63
ВО-30-160-040-0,25x1500-38	3	88	71	76	87	86	85	78	71	65
ВО-30-160-040-0,37x1500-46	4	91	72	80	90	90	86	80	72	65
ВО-30-160-040-1,1x3000-18	5	94	74	84	94	94	88	81	75	68
ВО-30-160-050-0,37x1500-18	1	86	74	79	87	87	85	78	72	65
ВО-30-160-050-0,55x1500-26	2	91	78	83	91	90	87	81	80	67
ВО-30-160-050-0,75x1500-38	3	92	74	80	90	90	89	82	75	69
ВО-30-160-050-1,1x1500-46	4	95	75	84	94	94	90	84	76	69
ВО-30-160-050-3x3000-18	5	98	77	88	98	98	92	85	79	72
ВО-30-160-063-1,1x1500-18	1	92	78	83	91	91	89	82	76	69
ВО-30-160-063-2,2x1500-26	2	95	82	87	95	94	91	85	84	71
ВО-30-160-063-2,2x1500-38	3	96	77	84	95	94	93	86	79	73
ВО-30-160-063-3x1500-46	4	99	79	88	98	97	94	88	80	73
ВО-30-160-071-2,2x1500-18	1	96	82	87	95	95	93	86	80	73
ВО-30-160-071-3x1500-26	2	99	86	97	99	98	95	89	83	75
ВО-30-160-071-5,5x1500-38	3	101	82	89	100	99	98	91	84	78
ВО-30-160-071-7,5x1500-46	4	104	84	93	103	102	99	93	86	78
ВО-30-160-080-4x1500-18	1	100	86	91	99	99	97	90	84	77
ВО-30-160-080-5,5x1500-26	2	103	90	95	103	102	99	93	87	79
ВО-30-160-080-11x1500-38	3	104	85	92	103	102	101	94	87	81
ВО-30-160-080-11x1500-46	4	107	87	96	106	105	102	96	89	81
ВО-30-160-090-2,2x1000-18	1	93	79	85	93	93	91	84	78	71
ВО-30-160-090-3x1000-26	2	97	84	89	97	96	93	87	81	73
ВО-30-160-090-5,5x1000-38	3	100	81	88	99	98	97	90	83	77
ВО-30-160-090-7,5x1000-46	4	103	83	92	102	101	98	92	85	77
ВО-30-160-090-7,5x1500-18	5	105	91	96	104	104	102	95	89	82
ВО-30-160-090-11x1500-26	6	108	95	100	108	107	104	98	98	84
ВО-30-160-090-15x1500-38	7	109	90	97	108	107	106	99	92	86
ВО-30-160-090-22x1500-46	8	110	88	101	110	109	108	101	96	88
ВО-30-160-100-4x1000-18	1	97	83	88	96	96	94	87	81	74
ВО-30-160-100-5,5x1000-26	2	100	87	92	100	99	96	90	84	76
ВО-30-160-100-7,5x1000-38	3	102	83	90	101	100	99	92	85	79
ВО-30-160-100-11x1000-46	4	105	85	94	104	103	100	94	87	79
ВО-30-160-100-11x1500-18	5	107	93	98	106	106	104	97	91	84
ВО-30-160-100-18,5x1500-26	6	110	97	102	110	109	106	100	100	86
ВО-30-160-100-30x1500-38	7	111	92	99	110	109	108	101	94	88
ВО-30-160-112-5,5x1000-18	1	101	87	92	100	100	98	91	94	88
ВО-30-160-112-11x1000-26	2	104	91	96	104	103	100	94	85	78
ВО-30-160-112-15x1000-38	3	106	87	94	105	104	103	96	88	80
ВО-30-160-112-18,5x1000-46	4	109	89	98	108	107	104	98	89	83
ВО-30-160-125-11x1000-18	1	105	91	96	104	104	102	95	91	83
ВО-30-160-125-15x1000-26	2	108	95	100	108	107	104	98	92	82
ВО-30-160-125-22x1000-38	3	109	90	97	108	107	106	99	92	86
ВО-30-160-125-37x1000-46	4	112	92	101	111	110	107	101	94	86

**Примечание:**

Акустические характеристики измерены со стороны нагнетания при номинальном режиме работы вентилятора. На стороне всасывания уровни звуковой мощности на 3 дБ ниже уровней, приведенных в таблице.  
На границах рабочего участка аэродинамической характеристики уровни звуковой мощности на 3 дБ выше уровня звуковой мощности, соответствующего номинальному режиму работы вентилятора.

Диаграммы характеристик Вентиляторов ВО 30-160

ВО 30-160-040

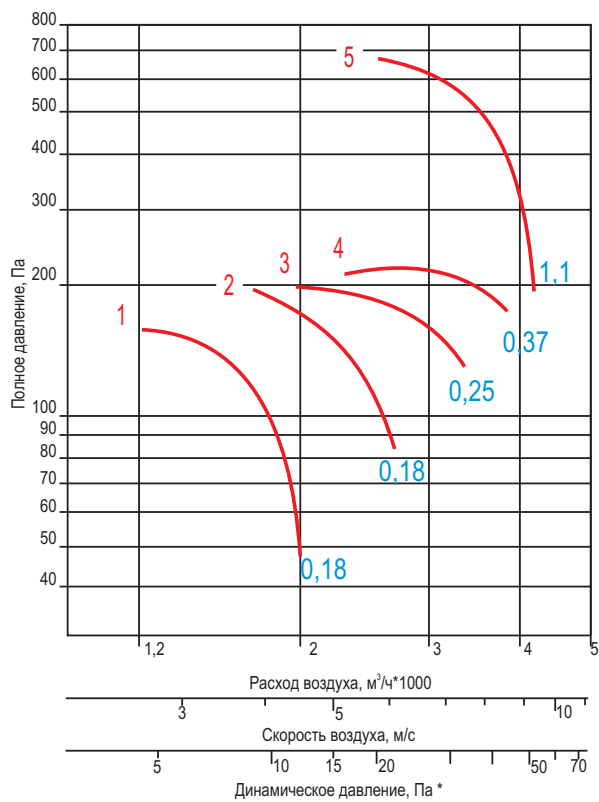

ВО 30-160-050

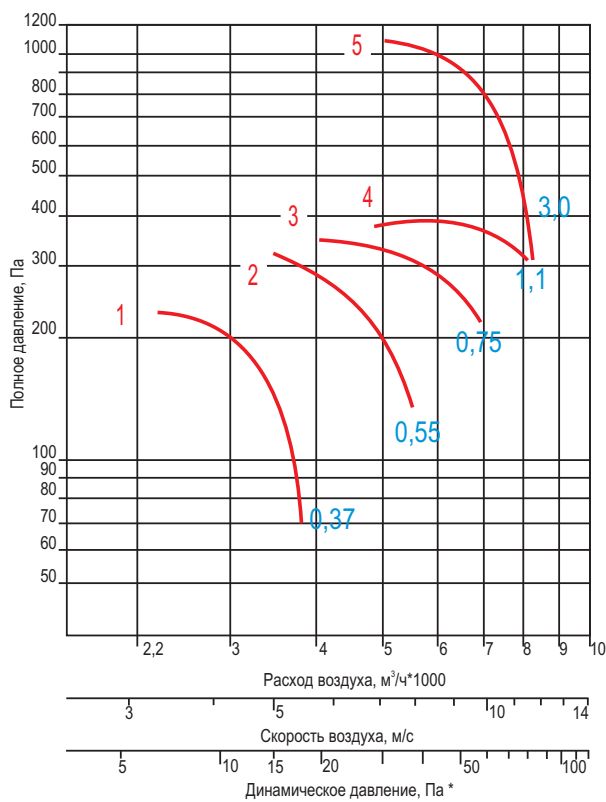

ВО 30-160-063

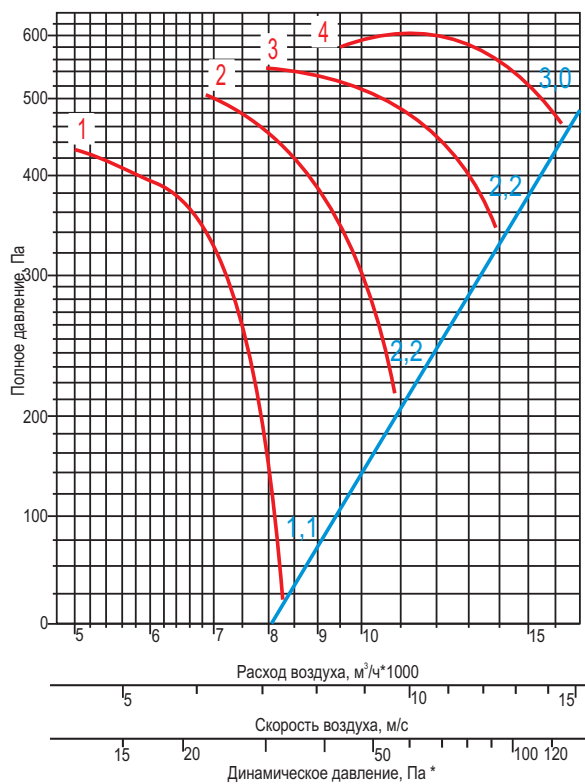

ВО 30-160-071

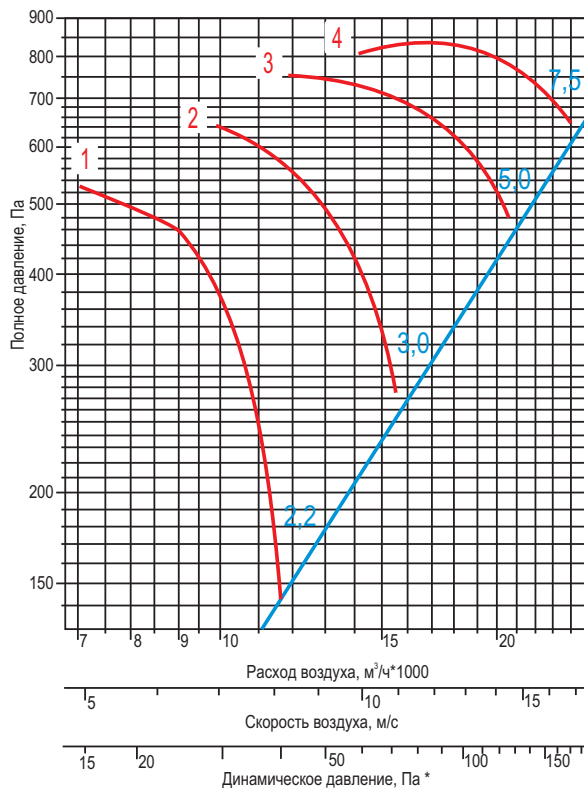

### ВО 30-160-080

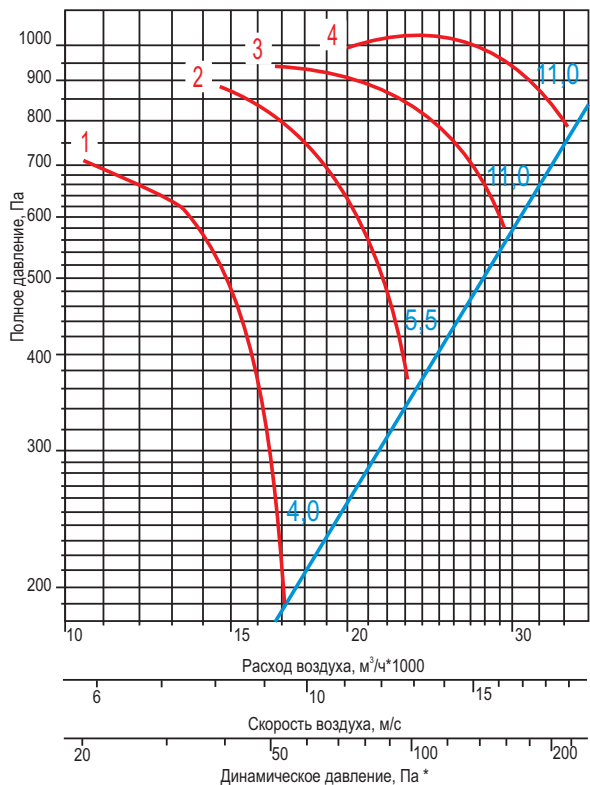

### ВО 30-160-090

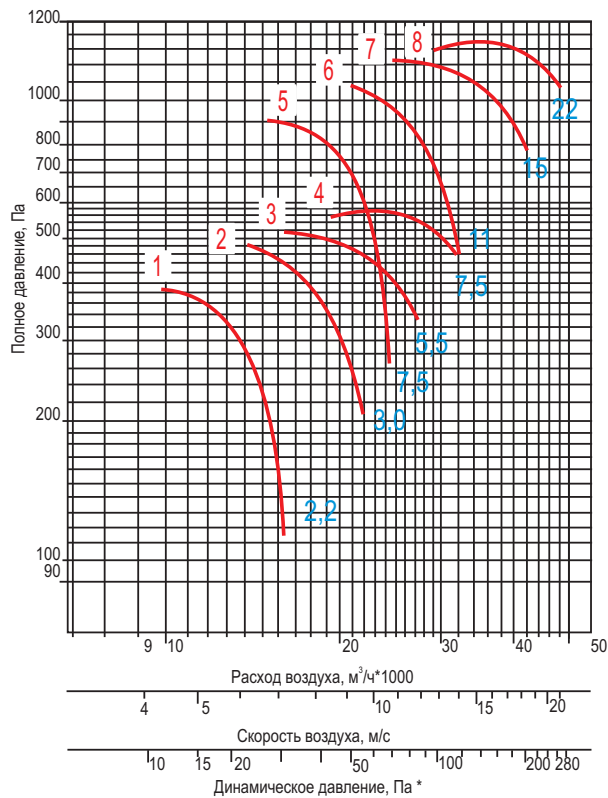

### ВО 30-160-100

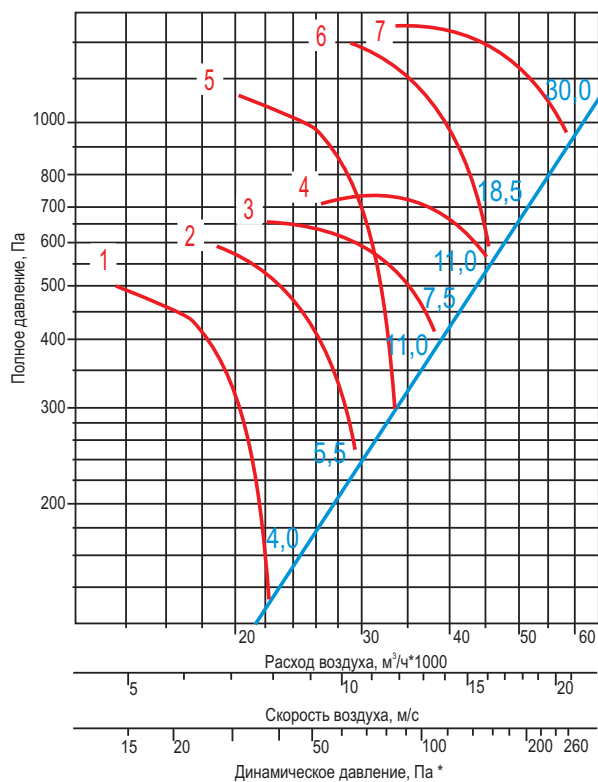

### ВО 30-160-112

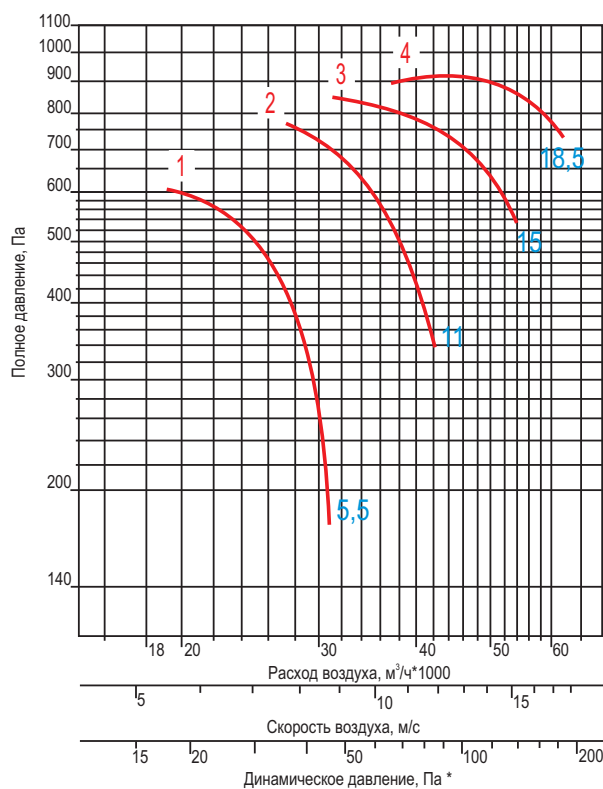



ВО 30-160-125

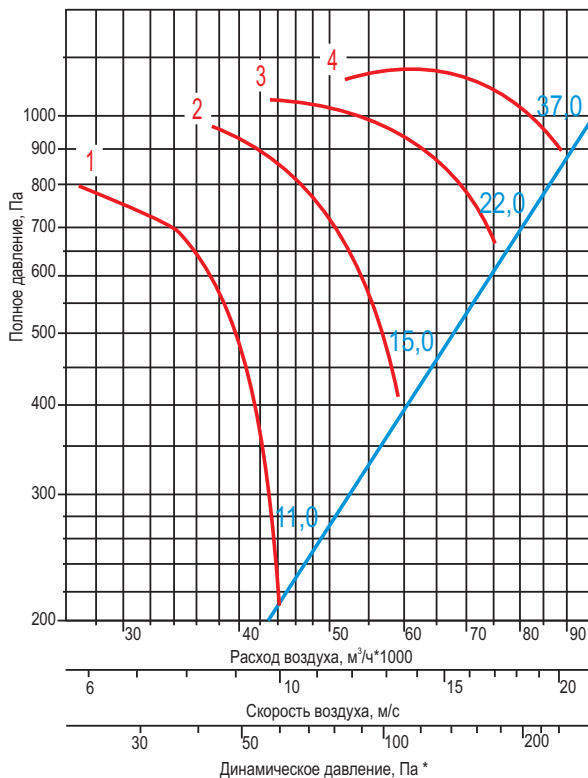

Все характеристики вентиляторов приведены при нормальных атмосферных условиях:

- плотность воздуха  $\rho=1,2 \text{ кг/м}^3$ ;
- температура воздуха  $t=20^\circ\text{C}$ ;
- атмосферное давление 101320 Па (760 мм рт.ст.).

\* - динамическое давление для любого осевого вентилятора указано в справочных данных, (рассчитано по средней скорости в полной площади выходного сечения вентилятора)

Структура обозначения при заказе

Вентилятор осевой ВО 30-160-.....Х.....	
Наименование вентилятора	
Номер	
Исполнение: - (по умолчанию) - общепромышленный, - К - коррозионностойкий	
Параметры двигателя: - $N_u$ - установочная мощность, кВт; - $n$ - частота вращения рабочего колеса, мин-1.	
Компоновка: - 01 - крепление обечайки - фланцевое; - 02 - крепление обечайки - на стойке.	
Угол установки лопаток, град: - 18, 26, 38, 46	
Дополнительные опции: - Р - наличие распределительной коробки.	

**СТАКАН (УЗЕЛ ПРОХОДА) ДЛЯ ВЕНТИЛЯТОРОВ ВО И НАПОР**



Стакан СТКУ-П01

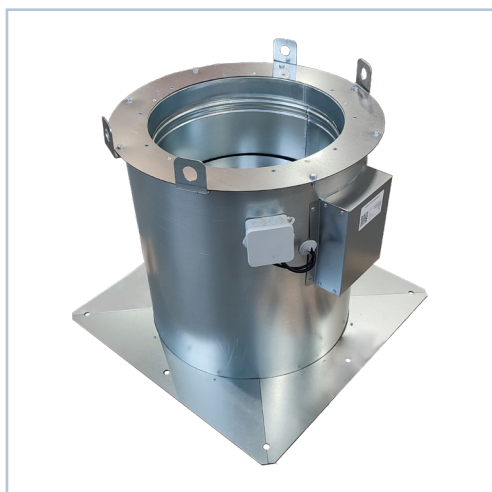

Стакан СТКУ-П02

**Область применения:**

- Стакан монтажный, стальной, круглый предназначен для монтажа осевых вентиляторов на кровле зданий. Преимущество данных стаканов в том, что они являются продолжением круглого воздуховода, соответствующего типоразмеру осевого вентилятора и потери давления на таком участке соответствуют потере давления в воздуховоде круглого сечения.

**Условия эксплуатации:**

- Климатическое исполнение по ГОСТ 15150-69.....У1
- Условия хранения по ГОСТ 15150-69 .....Ж2

**Типы стаканов:**

**1. СТК01(02)** – представляет собой стальную конструкцию, состоящую из участка трубы круглого сечения, верхней крышки для монтажа вентилятора и нижнего опорного основания. Нижняя часть основания устанавливается на горизонтальную поверхность кровли или шахты и имеет фланец для присоединения воздуховода круглого сечения (01) или квадратного сечения(02).

**2. СТКУ01(02)** – представляет собой стальную конструкцию, состоящую из участка трубы круглого сечения, утепленного термо-шумоизолирующим материалом, верхней крышки для монтажа вентилятора и нижнего опорного основания по конструкции аналогичного СТК01(02). Предназначен для предотвращения образования конденсата на внутренних стенках стакана из-за перепада температур наружного воздуха и температуры воздуха в помещении.

**3. СТКУ-П01(02)** – представляет собой стальную конструкцию, состоящую из участка трубы круглого сечения, утепленного термо-шумоизолирующим материалом, верхней крышки для монтажа вентилятора и нижнего опорного основания по конструкции аналогичного СТК01(02). В данный стакан встраивается противопожарный клапан КПС-1м(90) с пределом огнестойкости не ниже EI 90, оснащенный реверсивным электроприводом с питанием 220В. На корпус стакана вынесена распределительная коробка, для подключения привода клапана.

**4. СТКУ-П01(02) приток** – по конструкции аналогичен Стакан СТКУ-П01(02), но вместо противопожарного клапана в данный стакан встраивается обратный клапан, работающий на приток.

КРУГЛЫЕ СТАКАНЫ ДЛЯ ВЕНТИЛЯТОРОВ ВО И НАПОР С КРУГЛЫМ ОСНОВАНИЕМ

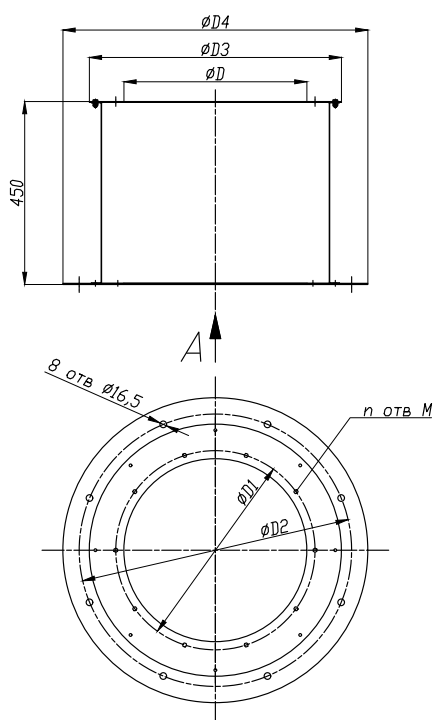

Стакан STK01

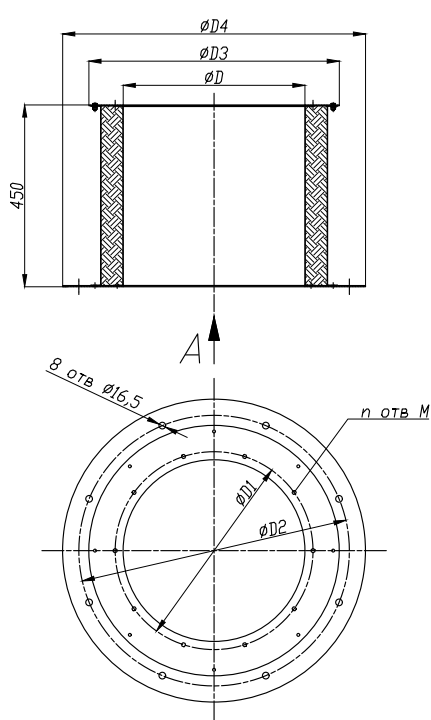

Стакан STKY01

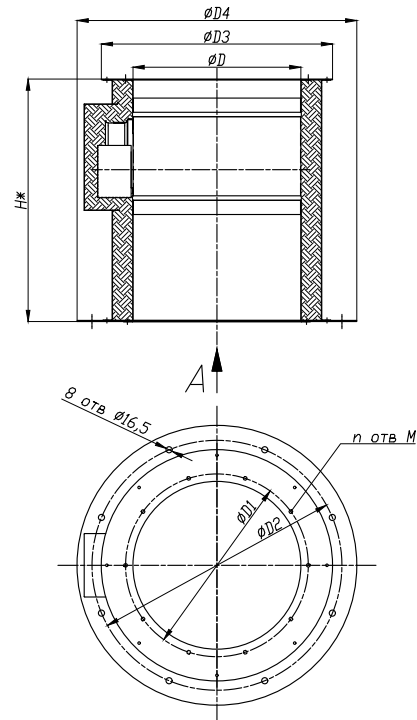

Стакан STKY-P01(220)

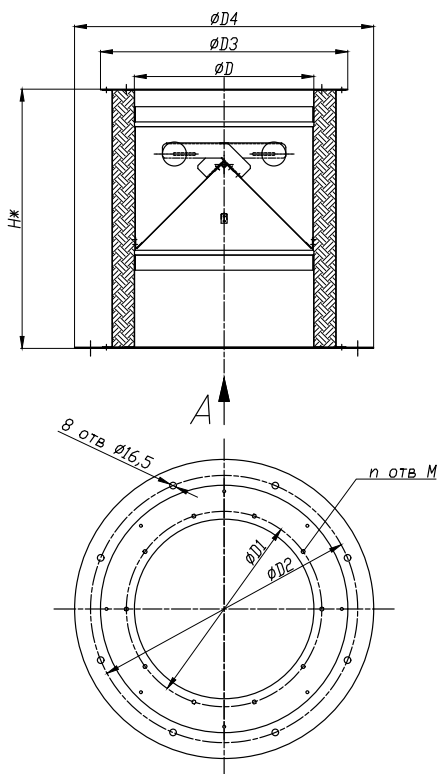

Стакан STKY-P01 приток

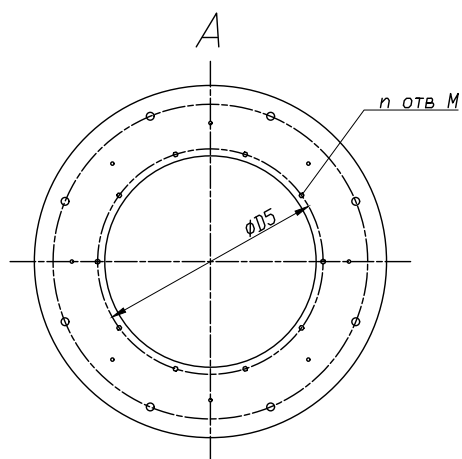

Стакан STK...- вид снизу

Массы и габаритные размеры круглых стаканов для вентиляторов ВО и НАПОР с круглым основанием

№ вентилятора	D, мм	D1, мм	D2, мм	D3, мм	D4, мм	D5, мм	H*, мм	M	n1	Масса, кг			
										СТК01	СТКУ01	СТКУ-П01(220)	СТКУ-П01 приток
4	400	440	610	560	690	430	600	M6	8	15	19	34	32
4,5	450	490	670	620	750	480	600	M6	10	20	24,5	38	36
5	500	540	740	690	820	530	630	M6	10	23	28	44	43
5,6	560	600	740	690	820	590	630	M6	10	21	27	45,5	44
6,3	630	670	820	770	900	660	680	M8	12	23,5	30	53	52
7,1	710	750	915	860	990	740	710	M8	12	33	40,5	73	72,5
8	800	840	1020	975	1105	830	760	M8	12	38	46	89	87
9	900	940	1125	1075	1210	940	810	M8	16	42	51	104	106

КРУГЛЫЕ СТАКАНЫ ДЛЯ ВЕНТИЛЯТОРОВ ВО И НАПОР С КВАДРАТНЫМ ОСНОВАНИЕМ

Массы и габаритные размеры круглых стаканов для вентиляторов ВО и НАПОР с квадратным основанием

№ вентилятора	D, мм	D1, мм	D2, мм	D3, мм	D5, мм	D6, мм	B, мм	B1, мм	B2, мм	H*, мм	n	M	m	Масса			
														СТК02, кг	СТКУ02, кг	СТКУ-П02, кг	СТКУ-П02 приток, кг
4	400	440	610	560	430	530	690	305	610	600	8	M6	8	19,5	23,5	38,5	30
4,5	450	490	670	620	480	590	750	335	670	600	10	M6	8	24,5	29	42,5	38
5	500	540	740	690	530	660	820	370	740	630	10	M6	8	29	34	50	46
5,6	560	600	740	690	590	660	820	370	740	630	10	M6	8	28	34	52,5	46
6,3	630	670	820	770	660	740	900	410	820	680	12	M8	8	32	38,5	61,5	56
7,1	710	750	915	860	740	830	990	305	915	710	12	M8	12	43	50,5	83	92
8	800	840	1020	975	830	940	1105	340	1020	760	12	M8	12	48	56	99	109
9	900	940	1125	1075	940	1040	1210	375	1125	810	16	M8	12	54	63	116	135

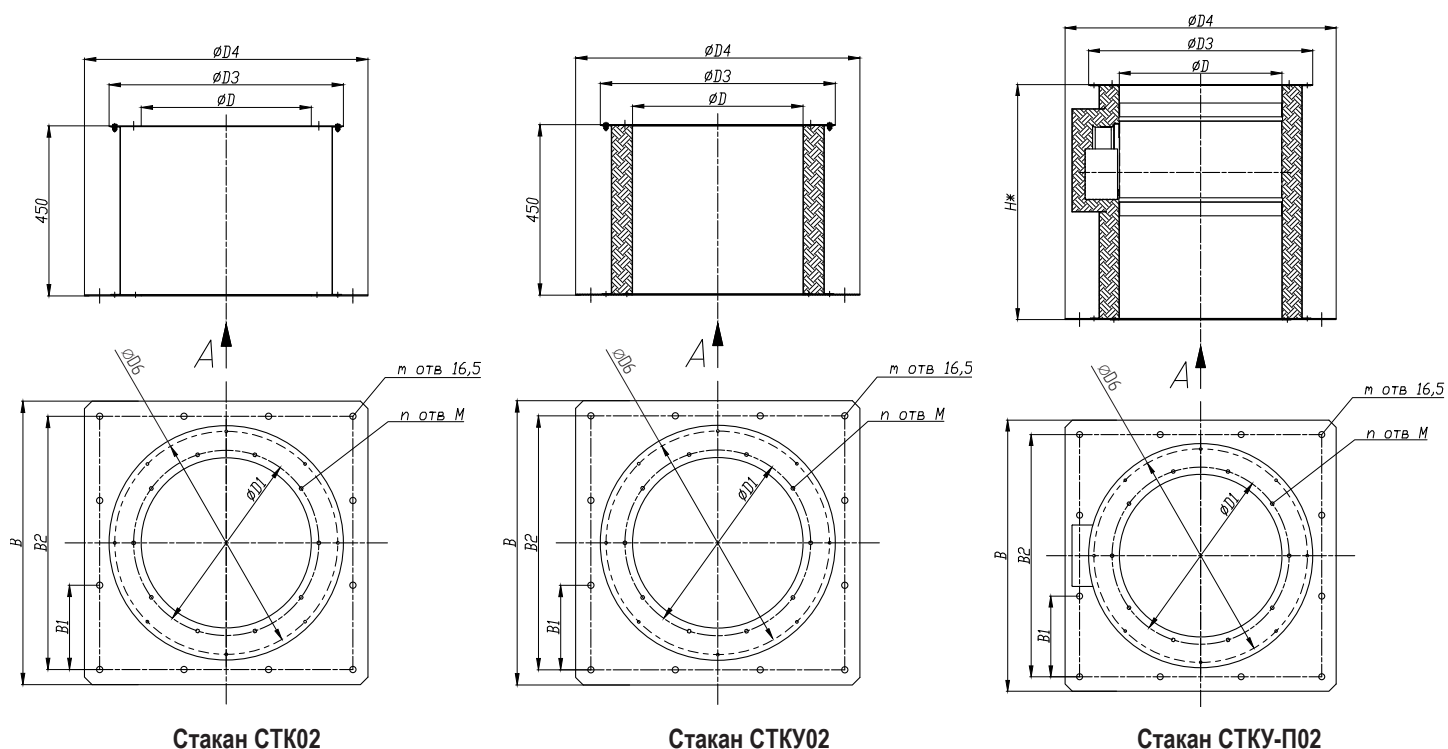

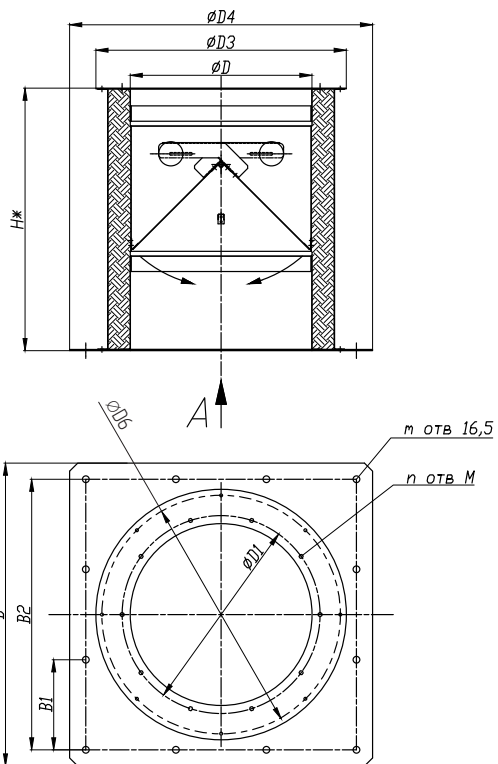

Стакан СТКУ-П02 приток

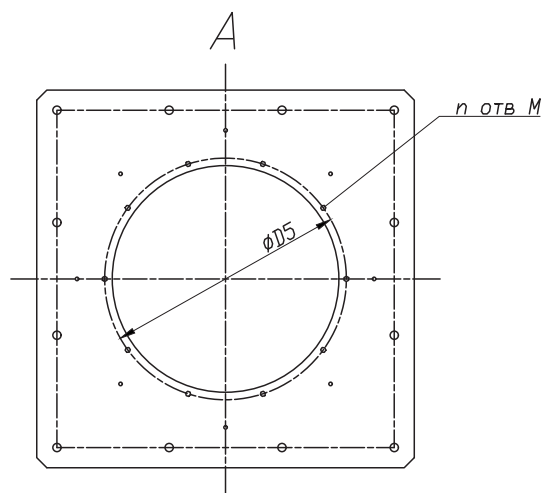

Стакан СТК...- вид снизу

МОНТАЖ СТАКАНОВ НА КРОВЛЮ

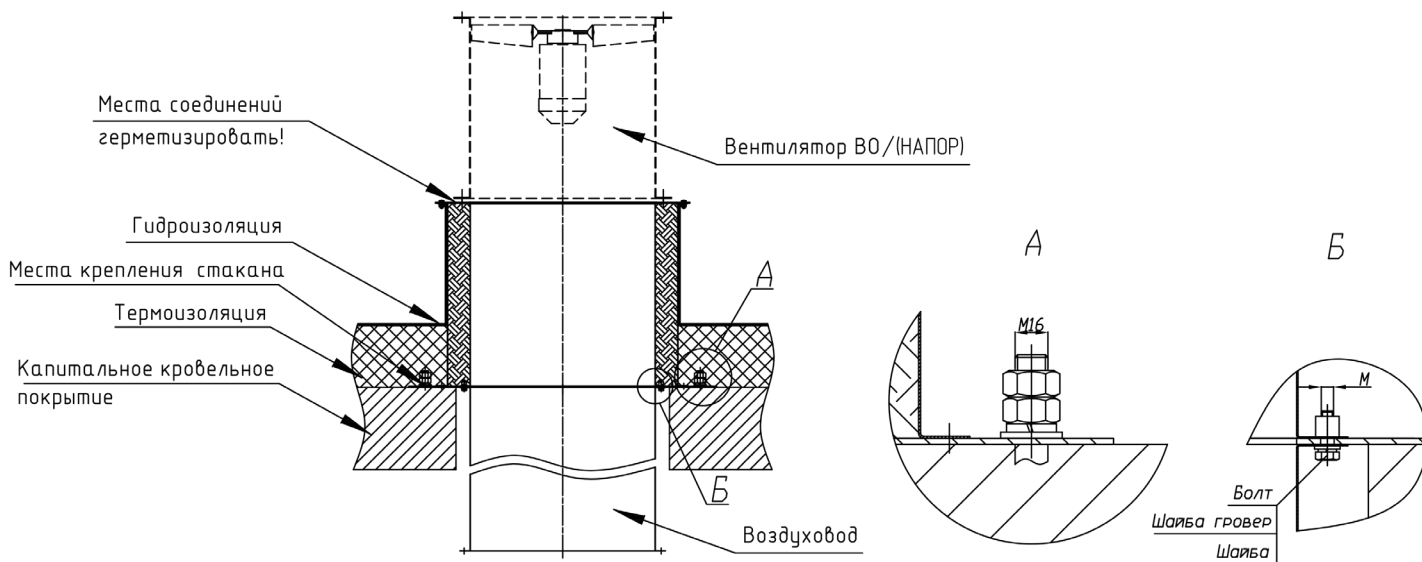

**СТАКАН МОНТАЖНЫЙ (УЗЕЛ ПРОХОДА) НА ШАХТУ КВАДРАТНОГО СЕЧЕНИЯ ДЛЯ ВЕНТИЛЯТОРОВ ВО И НАПОР**

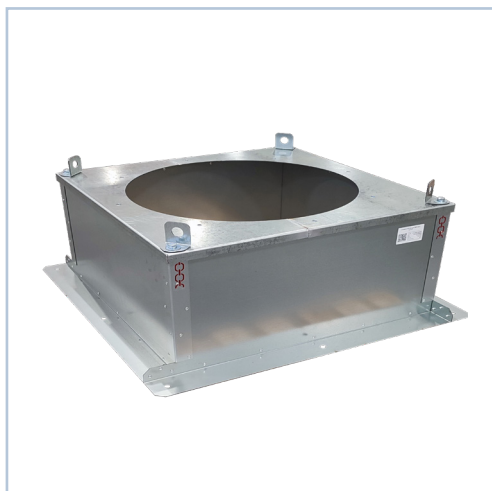

Стакан **СТКУ-М**

**Область применения:**

- Стакан монтажный, стальной, квадратный предназначен для монтажа осевых вентиляторов на кровле зданий.

**Условия эксплуатации:**

- Климатическое исполнение по ГОСТ 15150-69.....У1
- Условия хранения по ГОСТ 15150-69 .....Ж2

**Типы стаканов:**

**СТКВ-М** – представляет собой стальную конструкцию, состоящую из участка оцинкованной трубы квадратного сечения, верхней крышки, для монтажа основания вентилятора и нижнего опорного основания. Нижняя часть основания имеет фланец для присоединения воздуховода квадратного сечения.

**СТКУ-М** – представляет собой стальную конструкцию, состоящую из участка оцинкованной трубы прямоугольного сечения, утепленного термозумоизолирующим материалом толщиной 50мм и нижнего опорного основания по конструкции аналогичного СТКВ. Предназначен для предотвращения образования конденсата на внутренних стенках стакана из-за перепада температур наружного воздуха и температуры воздуха в помещении.

**СТКУ-К** – представляет собой стакан СТКУ в который встраивается воздушный утепленный клапан VKZ(G) оснащенный реверсивным электроприводом с питанием 220В, для предотвращения неконтролируемого перетока воздуха в системе при выключенном вентиляторе.

**СТКУ-П** – представляет собой стакан СТКУ в который встраивается противопожарный клапан КДМ-3-СП, оснащенный реверсивным электроприводом с питанием 220В.

**СТКУ-ПП** – представляет собой стакан СТКУ в который встраивается обратный клапан, работающий только на приток.

**СТКУ-ПВ** – представляет собой стакан СТКУ в который встраивается обратный клапан, работающий только на вытяжку.

**СТКУ-Ш** – представляет собой стакан СТКУ в который встраиваются пластины шумоглушения для уменьшения уровня шума, производимого вентилятором при работе.

Возможно изготовление вышеперечисленных стаканов из нержавеющей стали (для вентиляторов в коррозионностойком исполнении) или из углеродистой стали с полимерным покрытием.

Все стаканы (СТКВ, СТКУ, СТКУ-К, СТКУ-П) имеют универсальные размеры.

СТАКАН МОНТАЖНЫЙ ДЛЯ ВЕНТИЛЯТОРОВ ВО И НАГОР

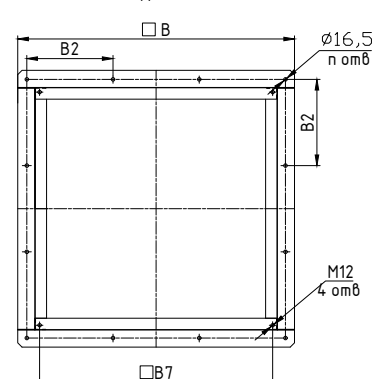
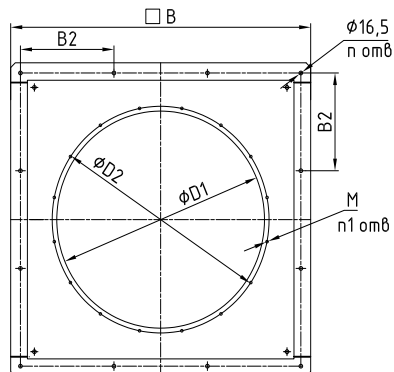
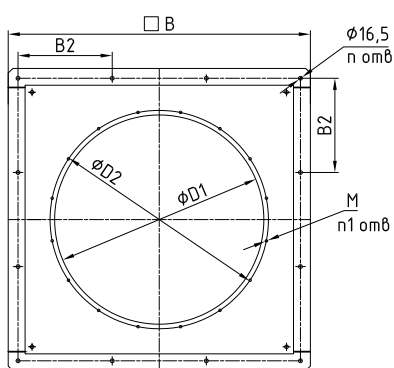
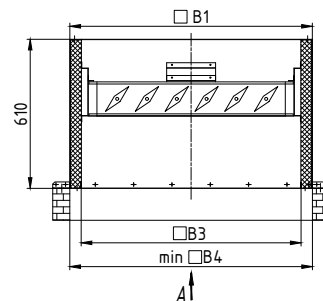
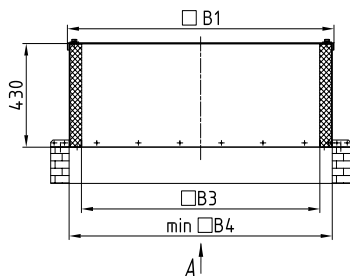
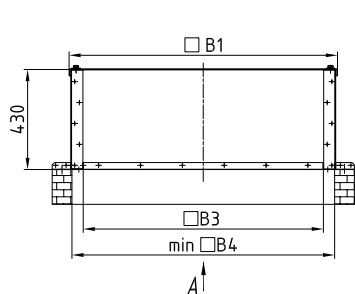

Стакан СТВ-М

Стакан СТВ-М

Стакан СТВ-К

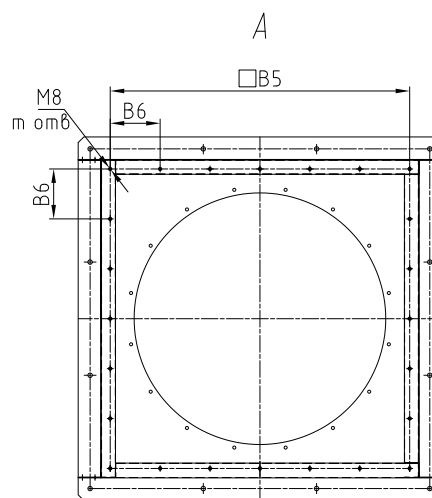
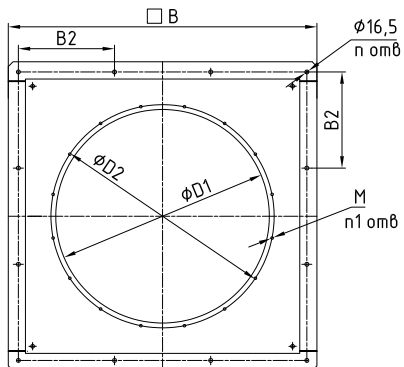
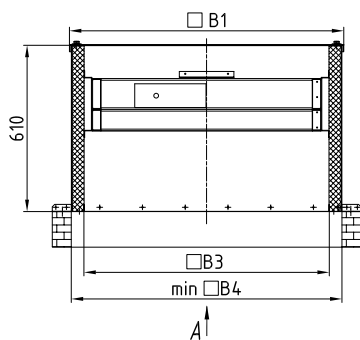

Стакан СТВ-П

Стакан СТВ...- вид снизу

Чертеж и технические характеристики

Размеры в мм

## СТАКАН МОНТАЖНЫЙ ДЛЯ ВЕНТИЛЯТОРОВ ВО И НАПОР

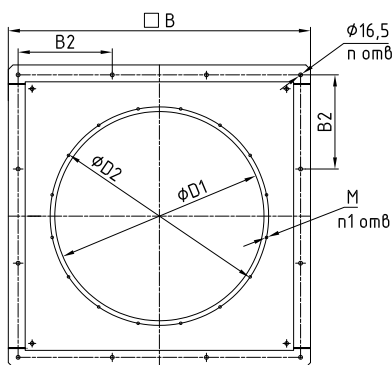
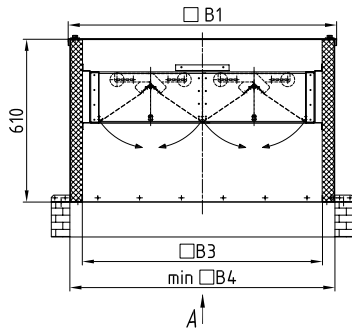

Стакан СТКУ-ПП

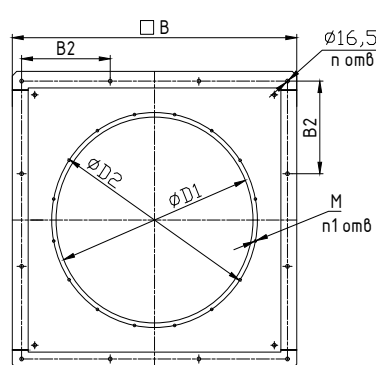
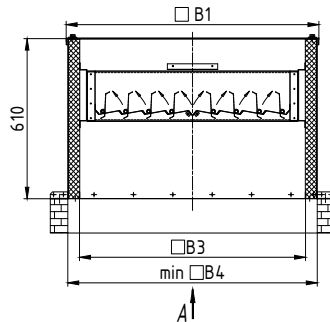

Стакан СТКУ-ПВ

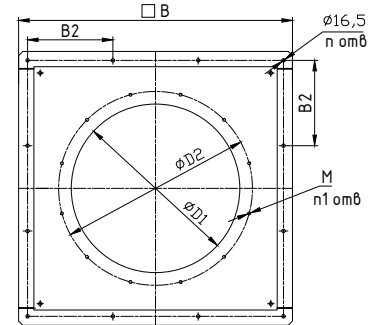
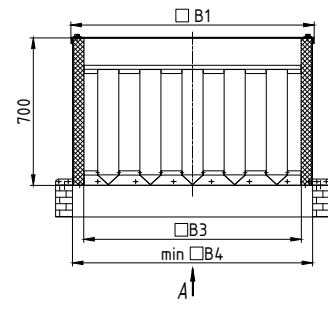

Стакан СТКУ-Ш

### Массы и габаритные размеры стаканов монтажных для вентиляторов ВО и НАПОР

№ вентилятора	В, мм	В1, мм	В2, мм	В3, мм	В4, мм	В5, мм	В6, мм	n	m	D1, мм	D2, мм	M	n1	Масса					
														СТКВ-М для ВО, кг	СТКУ-М для ВО, кг	СТКУ-П для ВО, кг	СТКУ-ПП для ВО, кг	СТКУ-ПВ для ВО, кг	СТКУ-Ш для ВО, кг
4	870	720	390	600	700	640	160,25	8	16	400	440	M6	8	34	39	72	62	59	55
4,5										450	490	M6	10	34	39	72	62	59	54
5										500	540	M6	10	33	38	71	61	58	53
5,6										560	600	M6	10	32	37	70	60	57	52
6,3										630	670	M8	12	30	35	68	58	55	50
7,1	1300	1150	405	1030	1130	1070	178,5	12	24	710	750	M8	12	66	74	126	124	114	104
8										800	840	M8	12	63	71	123	121	111	101
9										900	940	M8	16	60	68	120	118	108	98
10	1500	1345	470	1225	1325	1265	211	12	24	1000	1040	M8	16	76	85	160	154	143	123
11,2										1120	1160	M8	18	71	80	155	149	138	118
12,5	1760	1570	560	1460	1560	1500	214,25	12	28	1250	1290	M8	18	90	101	232	204	171	150

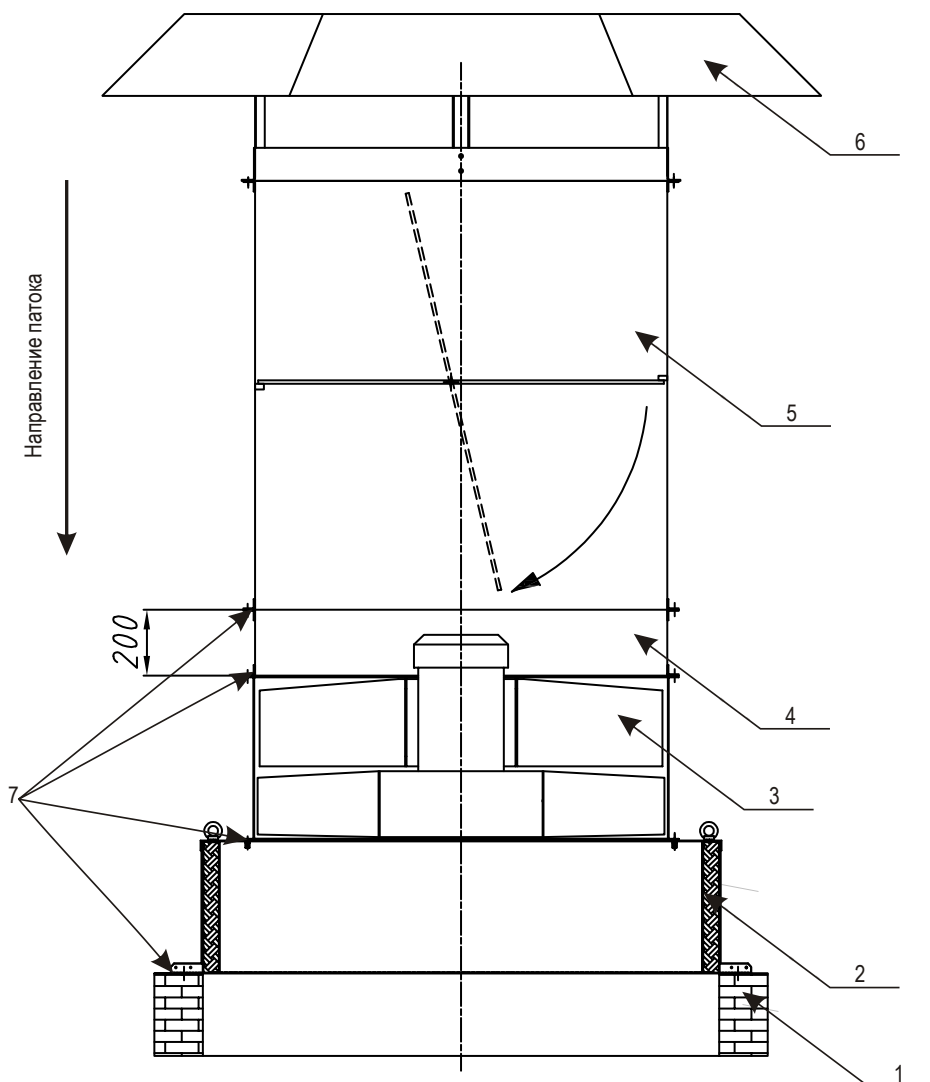
**Обозначения на схеме:**

1. Шахта квадратного сечения;
2. Стакан СТКУ-М;
3. Вентилятор ВО 12-303;
4. Проставка между вентилятором и клапаном (прямой участок);
5. Клапан обратный для вентилятора ВО;
6. Кожух всепогодный для ВО;
7. Места соединений.

Монтаж осевых вентиляторов ВО 12-303 подпора осуществляется на кровле. Перед монтажом проверить соответствие исполнения стакана монтажного, клапана обратного, зонта устанавливаемому вентилятору. Стакан должен быть установлен на несущей кровле строго вертикально. Крепление стакана к несущей кровле здания производить согласно строительным нормам и правилам. Воздуховод рекомендуется крепить к нижнему фланцу стакана до установки последнего на шахту.

Далее вентилятор устанавливается на стакан. Так как двигатель выступает за габариты вентилятора, необходимо применение проставки (прямой участок воздуховода длиной 200 мм) между вентилятором и клапаном обратным. Затем монтируется клапан обратный на проставку и сверху зонт. Все соединения должны быть выполнены согласно строительным нормам и правилам.

**Места соединений необходимо герметизировать!!!**

МОНТАЖ ВЕНТИЛЯТОРА ВО 25-188 НА СТАКАН

Обозначения на схеме:

1. Шахта квадратного сечения;
2. Клапан огнестойкий;
3. Стакан СТКУ-П;
4. Проставка для ВО;
5. Вентилятор ВО 25-188;
6. Кожух всепогодный для ВО;
7. Места соединений.

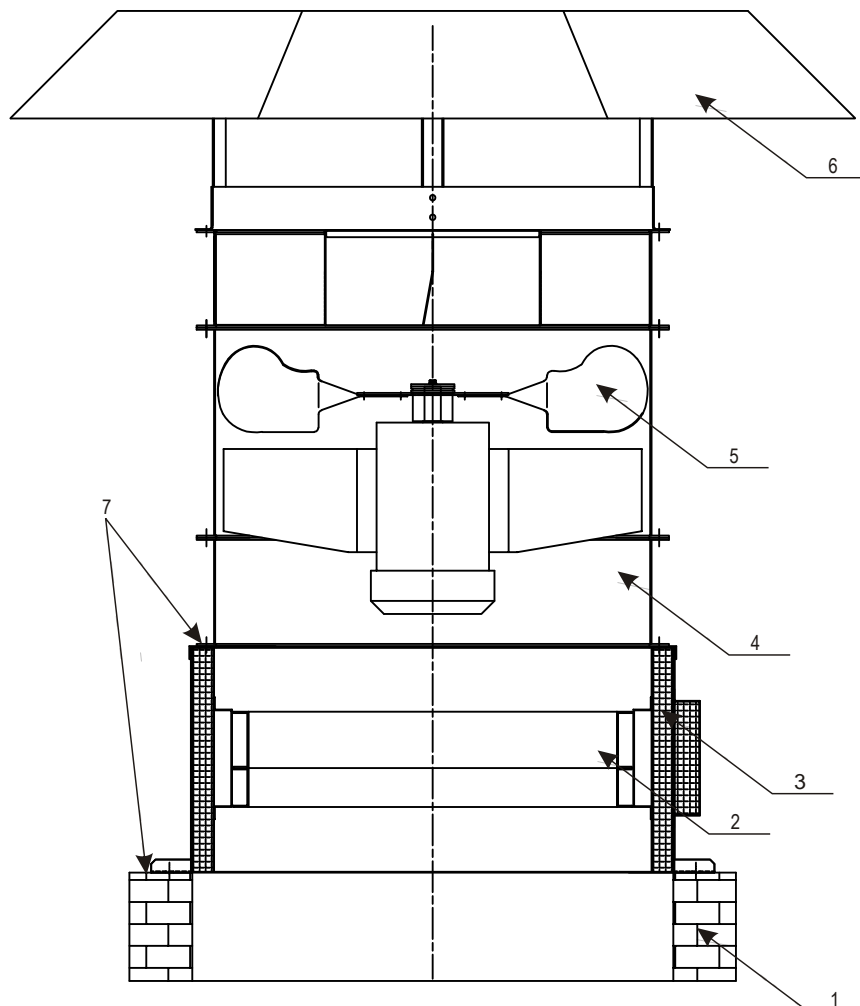

Монтаж осевых вентиляторов ВО 25-188 подпора осуществляется на кровле. Перед монтажом проверить соответствие исполнения стакана монтажного, клапана обратного, зонта устанавливаемому вентилятору. Стакан должен быть установлен на несущей кровле строго вертикально. Крепление стакана к несущей кровле здания производить согласно строительным нормам и правилам. Воздуховод рекомендуется крепить к нижнему фланцу стакана до установки последнего на шахту. Далее вентилятор устанавливается на стакан. В случае использования Стакана монтажного СТКУ-П, так как двигатель выступает за габариты вентилятора, необходимо применение проставки между вентилятором и стаканом монтажным. Все соединения должны быть выполнены согласно строительным нормам и правилам.

**Места соединений необходимо герметизировать!!!**

МОНТАЖ ВЕНТИЛЯТОРА ВО 30-160 НА СТАКАН

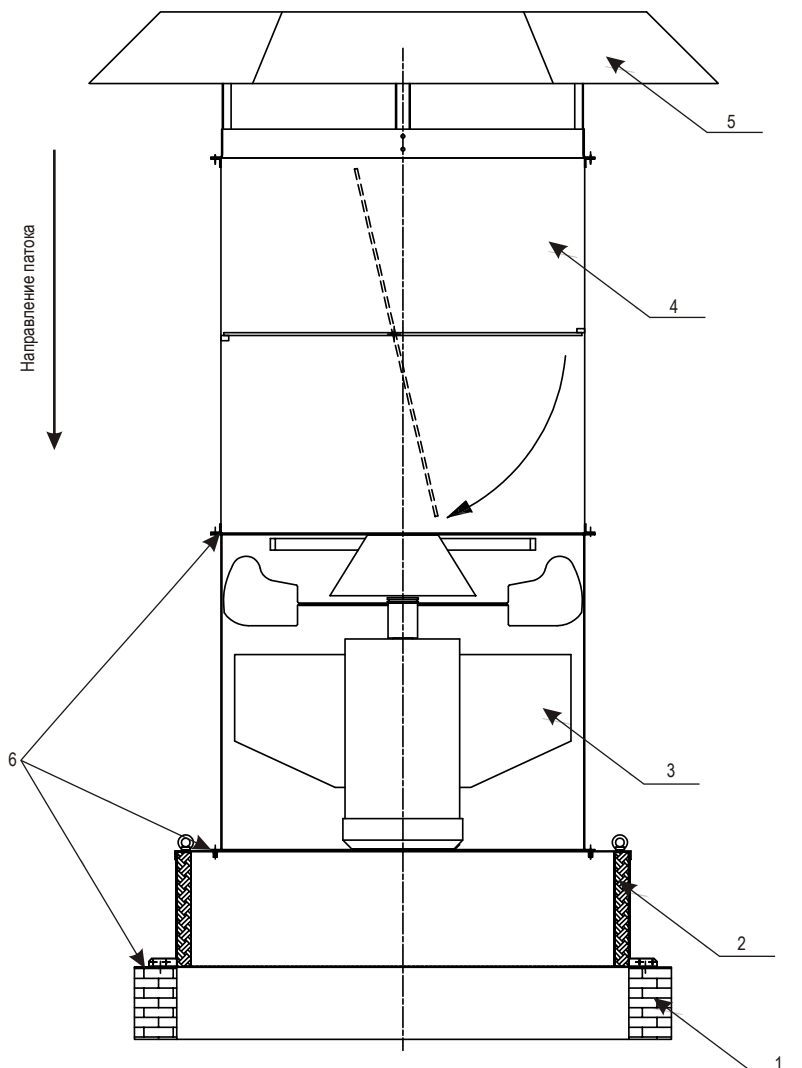

Обозначения на схеме:

1. Шахта квадратного сечения;
2. Стакан СТКУ-М;
3. Вентилятор ВО 30-160 или ВО 25-188;
4. Клапан обратный для вентилятора ВО;
5. Кожух всепогодный для ВО;
6. Места соединений.

Монтаж осевых вентиляторов ВО 30-160 осуществляется аналогично вентиляторам ВО 12-303, только в этом случае между вентилятором и клапаном обратным нет проставки. Все соединения должны быть выполнены согласно строительным нормам и правилам. Места соединений герметизировать

Структура обозначения при заказе



**КОЖУХ ВСЕПОГОДНЫЙ ДЛЯ ВЕНТИЛЯТОРОВ ВО И НАПОР**

**Область применения:**

- Кожух всепогодный предназначен для защиты внутренних элементов осевого вентилятора от атмосферных осадков.

**Характеристики:**

- Кожух всепогодный изготавливается из оцинкованной стали.
- Возможно изготовление кожуха всепогодного из нержавеющей стали (для вентиляторов в коррозионностойком исполнении).

**Особенности монтажа:**

Кожух прикрепляется к фланцу вентилятора посредством болтового соединения. Размер кожуха зависит от размера вентилятора.

**Чертеж и технические характеристики**

**Размеры в мм**

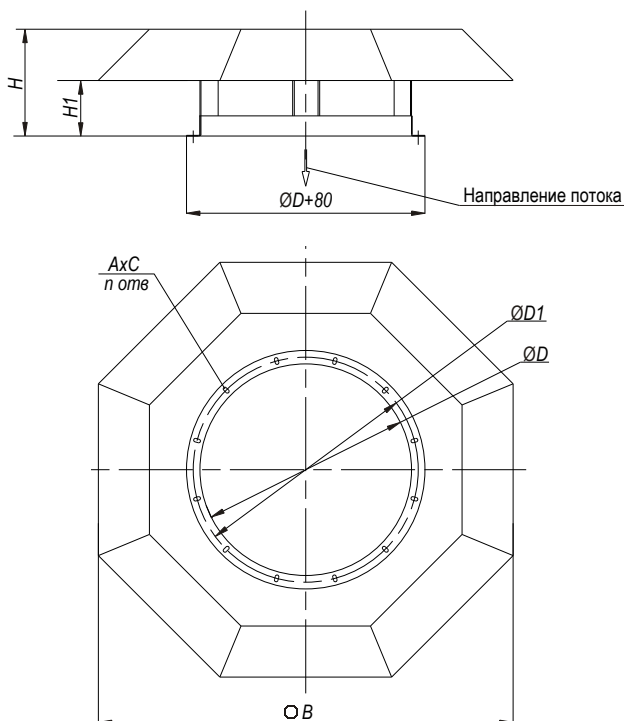

**Технические характеристики кожухов всепогодных для вентиляторов ВО**

Наименование	D, мм	D1, мм	H, мм	H1	B, мм	n	AxС, мм
Кожух всепогодный ВО-4	400	440	205	91	805	8	8,5x18
Кожух всепогодный ВО-4,5	450	490	230	106	900	10	8,5x18
Кожух всепогодный ВО-5	500	540	255	128	995	10	8,5x18
Кожух всепогодный ВО-5,6	560	600	285	142	1105	10	8,5x18
Кожух всепогодный ВО-6,3	630	670	320	163	1235	12	10,5x20
Кожух всепогодный ВО-7,1	710	750	360	186	1385	12	10,5x20
Кожух всепогодный ВО-8	800	840	405	210	1575	12	10,5x20
Кожух всепогодный ВО-9	900	940	455	235	1760	16	10,5x20
Кожух всепогодный ВО-10	1000	1040	505	257	1950	16	10,5x20
Кожух всепогодный ВО-11,2	1120	1160	565	295	2100	18	10,5x20
Кожух всепогодный ВО-12,5	1250	1290	630	360	2210	18	10,5x20

**Структура обозначения при заказе**

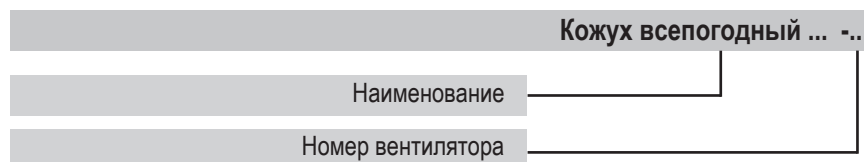

**ПОДДОН КВАДРАТНЫЙ ДЛЯ ВЕНТИЛЯТОРОВ ВО И НАГОР**

**Область применения:**

Поддон предназначен для обеспечения условий безопасности при эксплуатации, а также сбора и удаления конденсата.

**Характеристики:**

Поддон изготавливается из оцинкованной стали.

**Особенности монтажа:**

Поддон крепится к нижнему фланцу квадратного монтажного стакана. Крепление поддона осуществляется при помощи болтов и гаек М6. Посредством перфорированных кронштейнов, возможна регулировка данного поддона по высоте установки. В помещениях с высокой влажностью необходимо предусматривать отвод конденсата из поддона. Для этого в центральной части поддона имеется патрубок (резьба трубная G1), к которому может быть присоединена водоотводящая труба.

**Чертеж и технические характеристики**

**Размеры в мм**

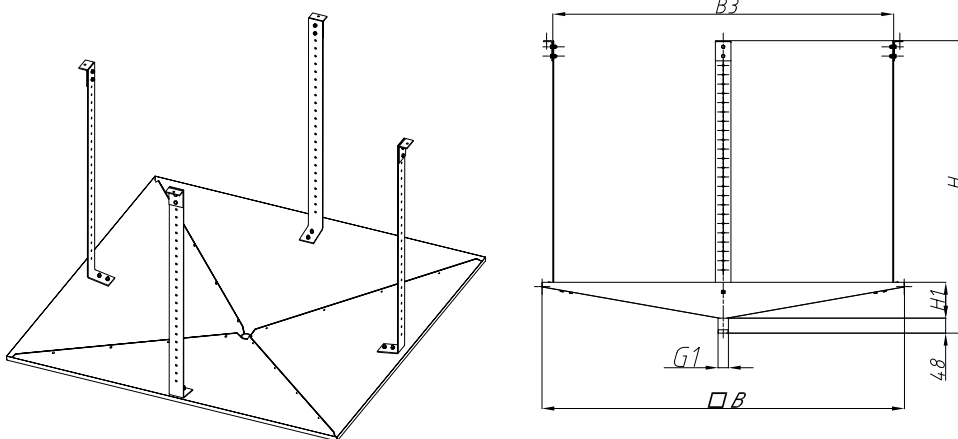

**Технические характеристики поддонов квадратных для вентиляторов ВО**

Наименование	Типоразмер вентилятора	В, мм	В3, мм	Н1	Н1, мм	Масса, кг
Поддон квадратный для СТК-Л-1м	3,5 - 6,3	730	600	900	82	8,5
Поддон квадратный для СТК-Л-2м	-	-	-	-	-	-
Поддон квадратный для СТК-Л-3м	7,1 - 9	1160	1030	938	120	13,6
Поддон квадратный для СТК-Л-4м	10 - 11	1355	1225	955	137	21,8
Поддон квадратный для СТК-Л-5м	12,5	1590	1460	976	158	32

**Структура обозначения при заказе**

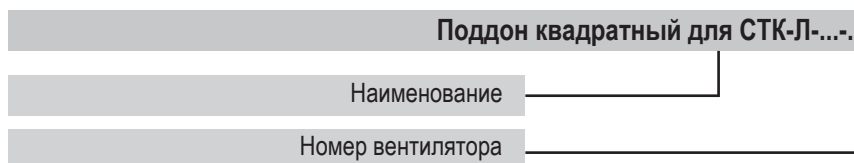

## КЛАПАН ОБРАТНЫЙ ДЛЯ ВЕНТИЛЯТОРОВ ВО И НАПОР

**Область применения:**

Клапаны обратные для вентиляторов ВО служат для предотвращения перетекания воздуха через воздуховоды при выключенном (остановленном) вентиляторе.

**Характеристики:**

Клапаны обратные изготавливаются из оцинкованной стали. Фланцы корпуса клапана отбортованы, что придает корпусу повышенную жесткость и точность.

Возможно изготовление клапана из нержавеющей стали (для вентиляторов в коррозионностойком исполнении).

Клапан состоит из корпуса и заслонки, установленной на оси. С одной стороны к оси заслонки прикреплен противовес с грузом, позволяющий удерживать заслонку в закрытом положении при неработающем вентиляторе и обеспечивающий ее плавное открытие при включении вентилятора.

**Аэродинамическое сопротивление клапана обратного составляет от 2 до 50 па в зависимости от расхода (скорости движения) воздуха и правильной настройки противовеса.**

**Особенности монтажа:**

Клапаны устанавливаются вертикально или горизонтально и закрепляются к фланцу осевого вентилятора посредством болтового соединения.

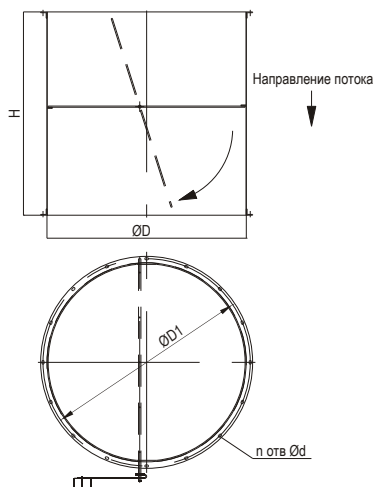
**Чертеж и технические характеристики**
**Размеры в мм**

**Технические характеристики клапанов обратных для вентиляторов ВО**

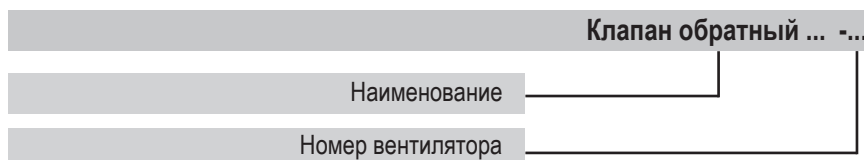
Наименование	H, мм	D, мм	D1, мм	n	d, мм	Масса, кг
Клапан обратный ВО-4	500	400	430	8	6,5	8,1
Клапан обратный ВО-4,5	550	450	480	10	6,5	9,6
Клапан обратный ВО-5	600	500	530	10	6,5	12,4
Клапан обратный ВО-5,6	650	560	590	10	6,5	13,5
Клапан обратный ВО-6,3	700	630	660	12	8,5	16,4
Клапан обратный ВО-7,1	750	710	740	12	8,5	19,8
Клапан обратный ВО-8	840	800	830	12	8,5	24,6
Клапан обратный ВО-9	950	900	940	16	8,5	31,8
Клапан обратный ВО-10	1050	1000	1040	16	8,5	38,1
Клапан обратный ВО-11,2	1175	1120	1160	18	8,5	46,5
Клапан обратный ВО-12,5	1240	1250	1290	18	8,5	53,6

**Структура обозначения при заказе**

## ВСТАВКИ ГИБКИЕ ДЛЯ ВО И НАПОР

## Область применения:

Вставка гибкая предназначена для ограничения передачи вибрации от осевого вентилятора ВО к воздуховоду.  
Через вставки могут перемещаться газозвудушные смеси с температурой от -50°C до 80°C и влажностью до 95%.

## Характеристики:

Вставка состоит из рукава и фланцев, закрепленных на рукаве.

## Чертеж и технические характеристики

## Размеры в мм

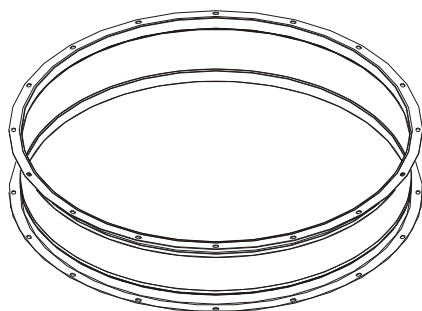
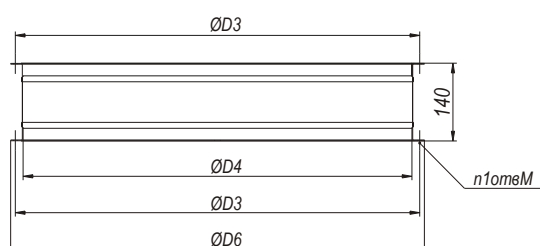

## Технические характеристики кожухов всепогодных для вентиляторов ВО

Наименование	D3, мм	D4, мм	D6, мм	n1	M, мм	Масса, кг
Гибкая вставка ВО-4	430	400	450	8	9x16	4,6
Гибкая вставка ВО-4,5	480	450	500	10	9x16	5,2
Гибкая вставка ВО-5	530	500	550	10	9x16	5,7
Гибкая вставка ВО-5,6	590	560	610	10	9x16	6,3
Гибкая вставка ВО-6,3	660	630	680	12	11x18	7,2
Гибкая вставка ВО-7,1	740	710	760	12	11x18	8,0
Гибкая вставка ВО-8	830	800	850	12	11x18	9,0
Гибкая вставка ВО-9	940	900	964	16	11x18	10,2
Гибкая вставка ВО-10	1040	1000	1064	16	11x18	14,3
Гибкая вставка ВО-11,2	1160	1120	1190	18	11x18	15,7
Гибкая вставка ВО-12,5	1290	1250	1320	18	11x18	17,2

## Структура обозначения при заказе

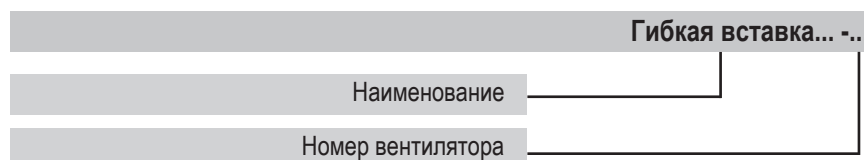

**ВХОДНОЙ КОЛЛЕКТОР ДЛЯ ВО И НАПОР**

**Область применения:**

- Входной коллектор для ВО служит для правильного формирования потока на всасывающей стороне осевого вентилятора при работе без сети на входе.

**Характеристики:**

- Климатическое исполнение по ГОСТ 15150-69.....У1 / ХЛ1
- Материал изготовления.....оцинкованная сталь

**Особенности монтажа:**

Входной коллектор должен обязательно устанавливаться так же на всасывающий воздуховод при последующем монтаже к нему вентилятора, так как при фланцевом входе потока в осевой вентилятор или воздуховод происходит значительное снижение расхода и создаваемого давления вентилятора из-за потерь на кромке фланца. Одной стороной входной коллектор крепится к входному фланцу корпуса осевого вентилятора, либо фланцу всасывающего воздуховода; вторая сторона должна оставаться свободной.

**Чертеж и технические характеристики**

**Размеры в мм**

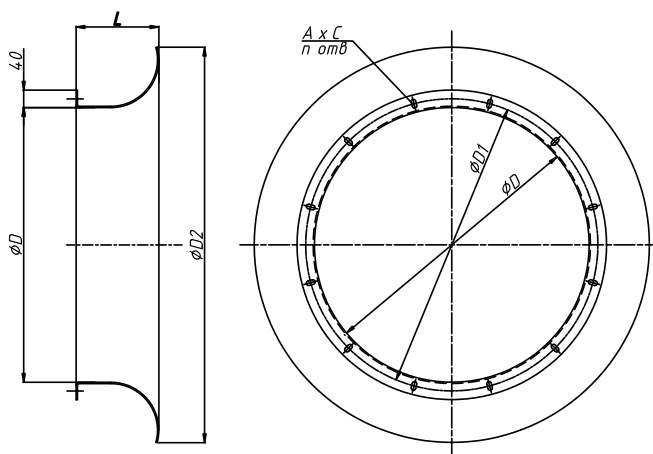

**Габаритные размеры Входного коллектора для вентиляторов ВО**

Наименование	D, мм	D1, мм	D2, мм	L, мм	AxС, мм	n, мм
Входной коллектор ВО-4	400	440	555	165	8,5x18	8
Входной коллектор ВО-4,5	450	490	605	175	8,5x18	10
Входной коллектор ВО-5	500	540	675	180	8,5x18	10
Входной коллектор ВО-5,6	560	600	750	195	8,5x18	10
Входной коллектор ВО-6,3	630	670	760	220	10,5x20	12
Входной коллектор ВО-7,1	710	750	945	280	10,5x20	12
Входной коллектор ВО-8	800	840	1075	290	10,5x20	12
Входной коллектор ВО-9	900	940	1200	315	10,5x20	16
Входной коллектор ВО-10	1000	1040	1335	340	10,5x20	16
Входной коллектор ВО-11,2	1120	1160	1490	370	10,5x20	18
Входной коллектор ВО-12,5	1250	1290	1655	440	10,5x20	18

**Структура обозначения при заказе**

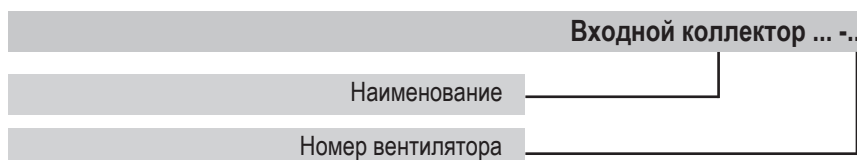

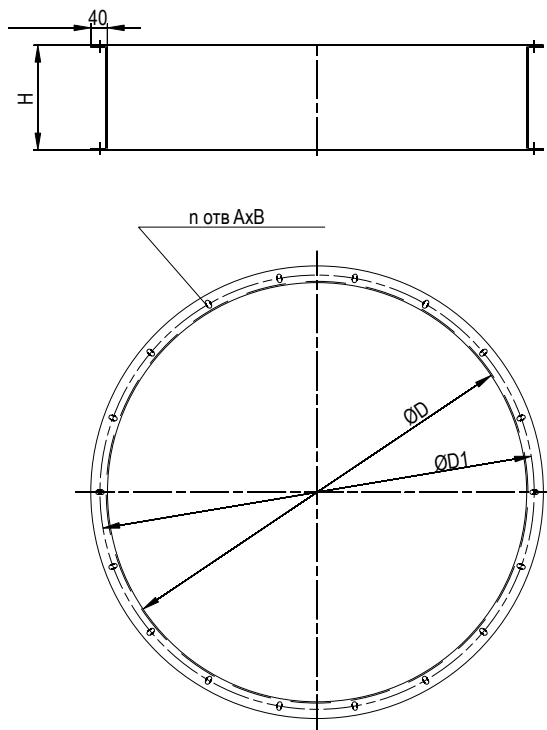

Технические характеристики входного коллектора для вентиляторов ВО

Наименование	D, мм	D1, мм	H, мм	n	AxB, мм	Масса, кг
Проставка для ВО-25-188-8	804	840	230	12	10,5x20	17,9
Проставка для ВО-25-188-9	904	940	200	16	10,5x20	18
Проставка для ВО-25-188-10	1004	1040	250	16	10,5x20	23,8
Проставка для ВО-25-188-11,2	1124	1160	150	16	10,5x20	18,4
Проставка для ВО-25-188-12,5	1254	1209	200	18	10,5x20	25,2

Структура обозначения при заказе

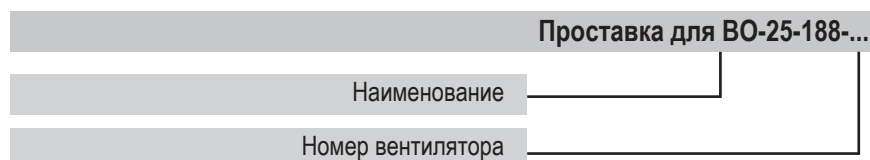

**ЗАЩИТНОЕ ОГРАЖДЕНИЕ ДЛЯ ВЕНТИЛЯТОРОВ ВО И НАПОР**

**Область применения:**

- Защитное ограждение для ВО служит как для исключения попадания посторонних предметов внутрь вентилятора, так и в качестве ограждения для источника повышенной травмоопасности - рабочего колеса вентилятора.

**Характеристики:**

- Климатическое исполнение по ГОСТ 15150-69.....У1/ХЛ1
- Материал изготовления.....оцинкованная сталь

**Особенности монтажа:**

Защитное ограждение для ВО может быть установлено как непосредственно на фланец вентилятора, так и на всасывающий воздуховод при последующем монтаже к нему вентилятора.

**Чертеж и технические характеристики**

**Размеры в мм**

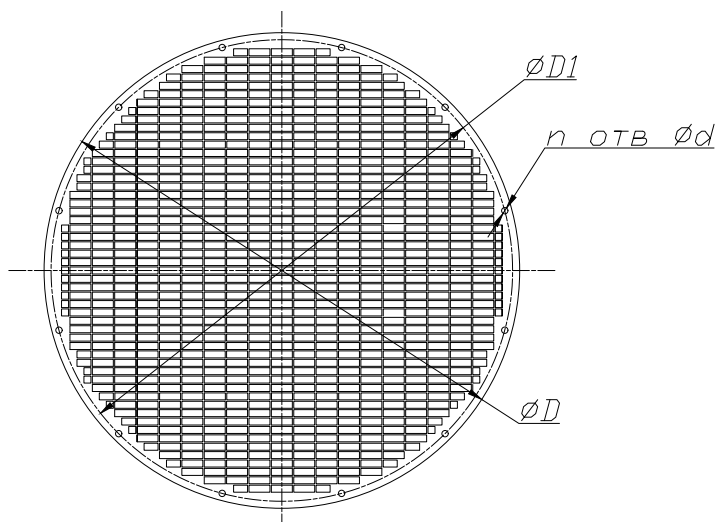

**Габаритные размеры Защитного ограждения для ВО**

Наименование	D, мм	D1, мм	d, мм	n
Защитное ограждение ВО-4	450	430	6,5	8
Защитное ограждение ВО-4,5	500	480	6,5	10
Защитное ограждение ВО-5	550	530	6,5	10
Защитное ограждение ВО-5,6	610	590	6,5	10
Защитное ограждение ВО-6,3	680	660	9	12
Защитное ограждение ВО-7,1	760	740	9	12
Защитное ограждение ВО-8	850	830	9	12
Защитное ограждение ВО-9	964	940	10,5	16
Защитное ограждение ВО-10	1064	1040	10,5	16
Защитное ограждение ВО-11	1190	1160	10,5	18
Защитное ограждение ВО-12,5	1320	1290	10,5	18

**Структура обозначения при заказе**

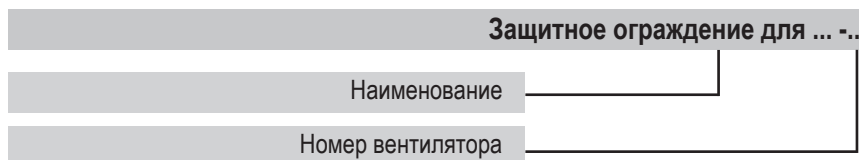

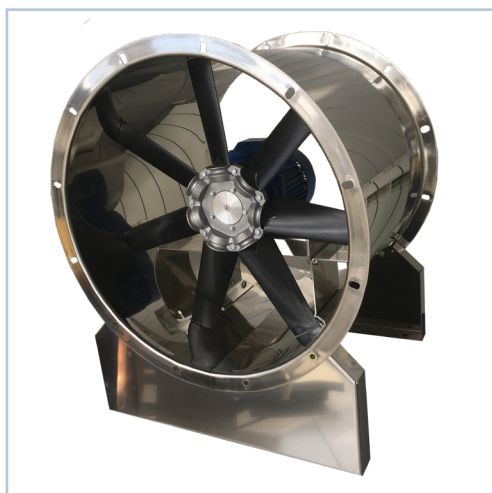

#### Область применения:

- Вентилятор НАПОР применяется в системах вентиляции и воздушного отопления производственных, общественных и жилых зданий, для других санитарно-технических и производственных целей, а так же, в системах противодымной защиты зданий в качестве вентилятора подпора.

#### Характеристики:

- Материал корпуса.....оцинкованная сталь

#### Конструкция:

Вентилятор НАПОР состоит из рабочего колеса, стального корпуса и асинхронного электродвигателя, размещенного в корпусе. Рабочее колесо выполнено с поворотными лопатками, угол установки и количество лопаток регулируются для получения максимального КПД для заданного режима работы. Лопатки выполнены объемными из высокопрочного стеклопластика. Фланцы корпуса вентилятора отбортованы, что придает повышенную жесткость и обеспечивает одинаковый минимальный зазор между лопатками и корпусом по периметру.

#### Модификации:

- Исполнение 01 .....без основания
- Исполнение 02 ..... с основанием

#### Условия эксплуатации:

**Перемещаемая среда не должна содержать липких веществ, волокнистых материалов, взрывоопасных смесей газов, паров и пыли, иметь агрессивность по отношению к углеродистым сталям выше агрессивности воздуха и содержать другие твердые примеси в концентрации не более 100 мг/м<sup>3</sup>.**

**Вентилятор коррозионностойкого исполнения предназначен для перемещения воздуха и других невзрывоопасных газовых смесей, не агрессивных к нержавеющей стали, но вызывающих усиленную коррозию углеродистой стали.**

Вид климатического исполнения по ГОСТ 15150-69.....У2  
 Предельные рабочие температуры  
 окружающего воздуха.....- 45°С / + 40°С  
 Температура перемещаемой среды, не более.....+ 50°С

#### Требования к монтажу:

При защите электродвигателя от атмосферных воздействий и солнечной радиации допускается использование вентилятора по 1-й категории размещения.  
 Среднее квадратическое значение виброскорости внешних источников вибрации в местах установки вентиляторов не должно превышать 2 мм/с.

Монтаж вентиляторов модификации <01> (без основания) производится непосредственно по фланцу вентилятора. Вентиляторы модификации <02> выполняются с основанием. Таким образом, упрощается установка вентилятора в горизонтальном положении.

Допускается эксплуатация вентилятора с вертикальным расположением оси.

Чертеж и размер Вентиляторов НАПОР

Размеры в мм

ИСПОЛНЕНИЕ 1

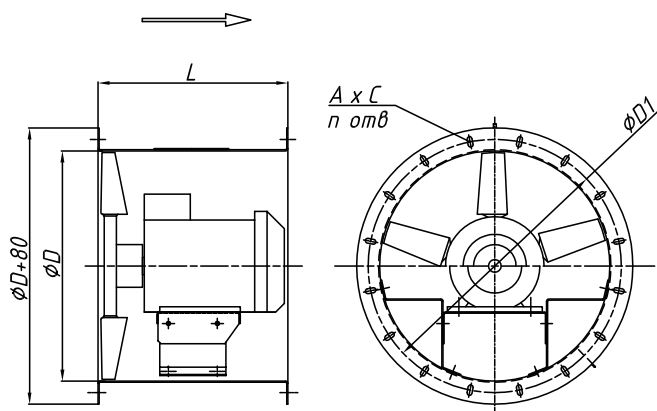

ИСПОЛНЕНИЕ 2

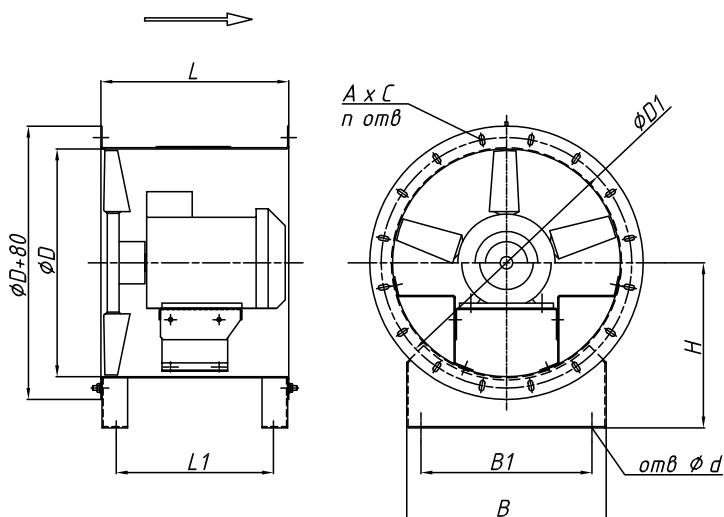

Размеры Вентиляторов НАПОР

Типоразмер вентилятора	D, мм	D1, мм	L, мм	L1, мм	B, мм	B1, мм	H, мм	AxС, мм	d, мм	n
4	400	440	340	286	400	300	300	8,5x18	10,5	8
4,5	450	490	440	386	450	350	340	8,5x18	10,5	10
5	500	540	490	426	500	400	375	8,5x18	10,5	10
5,6	560	600	495	431	560	460	420	8,5x18	10,5	10
5,6*	560	600	635	571	560	460	420	8,5x18	10,5	10
6,3	630	670	495	431	630	530	455	10,5x20	12,5	12
6,3*	630	670	635	571	630	530	455	10,5x20	12,5	12
7,1	710	750	546	480	710	610	510	10,5x20	12,5	12
7,1*	710	750	710	644	710	610	510	10,5x20	12,5	12
8	800	840	546	480	800	700	560	10,5x20	12,5	12
8**	800	840	686	620	800	700	560	10,5x20	12,5	12
9	900	940	546	480	900	800	610	10,5x20	16,5	16
9**	900	940	730	664	900	800	610	10,5x20	16,5	16
10	1000	1040	780	714	1000	900	650	10,5x20	16,5	16
11,2	1120	1160	900	834	1120	1020	730	10,5x20	16,5	18
12,5	1250	1290	900	834	1250	1150	800	10,5x20	16,5	18

\* Для Электродвигателей: 11кВт x 3000об/мин; 15кВт x 3000об/мин; 18,5кВт x 3000об/мин.

\*\* Для Электродвигателей: 5,5кВт x 1000об/мин; 7,5кВт x 1500об/мин; 11кВт x 1500об/мин; 15кВт x 1500об/мин; 18,5кВт x 1500об/мин.



Технические характеристики Вентиляторов НАПОР

№	Наименование вентилятора	Номер кривой	Частота вращения рабочего колеса, мин <sup>-1</sup>	Эл. двигатель	Установочная мощность N <sub>у</sub> , кВт	Масса исполнение 01	Масса исполнение 02
1	Вентилятор ... -4-0,18x1500-1В22	1	1350	АИР 56 В4*	0,18	17,4	20,1
2	Вентилятор ... -4-0,18x1500-1В25	2				17,4	20,1
3	Вентилятор ... -4-0,18x1500-1В29	3				17,4	20,1
4	Вентилятор ... -4-0,18x1500-1Д35	4				18	20,7
5	Вентилятор ... -4-0,55x3000-1В22	1	2730	АИР 63 В2	0,55	19,8	22,5
6	Вентилятор ... -4-0,75x3000-1В25	2	2820	АИР 71 А2	0,75	21,3	24
7	Вентилятор ... -4-1,1x3000-1В29	3	2800	АИР 71 В2	1,1	22	24,7
8	Вентилятор ... -4-1,5x3000-1Д34	4	2880	АИР 80 А2	1,5	25,8	28,5
9	Вентилятор ... -4-2,2x3000-1Д45	5	2860	АИР 80 В2	2,2	28,4	31,1
10	Вентилятор ... -4,5-0,18x1500-1В32	1	1350	АИР 56 В4*	0,18	21	24,4
11	Вентилятор ... -4,5-0,18x1500-1В34	2				21	24,4
12	Вентилятор ... -4,5-0,18x1500-1В36	3				21	24,4
13	Вентилятор ... -4,5-0,25x1500-1Д36	4	1350	АИР 63 А4	0,25/1350	23,1	26,5
14	Вентилятор ... -4,5-0,37x1500-1Д39	5	1320	АИР 63 В4	0,37	23,9	27,3
15	Вентилятор ... -4,5-0,37x1500-1Д42	6				23,9	27,3
16	Вентилятор ... -4,5-0,37x1500-1Д47	7				23,9	27,3
17	Вентилятор ... -4,5-1,1x3000-1В30	1	2800	АИР 71 В2	1,1	25,7	29,1
18	Вентилятор ... -4,5-1,5x3000-1В34	2	2880	АИР 80 А2	1,5	28,8	32,2
19	Вентилятор ... -4,5-2,2x3000-1В36	3	2860	АИР 80 В2	2,2	31,4	34,8
20	Вентилятор ... -4,5-3x3000-1Д36	4	2860	АИР 90 L2*	3	37,3	40,7
21	Вентилятор ... -4,5-3x3000-1Д39	5				37,3	40,7
22	Вентилятор ... -4,5-3x3000-1Д42	6				37,3	40,7
23	Вентилятор ... -4,5-4x3000-1Д47	7	4/2850	АИР 100 S2*	4	42,5	45,9
24	Вентилятор ... -4,5-4x3000-1Д49	8				42,5	45,9
25	Вентилятор ... -5-0,25x1000-1Д41	1	860	АИР 63 В6	0,25	26,9	30,9
26	Вентилятор ... -5-0,25x1000-1Д44	2				26,9	30,9
27	Вентилятор ... -5-0,25x1000-1Ж45	3				27	31
28	Вентилятор ... -5-0,25x1000-1Ж47	4				27	31
29	Вентилятор ... -5-0,25x1000-1Ж49	5				27	31
30	Вентилятор ... -5-0,25x1500-1В35	1	1350	АИР 63 А4	0,25	25,6	29,6
31	Вентилятор ... -5-0,37x1500-1Ж37	2	1320	АИР 63 В4	0,37	27,3	31,3
32	Вентилятор ... -5-0,55x1500-1Ж39	3	1360	АИР 71 А4	0,55	28,7	32,7
33	Вентилятор ... -5-0,55x1500-1Ж40	4				28,7	32,7
34	Вентилятор ... -5-0,55x1500-1Ж41	5				28,7	32,7
35	Вентилятор ... -5-0,75x1500-1Ж45	6				29,8	33,8
36	Вентилятор ... -5-0,75x1500-1Ж49	7	1350	АИР 71 В4	0,75	29,8	33,8
37	Вентилятор ... -5-2,2x3000-1В35	1	2860	АИР 80 В2	2,2	34,5	38,5
38	Вентилятор ... -5-3x3000-1Ж33	2	2860	АИР 90 L2	3	40,7	44,7
39	Вентилятор ... -5-4x3000-1Ж36	3	2850	АИР 100 S2*	4	45,9	49,9
40	Вентилятор ... -5-4x3000-1Ж38	4				45,9	49,9

## Технические характеристики Вентиляторов НАПОР (продолжение)

№	Наименование вентилятора	Номер кривой	Частота вращения рабочего колеса, мин <sup>-1</sup>	Эл. двигатель	Установочная мощность $N_u$ , кВт	Масса исполнение 01	Масса исполнение 02
41	Вентилятор ... -5-5,5x3000-1Ж41	5	2850	АИР 100 L2*	5,5	51,4	55,4
42	Вентилятор ... -5-5,5x3000-1Ж44	6				51,4	55,4
43	Вентилятор ... -5-7,5x3000-1Ж49	7	2895	АИРМ 112 M2*	7,5	69,4	73,4
44	Вентилятор ... -5,6-0,25x1000-1Ж44	1	860	АИР 63 B6	0,25	32,5	40,1
45	Вентилятор ... -5,6-0,25x1000-1Ж47	2				32,5	40,1
46	Вентилятор ... -5,6-0,25x1000-2Д36	3				32,9	40,5
47	Вентилятор ... -5,6-0,37x1000-2Д42	4	920	АИР 71 A6	0,37	34,4	42
48	Вентилятор ... -5,6-0,37x1000-2Д44	5				34,4	42
49	Вентилятор ... -5,6-0,37x1000-2Д47	6				34,4	42
50	Вентилятор ... -5,6-0,55x1000-2Д49	7	920	АИР 71 B6	0,55	36	43,6
51	Вентилятор ... -5,6-0,55x1000-2Д50	8				36	43,6
52	Вентилятор ... -5,6-0,55x1000-2Д54	9				36	43,6
53	Вентилятор ... -5,6-0,37x1500-1Д33	1	1320	АИР 63 B4	0,37	32,6	40,2
54	Вентилятор ... -5,6-0,55x1500-1Д34	2	1360	АИР 71 A4	0,55	34	41,6
55	Вентилятор ... -5,6-0,55x1500-1Д38	3				34	41,6
56	Вентилятор ... -5,6-0,75x1500-1Ж39	4	1350	АИР 71 B4	0,75	35,2	42,8
57	Вентилятор ... -5,6-0,75x1500-1Ж42	5				35,2	42,8
58	Вентилятор ... -5,6-1,1x1500-1Ж44	6	1420	АИР 80 A4	1,1	37,7	45,3
59	Вентилятор ... -5,6-1,1x1500-1Ж45	7				37,7	45,3
60	Вентилятор ... -5,6-1,5x1500-2Д44	8	1410	АИР 80 B4	1,5	39,9	47,5
61	Вентилятор ... -5,6-1,5x1500-2Д45	9				39,9	47,5
62	Вентилятор ... -5,6-2,2x1500-2Д47	10	1420	АИР 90 L4	2,2	45,7	53,3
63	Вентилятор ... -5,6-2,2x1500-2Д50	11				45,7	53,3
64	Вентилятор ... -5,6-2,2x1500-2Д54	12				45,7	53,3
65	Вентилятор ... -5,6-4x3000-1B39	1	2850	АИР 100 S2	4	50,4	58
66	Вентилятор ... -5,6-4x3000-1B40	2				50,4	58
67	Вентилятор ... -5,6-4x3000-1B42	3				50,4	58
68	Вентилятор ... -5,6-5,5x3000-1Д39	4	2850	АИР 100 L2	5,5	56,7	64,3
69	Вентилятор ... -5,6-7,5x3000-1Д42	5	2895	АИРМ 112 M2	7,5	74,7	82,3
70	Вентилятор ... -5,6-7,5x3000-1Д44	6				74,7	82,3
71	Вентилятор ... -5,6-7,5x3000-1Д47	7				74,7	82,3
72	Вентилятор ... -5,6-11x3000-2Д40	8	2865	A 132 M2*	11	80,3	87,9
73	Вентилятор ... -5,6-11x3000-2Д42	9				80,3	87,9
74	Вентилятор ... -6,3-0,37x1000-2B42	1	920	АИР 71 A6	0,37	36,7	46
75	Вентилятор ... -6,3-0,55x1000-2B44	2	920	АИР 71 B6	0,55	38,3	47,6
76	Вентилятор ... -6,3-0,55x1000-2B45	3				38,3	47,6
77	Вентилятор ... -6,3-0,55x1000-2B47	4				38,3	47,6
78	Вентилятор ... -6,3-0,75x1000-2Ж42	5	920	АИР 80 A6	0,75	42,3	51,6
79	Вентилятор ... -6,3-0,75x1000-2Ж45	6				42,3	51,6
80	Вентилятор ... -6,3-1,1x1000-2Ж50	7	920	АИР 80 B6	1,1	45,3	54,6
81	Вентилятор ... -6,3-0,37x1500-2A22	1	1320	АИР 63 B4	0,37	35,6	44,9



Технические характеристики Вентиляторов НАПОР (продолжение)

№	Наименование вентилятора	Номер кривой	Частота вращения рабочего колеса, мин <sup>-1</sup>	Эл. двигатель	Установочная мощность Nu, кВт	Масса исполнение 01	Масса исполнение 02
82	Вентилятор ... -6,3-0,55x1500-2A27	2	1360	AIP 71 A4	0,55	37	46,3
83	Вентилятор ... -6,3-0,75x1500-2A32	3	1350	AIP 71 B4	0,75	38,1	47,4
84	Вентилятор ... -6,3-0,75x1500-2A34	4				38,1	47,4
85	Вентилятор ... -6,3-1,1x1500-2B33	5	1420	AIP 80 A4	1,1	40,5	49,8
86	Вентилятор ... -6,3-1,1x1500-2B34	6				40,5	49,8
87	Вентилятор ... -6,3-1,5x1500-2B42	7	1410	AIP 80 B4	1,5	42,2	51,5
88	Вентилятор ... -6,3-1,5x1500-2B44	8				42,2	51,5
89	Вентилятор ... -6,3-2,2x1500-2B45	9	1420	AIP 90 L4	2,2	48	57,3
90	Вентилятор ... -6,3-2,2x1500-2B47	10				48	57,3
91	Вентилятор ... -6,3-2,2x1500-2B49	11				48	57,3
92	Вентилятор ... -6,3-3x1500-2Ж45	12	1410	AIP 100 S4	3	53	62,3
93	Вентилятор ... -6,3-3x1500-2Ж47	13				53	62,3
94	Вентилятор ... -6,3-4x3000-2A22	1	2850	AIP 100 S2	4	54,2	63,5
95	Вентилятор ... -6,3-4x3000-2A25	2				54,2	63,5
96	Вентилятор ... -6,3-5,5x3000-2A29	3	2850	AIP 100 L2	5,5	59,7	69
97	Вентилятор ... -6,3-7,5x3000-2A32	4	2895	AIPM 112 M2	7,5	77,7	87
98	Вентилятор ... -6,3-7,5x3000-2A34	5				77,7	87
99	Вентилятор ... -6,3-11x3000-2B35	6	2865	A 132 M2*	11	82,6	91,9
100	Вентилятор ... -6,3-11x3000-2B38	7				82,6	91,9
101	Вентилятор ... -6,3-11x3000-2B40	8				82,6	91,9
102	Вентилятор ... -7,1-0,37x1000-2A36	1	920	AIP 71 A6	0,37	59,8	71,1
103	Вентилятор ... -7,1-0,55x1000-2B34	2	920	AIP 71 B6	0,55	61,3	72,6
104	Вентилятор ... -7,1-0,55x1000-2B37	3				61,3	72,6
105	Вентилятор ... -7,1-0,55x1000-2B39	4				61,3	72,6
106	Вентилятор ... -7,1-0,75x1000-2Д37	5	920	AIP 80 A6	0,75	64,9	76,2
107	Вентилятор ... -7,1-0,75x1000-2Д39	6				64,9	76,2
108	Вентилятор ... -7,1-1,1x1000-2Д44	7	920	AIP 80 B6	1,1	67,9	79,2
109	Вентилятор ... -7,1-1,1x1000-2Д45	8				67,9	79,2
110	Вентилятор ... -7,1-1,1x1000-2Д47	9				67,9	79,2
111	Вентилятор ... -7,1-1,5x1000-2Д50	10	940	AIP 90 L6	1,5	72,9	84,2
112	Вентилятор ... -7,1-1,5x1000-2Д54	11				72,9	84,2
113	Вентилятор ... -7,1-0,75x1500-2A29	1	1350	AIP 71 B4	0,75	61,1	72,4
114	Вентилятор ... -7,1-1,1x1500-2A33	2	1420	AIP 80 A4	1,1	63,6	74,9
115	Вентилятор ... -7,1-1,5x1500-2B34	3	1410	AIP 80 B4	1,5	65,2	76,5
116	Вентилятор ... -7,1-2,2x1500-2B35	4	1420	AIP 90 L4	2,2	71	82,3
117	Вентилятор ... -7,1-2,2x1500-2B39	5				71	82,3
118	Вентилятор ... -7,1-2,2x1500-2B40	6				71	82,3
119	Вентилятор ... -7,1-3x1500-2B44	7	1410	AIP 100 S4	3	74,6	85,9
120	Вентилятор ... -7,1-3x1500-2B47	8				74,6	85,9
121	Вентилятор ... -7,1-4x1500-2B49	9	1410	AIP 100 L4	4	80,6	91,9
122	Вентилятор ... -7,1-4x1500-2Д44	10				79,9	91,2
123	Вентилятор ... -7,1-4x1500-2Д47	11				79,9	91,2

**Технические характеристики Вентиляторов НАПОР (продолжение)**

№	Наименование вентилятора	Номер кривой	Частота вращения рабочего колеса, мин <sup>-1</sup>	Эл. двигатель	Установочная мощность Ну, кВт	Масса исполнение 01	Масса исполнение 02
124	Вентилятор ... -7,1-5,5x1500-2Д54	12	1430	АИРМ 112 М4	5,5	100,9	112,2
125	Вентилятор ... -7,1-5,5x3000-1А27	1	2850	АИР 100 L2	5,5	82,3	93,6
126	Вентилятор ... -7,1-7,5x3000-1А32	2	2895	АИРМ 112 М2	7,5	101,3	112,6
127	Вентилятор ... -7,1-11x3000-1Ж33	3	2865	АИР 132 М2*	11	106	117,3
128	Вентилятор ... -7,1-15x3000-1Ж36	4	2940	АИР 160 S2*	15	169,5	180,8
129	Вентилятор ... -7,1-18,5x3000-1Ж39	5	2940	АИР 160 М2*	18,5	183,5	194,8
130	Вентилятор ... -7,1-18,5x3000-1Ж41	6				183,5	194,8
131	Вентилятор ... -8-1,1x750-2Д49	1	710	АИР 90 LB8	1,1	75,9	89,9
132	Вентилятор ... -8-1,1x750-2Д54	2				75,9	89,9
133	Вентилятор ... -8-1,5x750-2Ж54	3	700	АИР 100 L8	1,5	78,1	92,1
134	Вентилятор ... -8-0,37x1000-2А30	1	920	АИР 71 А6	0,37	61,1	75,1
135	Вентилятор ... -8-0,55x1000-2А35	2	920	АИР 71 В6	0,55	62,7	76,7
136	Вентилятор ... -8-0,55x1000-2В33	3				62,7	76,7
137	Вентилятор ... -8-0,75x1000-2В35	4	920	АИР 80 А6	0,75	65,3	79,3
138	Вентилятор ... -8-1,1x1000-2Д37	5	920	АИР 80 В6	1,1	69,4	83,4
139	Вентилятор ... -8-1,1x1000-2Д39	6				69,4	83,4
140	Вентилятор ... -8-1,5x1000-2Д40	7	940	АИР 90 L6	1,5	74,4	88,4
141	Вентилятор ... -8-1,5x1000-2Д41	8				74,4	88,4
142	Вентилятор ... -8-1,5x1000-2Д44	9				74,4	88,4
143	Вентилятор ... -8-2,2x1000-2Д47	10				940	АИР 100 L6
144	Вентилятор ... -8-2,2x1000-2Д50	11	80,7	94,7			
145	Вентилятор ... -8-3x1000-2Д54	12	950	АИРМ 112 МА6	3	97,1	111,1
146	Вентилятор ... -8-1,5x1500-2А29	1	1410	АИР 80 В4	1,5	66,6	80,6
147	Вентилятор ... -8-1,5x1500-2А32	2				66,6	80,6
148	Вентилятор ... -8-2,2x1500-2В33	3	1420	АИР 90 L4	2,2	72,4	86,4
149	Вентилятор ... -8-3x1500-2В37	4	1410	АИР 100 S4	3	76	90
150	Вентилятор ... -8-3x1500-2В40	5				76	90
151	Вентилятор ... -8-4x1500-2В45	6	1410	АИР 100 L4	4	82	96
152	Вентилятор ... -8-5,5x1500-2Д40	7	1430	АИРМ 112 М4	5,5	104,1	118,1
153	Вентилятор ... -8-5,5x1500-2Д42	8				104,1	118,1
154	Вентилятор ... -8-5,5x1500-2Д44	9				104,1	118,1
155	Вентилятор ... -8-7,5x1500-2Д47	10	1455	АИРМ 132 S4	7,5	106,1	120,1
156	Вентилятор ... -8-7,5x1500-2Д49	11				106,1	120,1
157	Вентилятор ... -8-7,5x1500-2Д50	12				106,1	120,1
158	Вентилятор ... -8-11x1500-2Ж54	13	1435	АИР 132 М4	11	114,6	128,6
159	Вентилятор ... -9-1,1x750-2Д44	1	710	АИР 90 LB8	1,1	92,3	109,9
160	Вентилятор ... -9-1,1x750-2Д47	2				92,3	109,9
161	Вентилятор ... -9-1,5x750-2Д49	3	700	АИР 100 L8	1,5	94	111,6
162	Вентилятор ... -9-1,5x750-2Д50	4				94	111,6
163	Вентилятор ... -9-1,5x750-2Д54	5				94	111,6
164	Вентилятор ... -9-2,2x750-2К50	6	710	АИРМ 112 МА8	2,2	115,7	133,3



Технические характеристики Вентиляторов НАПОР (продолжение)

№	Наименование вентилятора	Номер кривой	Частота вращения рабочего колеса, мин <sup>-1</sup>	Эл. двигатель	Установочная мощность Nu, кВт	Масса исполнение 01	Масса исполнение 02
165	Вентилятор ... -9-0,75x1000-2А37	1	920	АИР 80 А6	0,75	81,6	99,2
166	Вентилятор ... -9-1,1x1000-2Г29	2	920	АИР 80 В6	1,1	86,4	104
167	Вентилятор ... -9-1,1x1000-2Г32	3				86,4	104
168	Вентилятор ... -9-1,5x1000-2Г34	4	940	АИР 90 L6	1,5	91,4	109
169	Вентилятор ... -9-1,5x1000-2Г35	5				91,4	109
170	Вентилятор ... -9-2,2x1000-2Г40	6	940	АИР 100 L6	2,2	97,7	115,3
171	Вентилятор ... -9-2,2x1000-2Г44	7				97,7	115,3
172	Вентилятор ... -9-3x1000-2Ж44	8	950	АИРМ 112 МА6	3	114	131,6
173	Вентилятор ... -9-3x1000-2Ж47	9				114	131,6
174	Вентилятор ... -9-4x1000-2Ж49	10	950	АИРМ 112 МВ6	4	119	136,6
175	Вентилятор ... -9-4x1000-2Ж50	11				119	136,6
176	Вентилятор ... -9-5,5x1000-2К50	12	950	А 132 S6	5,5	128,7	146,3
177	Вентилятор ... -9-2,2x1500-2А30	1	1420	АИР 90 L4	2,2	88,7	106,3
178	Вентилятор ... -9-2,2x1500-2А34	2				88,7	106,3
179	Вентилятор ... -9-3x1500-2Д30	3	1410	АИР 100 S4	3	93,5	111,1
180	Вентилятор ... -9-4x1500-2Д34	4	1410	АИР 100 L4	4	99,5	117,1
181	Вентилятор ... -9-5,5x1500-2Д36	5	1430	АИРМ 112 М4	5,5	120,5	138,1
182	Вентилятор ... -9-7,5x1500-2Д39	6	1455	АИРМ 132 S4	7,5	122,5	140,1
183	Вентилятор ... -9-7,5x1500-2Д41	7				122,5	140,1
184	Вентилятор ... -9-7,5x1500-2Д44	8				122,5	140,1
185	Вентилятор ... -9-11x1500-2Ж44	9				131	148,6
186	Вентилятор ... -9-11x1500-2Ж45	10	1435	АИР 132 М4	11	131	148,6
187	Вентилятор ... -9-11x1500-2Ж47	11				131	148,6
188	Вентилятор ... -9-15x1500-2Ж50	12	1460	АИР 160 S4	15	197,4	215
189	Вентилятор ... -9-18,5x1500-2К50	13	1460	АИР 160 М4	18,5	216,1	233,7
190	Вентилятор ... -10-1,1x750-2Д39	1	710	АИР 90 LB8	1,1	103,9	122,6
191	Вентилятор ... -10-1,1x750-2Д42	2				103,9	122,6
192	Вентилятор ... -10-1,5x750-2Д44	3	700	АИР 100 L8	1,5	105,6	124,3
193	Вентилятор ... -10-1,5x750-2Д47	4				105,6	124,3
194	Вентилятор ... -10-2,2x750-2Д49	5				125,1	143,8
195	Вентилятор ... -10-2,2x750-2Д50	6	710	АИРМ 112 МА8	2,2	125,1	143,8
196	Вентилятор ... -10-2,2x750-2Д54	7				125,1	143,8
197	Вентилятор ... -10-3x750-2К47	8	710	АИРМ 112 МВ8	3	132,4	151,1
198	Вентилятор ... -10-3x750-2К50	9				132,4	151,1
199	Вентилятор ... -10-1,1x1000-2Д32	1	920	АИР 80 В6	1,1	97,4	116,1
200	Вентилятор ... -10-1,5x1000-2Д34	2	940	АИР 90 L6	1,5	102,4	121,1
201	Вентилятор ... -10-1,5x1000-2Д37	3				102,4	121,1
202	Вентилятор ... -10-2,2x1000-2Д39	4				108,7	127,4
203	Вентилятор ... -10-2,2x1000-2Д40	5	940	АИР 100 L6	2,2	108,7	127,4
204	Вентилятор ... -10-3x1000-2Ж41	6				950	АИРМ 112 МА6
205	Вентилятор ... -10-4x1000-2Ж44	7	950	АИРМ 112 МВ6	4	130,7	149,4
206	Вентилятор ... -10-4x1000-2Ж45	8				130,7	149,4
207	Вентилятор ... -10-5,5x1000-2Ж47	9				950	А 132 S6
208	Вентилятор ... -10-5,5x1000-2Ж50	10	950	А 132 S6	5,5	138,7	157,4
209	Вентилятор ... -10-7,5x1000-2К47	11				960	А 132 М6
210	Вентилятор ... -10-7,5x1000-2К50	12	970	АИР 160 S6	11	145,4	164,1
211	Вентилятор ... -10-11x1000-2К54	13				210,9	229,6
212	Вентилятор ... -10-2,2x1500-2В29	1	1420	АИР 90 L4	2,2	100,4	119,1
213	Вентилятор ... -10-3x1500-2В33	2	1410	АИР 100 S4	3	104	122,7
214	Вентилятор ... -10-4x1500-2В36	3	1410	АИР 100 L4	4	110	128,7

**Технические характеристики Вентиляторов НАПОР (продолжение)**

№	Наименование вентилятора	Номер кривой	Частота вращения рабочего колеса, мин <sup>-1</sup>	Эл. двигатель	Установочная мощность N <sub>у</sub> , кВт	Масса исполнение 01	Масса исполнение 02
215	Вентилятор ... -10-5,5x1500-2B39	4	1430	АИРМ 112 М4	5,5	131	149,7
216	Вентилятор ... -10-5,5x1500-2B40	5				131	149,7
217	Вентилятор ... -10-7,5x1500-2Д40	6	1455	АИРМ 132 S4	7,5	134,1	152,8
218	Вентилятор ... -10-11x1500-2Д44	7	1435	АИР 132 М4	11	142,1	160,8
219	Вентилятор ... -10-11x1500-2Д45	8				142,1	160,8
220	Вентилятор ... -10-15x1500-2Ж44	9	1460	АИР 160 S4	15	209,1	227,8
221	Вентилятор ... -10-15x1500-2Ж45	10				209,1	227,8
222	Вентилятор ... -10-18,5x1500-2Ж47	11	1460	АИР 160 М4	18,5	226,1	244,8
223	Вентилятор ... -10-18,5x1500-2Ж50	12				226,1	244,8
224	Вентилятор ... -10-22x1500-2К49	13	1460	АИР 180 S4	22	245,9	264,6
225	Вентилятор ... -10-30x1500-2К50	14	1460	АИР 180 М4	30	275,9	294,6
226	Вентилятор ... -11,2-1,1x750-2Г32	1	710	АИР 90 LB8	1,1	126	148,5
227	Вентилятор ... -11,2-1,1x750-2К29	2				127,9	150,4
228	Вентилятор ... -11,2-1,5x750-2К33	3	700	АИР 100 L8	1,5	129,2	151,7
229	Вентилятор ... -11,2-2,2x750-2К35	4	710	АИРМ 112 МА8	2,2	148,7	171,2
230	Вентилятор ... -11,2-2,2x750-2К37	5				148,7	171,2
231	Вентилятор ... -11,2-2,2x750-2К39	6				148,7	171,2
232	Вентилятор ... -11,2-3x750-2К41	7	710	АИРМ 112 МВ8	3	153,7	176,2
233	Вентилятор ... -11,2-3x750-2К44	8				153,7	176,2
234	Вентилятор ... -11,2-3x750-2К45	9				153,7	176,2
235	Вентилятор ... -11,2-4x750-2К49	10	710	А 132 S8	4	175,7	198,2
236	Вентилятор ... -11,2-4x750-2К50	11				175,7	198,2
237	Вентилятор ... -11,2-5,5x750-2О49	12	710	А 132 М8	5,5	195,1	217,6
238	Вентилятор ... -11,2-7,5x750-2О50	13	730	А 160 S8	7,5	235,5	258
239	Вентилятор ... -11,2-2,2x1000-2Г33	1	940	АИР 100 L6	2,2	130,8	153,3
240	Вентилятор ... -11,2-3x1000-2К30	2	950	АИРМ 112 МА6	3	149,1	171,6
241	Вентилятор ... -11,2-4x1000-2К33	3	950	АИРМ 112 МВ6	4	154,1	176,6
242	Вентилятор ... -11,2-4x1000-2К34	4				154,1	176,6
243	Вентилятор ... -11,2-5,5x1000-2К36	5	950	А 132 S6	5,5	162,1	184,6
244	Вентилятор ... -11,2-5,5x1000-2К39	6				162,1	184,6
245	Вентилятор ... -11,2-7,5x1000-2К40	7	960	А 132 М6	7,5	167,1	189,6
246	Вентилятор ... -11,2-7,5x1000-2К44	8				168,5	191
247	Вентилятор ... -11,2-11x1000-2К47	9	970	АИР 160 S6	11	232,5	255
248	Вентилятор ... -11,2-11x1000-2К49	10				232,5	255
249	Вентилятор ... -11,2-11x1000-2К50	11				232,5	255
250	Вентилятор ... -11,2-15x1000-2О49	12	970	АИР 160 М6	15	265,5	288
251	Вентилятор ... -11,2-15x1000-2О50	13				265,5	288
252	Вентилятор ... -11,2-4x1500-2Б25	1	1410	АИР 100 L4	4	132,6	155,1
253	Вентилятор ... -11,2-5,5x1500-2Б29	2	1430	АИРМ 112 М4	5,5	153,6	176,1
254	Вентилятор ... -11,2-7,5x1500-2Б30	3	1455	АИРМ 132 S4	7,5	155,6	178,1
255	Вентилятор ... -11,2-7,5x1500-2Б33	4				155,6	178,1
256	Вентилятор ... -11,2-11x1500-2Е30	5	1435	АИР 132 М4	11	166,8	189,3
257	Вентилятор ... -11,2-15x1500-2Е33	6	1460	АИР 160 S4	15	233,2	255,7
258	Вентилятор ... -11,2-15x1500-2Е35	7				233,2	255,7
259	Вентилятор ... -11,2-18,5x1500-2Е39	8	1460	АИР 160 М4	18,5	250,2	272,7
260	Вентилятор ... -11,2-22x1500-2Е40	9	1460	АИР 180 S4	22	268,2	290,7
261	Вентилятор ... -11,2-22x1500-2К41	10				267,5	290
262	Вентилятор ... -11,2-30x1500-2К44	11	1460	АИР 180 М4	30	297,5	320
263	Вентилятор ... -11,2-30x1500-2О40	12				300,5	323
264	Вентилятор ... -11,2-37x1500-2О42	13	1460	АИР 200 М4	37	340,7	363,2
265	Вентилятор ... -11,2-37x1500-2О44	14				340,7	363,2

Технические характеристики Вентиляторов НАПОР (продолжение)

№	Наименование вентилятора	Номер кривой	Частота вращения рабочего колеса, мин <sup>-1</sup>	Эл. двигатель	Установочная мощность Nu, кВт	Масса исполнение 01	Масса исполнение 02
266	Вентилятор ... -11,2-45x1500-2O47	15	1460	АИР 200 L4	45	370,7	393,2
267	Вентилятор ... -12,5-1,5x750-2E32	1	700	АИР 100 L8	1,5	144,3	170,8
268	Вентилятор ... -12,5-2,2x750-2E34	2	710	АИРМ 112 МА8	2,2	163,8	190,3
269	Вентилятор ... -12,5-2,2x750-2E35	3				163,8	190,3
270	Вентилятор ... -12,5-3x750-2E38	4	710	АИРМ 112 МВ8	3	168,8	195,3
271	Вентилятор ... -12,5-3x750-2E40	5				168,8	195,3
272	Вентилятор ... -12,5-4x750-2E44	6	710	А 132 S8	4	190,8	217,3
273	Вентилятор ... -12,5-5,5x750-2O41	7	710	А 132 М8	5,5	209,3	235,8
274	Вентилятор ... -12,5-5,5x750-2O44	8				209,3	235,8
275	Вентилятор ... -12,5-7,5x750-2O47	9	730	А 160 S8	7,5	249,8	276,3
276	Вентилятор ... -12,5-4x1000-2E32	1	950	АИРМ 112 МВ6	4	168,8	195,3
277	Вентилятор ... -12,5-5,5x1000-2E34	2	950	А 132 S6	5,5	176,8	203,3
278	Вентилятор ... -12,5-5,5x1000-2E36	3				176,8	203,3
279	Вентилятор ... -12,5-7,5x1000-2E38	4	960	А 132 М6	7,5	181,8	208,3
280	Вентилятор ... -12,5-7,5x1000-2E40	5				181,8	208,3
281	Вентилятор ... -12,5-11x1000-2E44	6	970	АИР 160 S6	11	247,2	273,7
282	Вентилятор ... -12,5-11x1000-2E47	7				247,2	273,7
283	Вентилятор ... -12,5-15x1000-2O44	8	970	АИР 160 М6	15	279,8	306,3
284	Вентилятор ... -12,5-15x1000-2O45	9				279,8	306,3
285	Вентилятор ... -12,5-18,5x1000-2O49	10	970	А 180 М6	18,5	284,8	311,3
286	Вентилятор ... -12,5-11x1500-2E29	1	1435	АИР 132 М4	11	180,8	207,3
287	Вентилятор ... -12,5-15x1500-2E33	2	1460	АИР 160 S4	15	247,2	273,7
288	Вентилятор ... -12,5-18,5x1500-2E35	3	1460	АИР 160 М4	18,5	264,2	290,7
289	Вентилятор ... -12,5-22x1500-2E38	4	1460	АИР 180 S4	22	282,2	308,7
290	Вентилятор ... -12,5-30x1500-2E40	5	1460	АИР 180 М4	30	312,2	338,7
291	Вентилятор ... -12,5-30x1500-2E42	6				312,2	338,7
292	Вентилятор ... -12,5-37x1500-2O40	7	1460	АИР 200 М4	37	355	381,5
293	Вентилятор ... -12,5-45x1500-2O42	8	1460	АИР 200 L4	45	385	411,5

Диаграммы характеристик Вентиляторов НАПОР

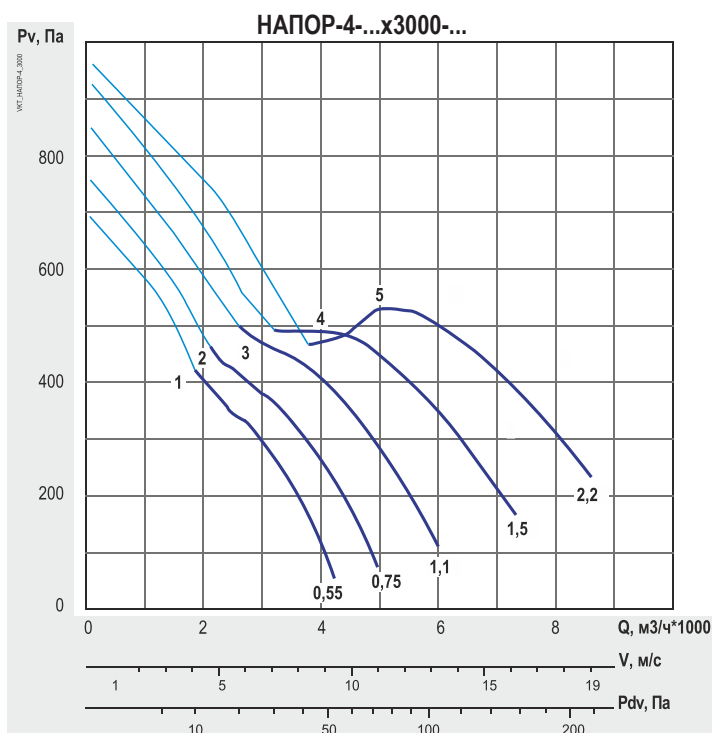
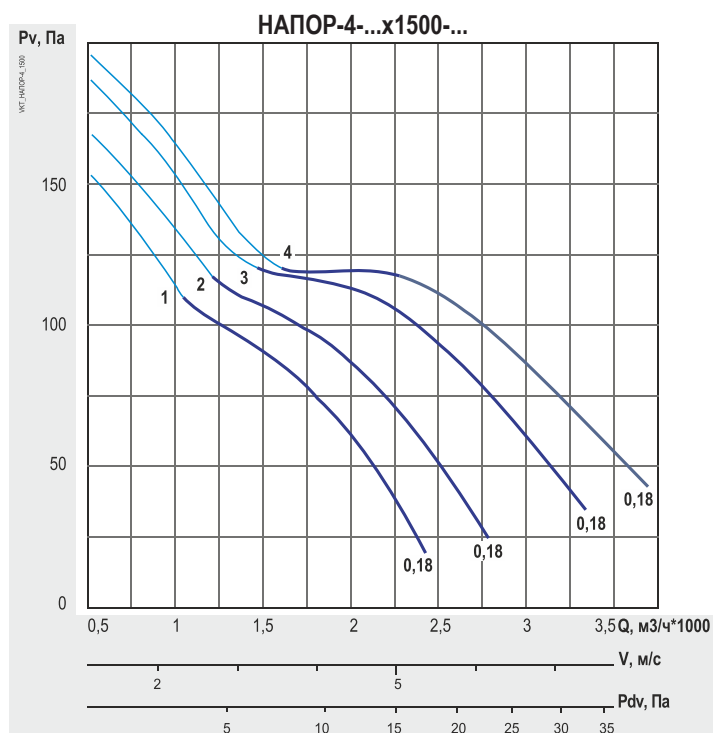

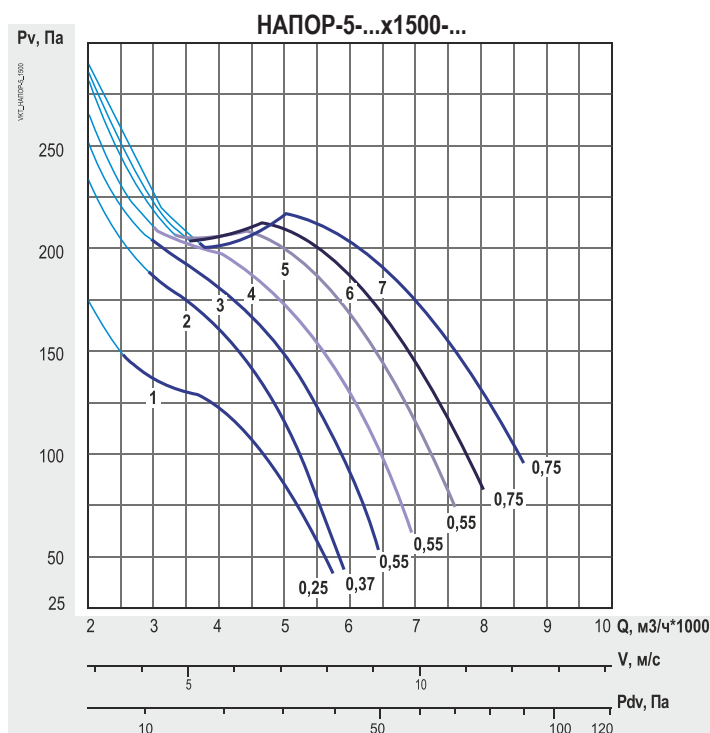
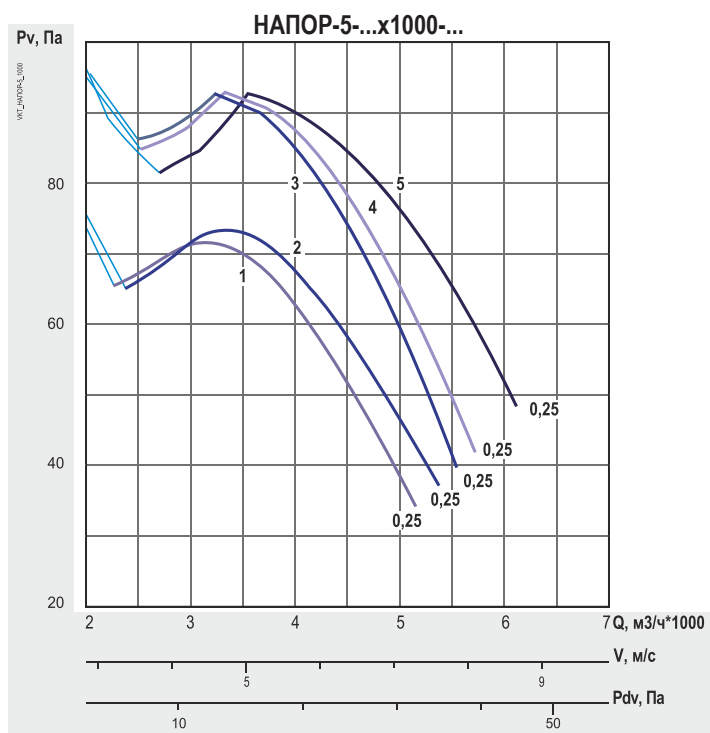
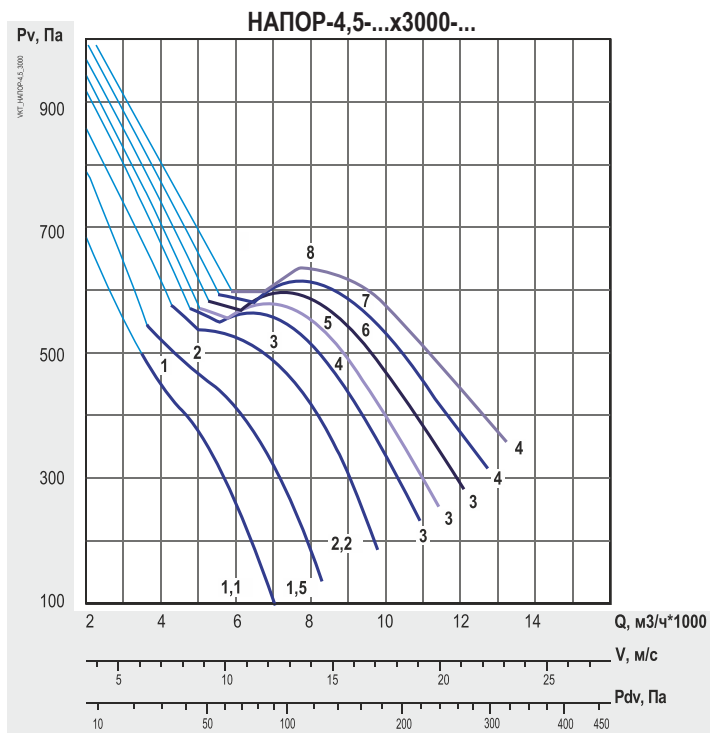
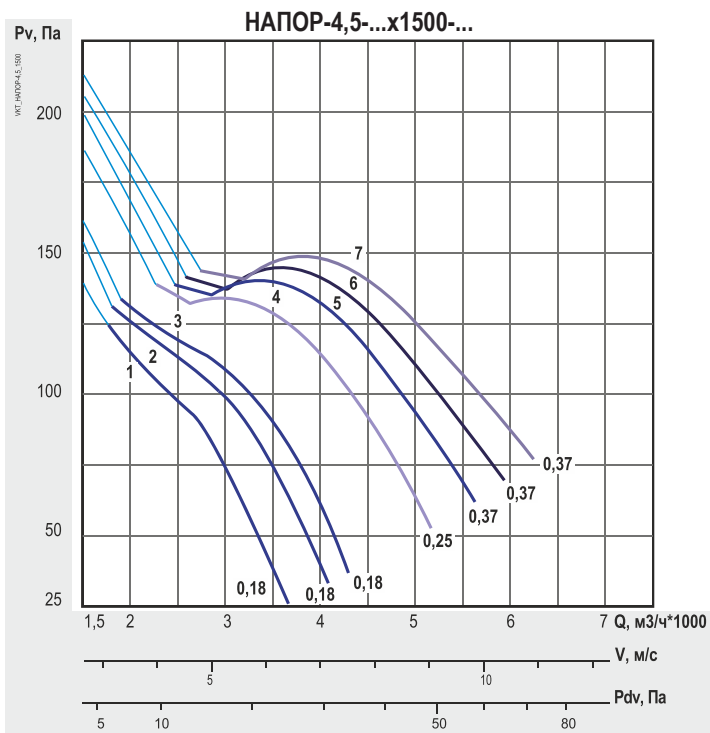

Диаграммы характеристик Вентиляторов НАПОР

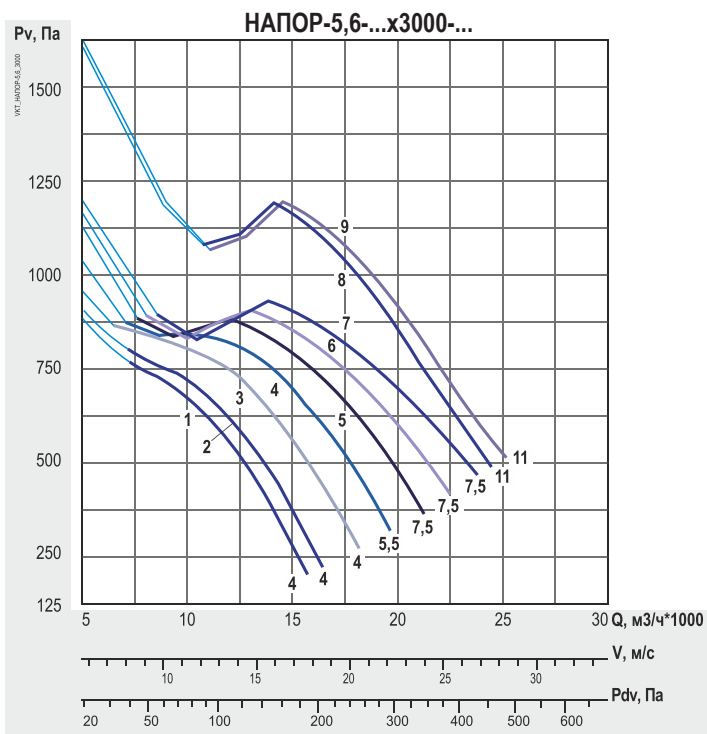
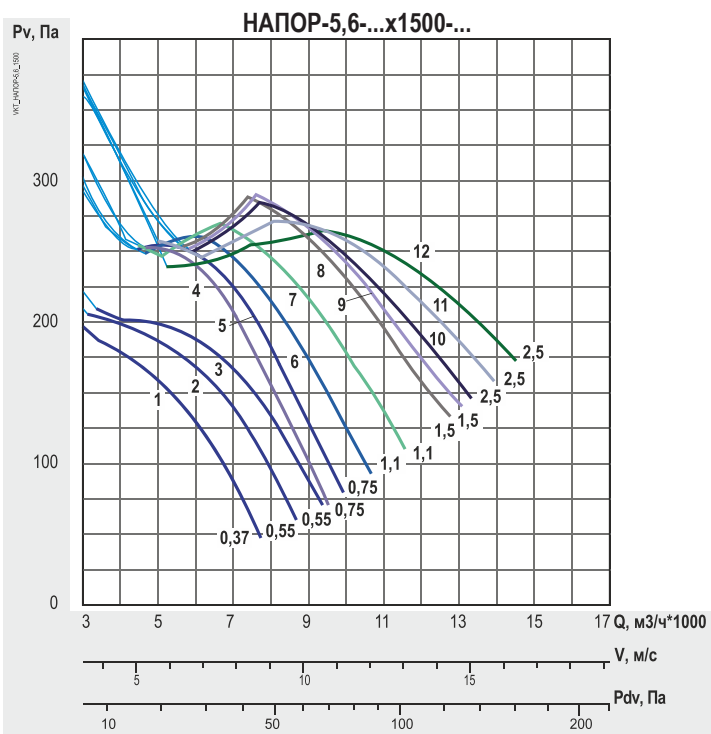
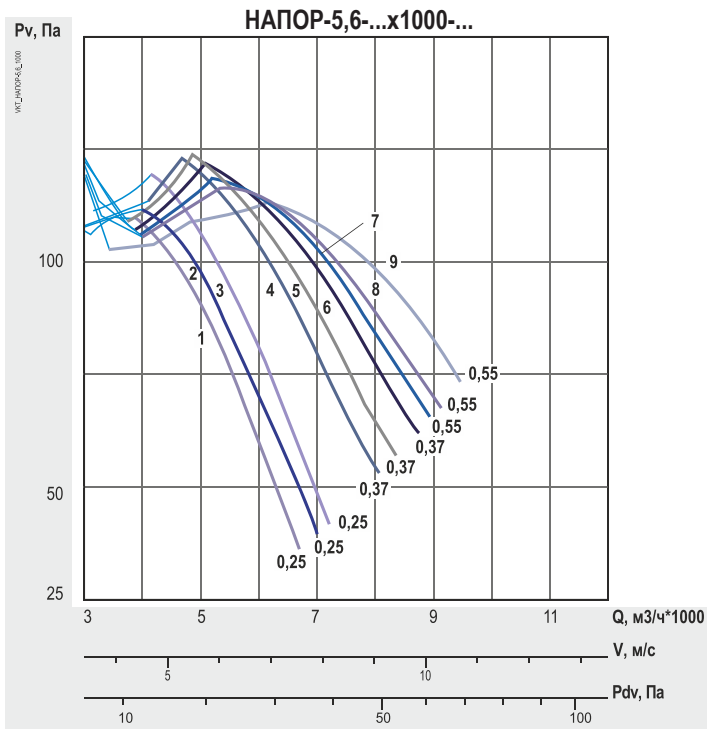
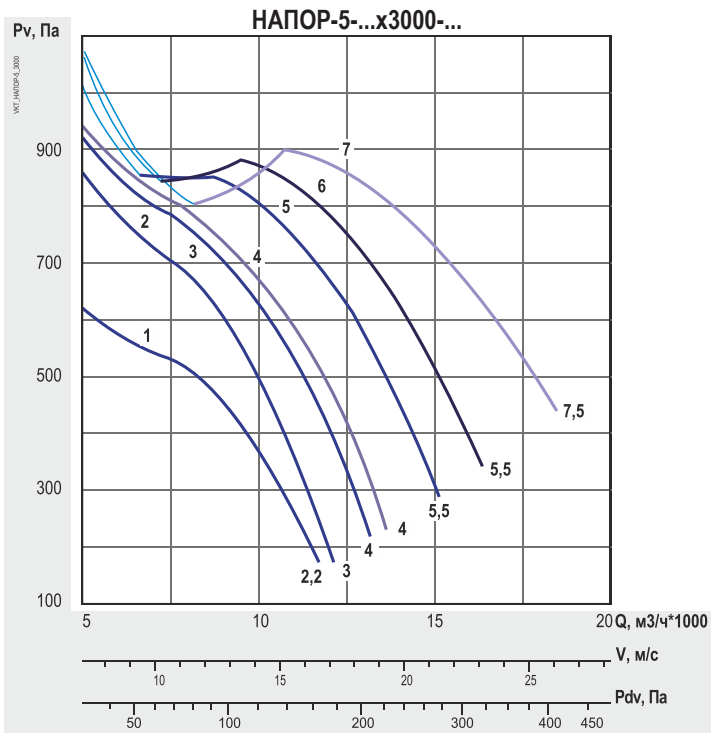

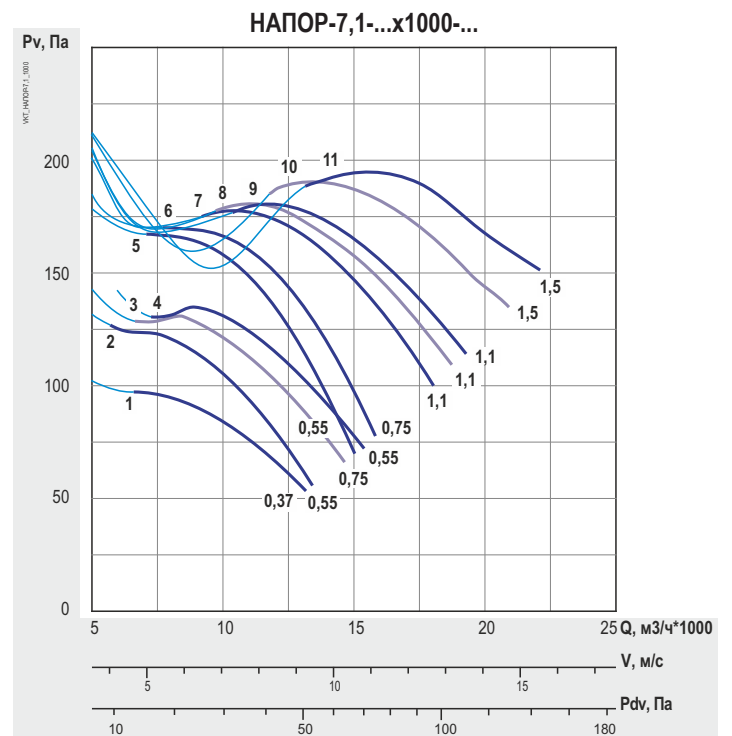
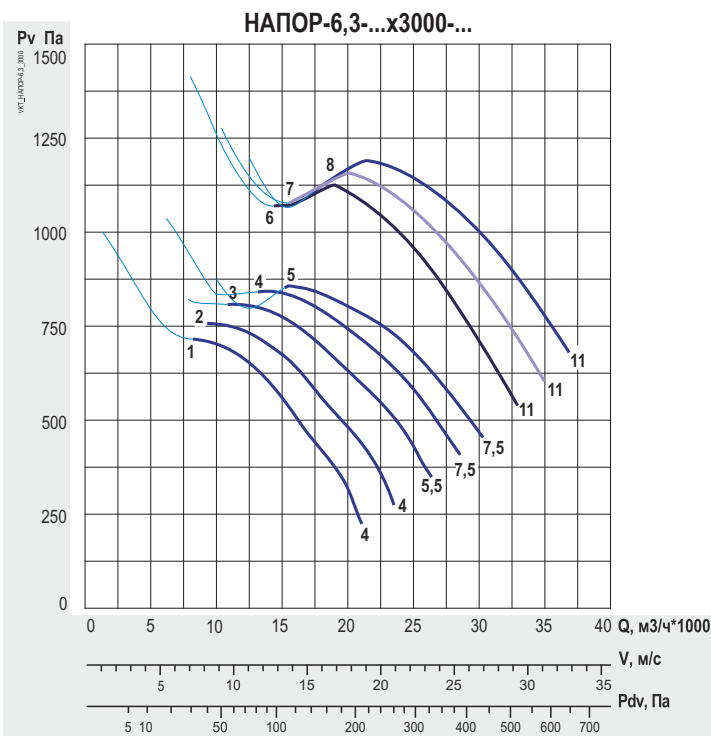
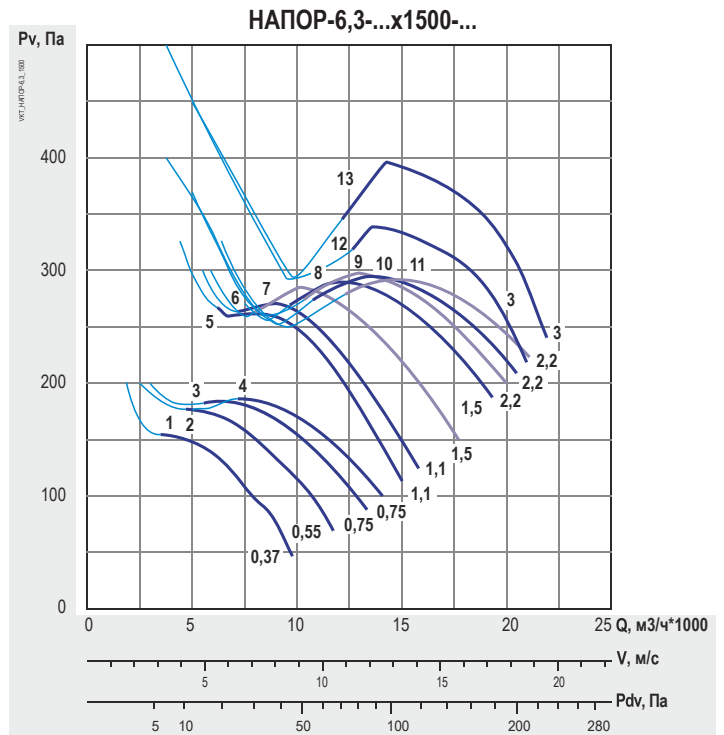
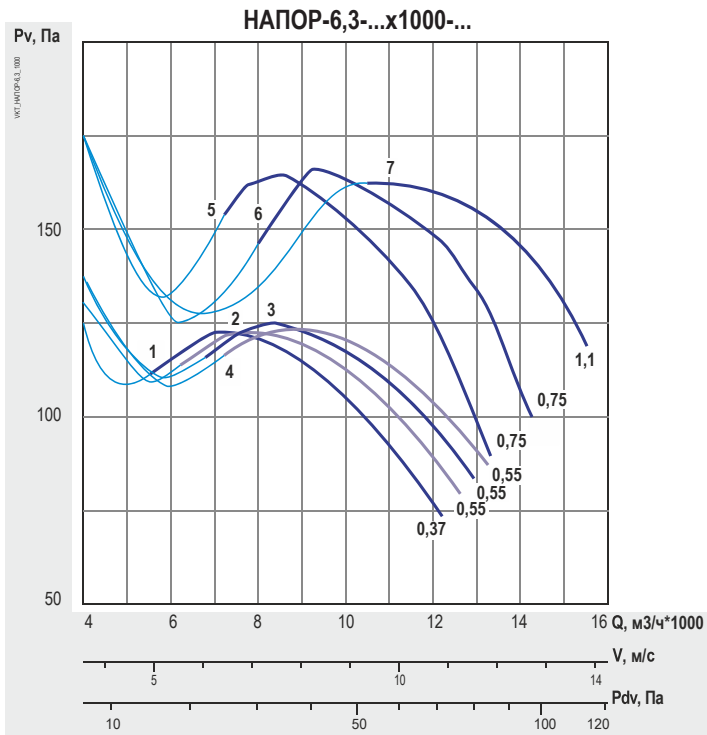

Диаграммы характеристик Вентиляторов НАПОР

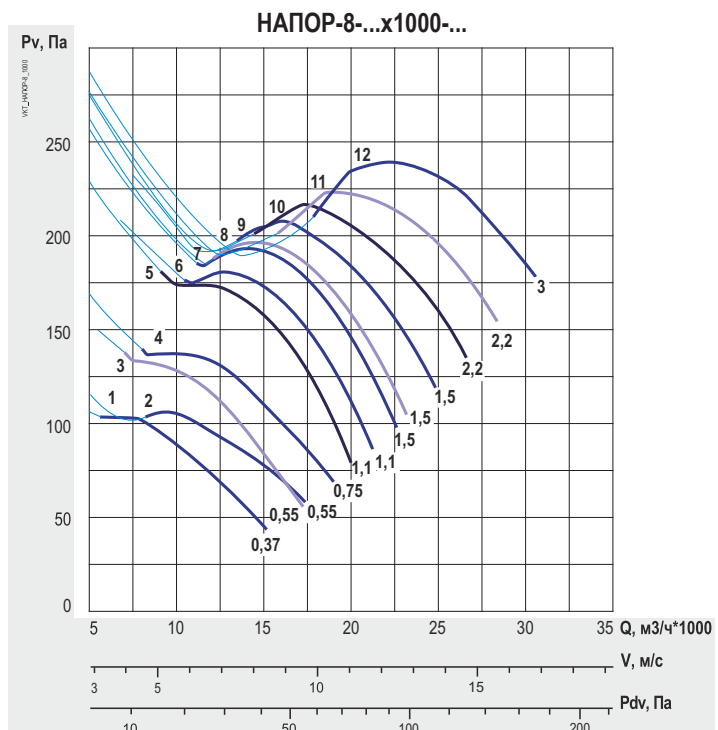
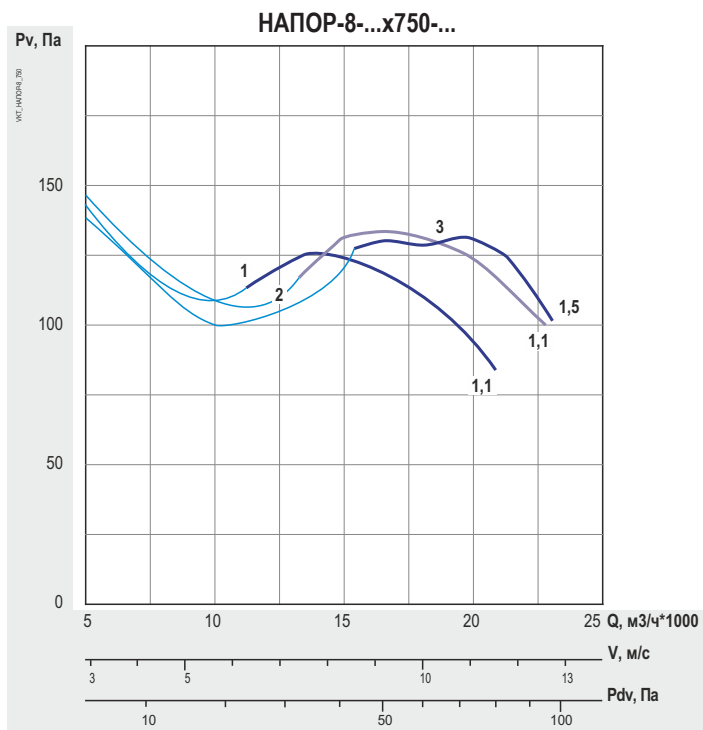
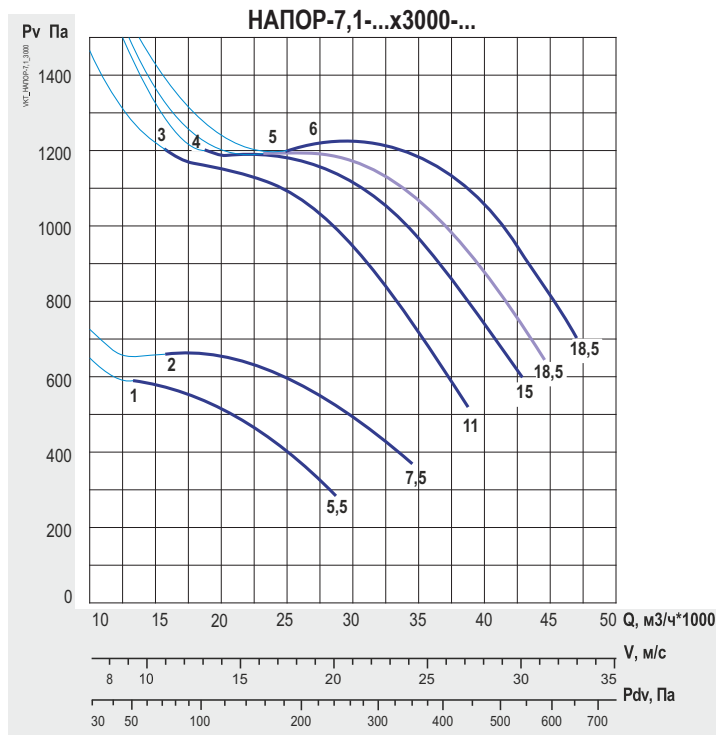
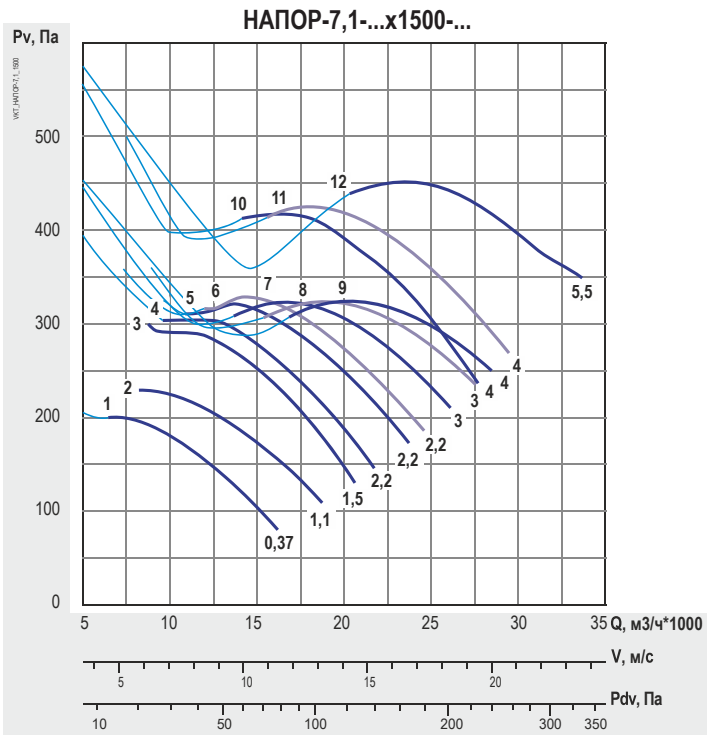

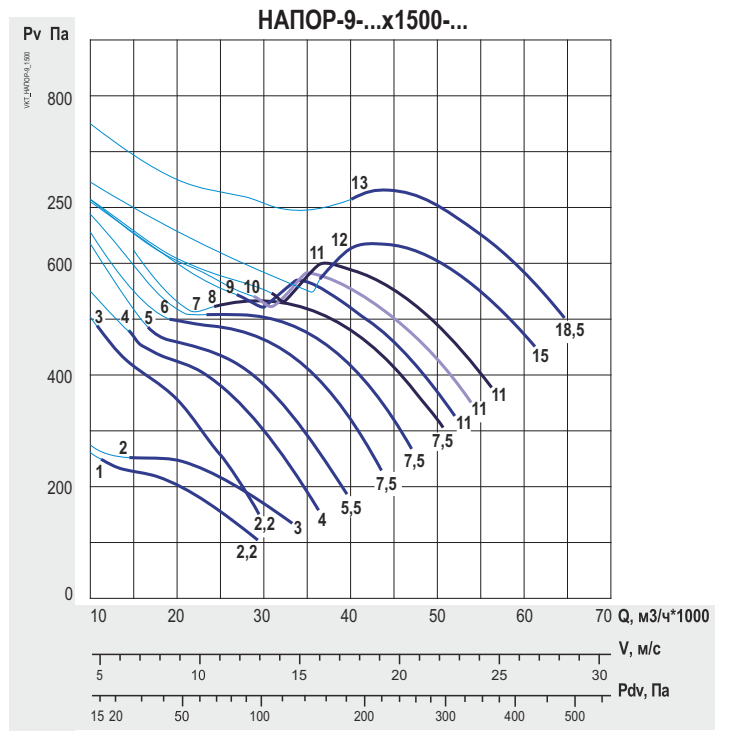
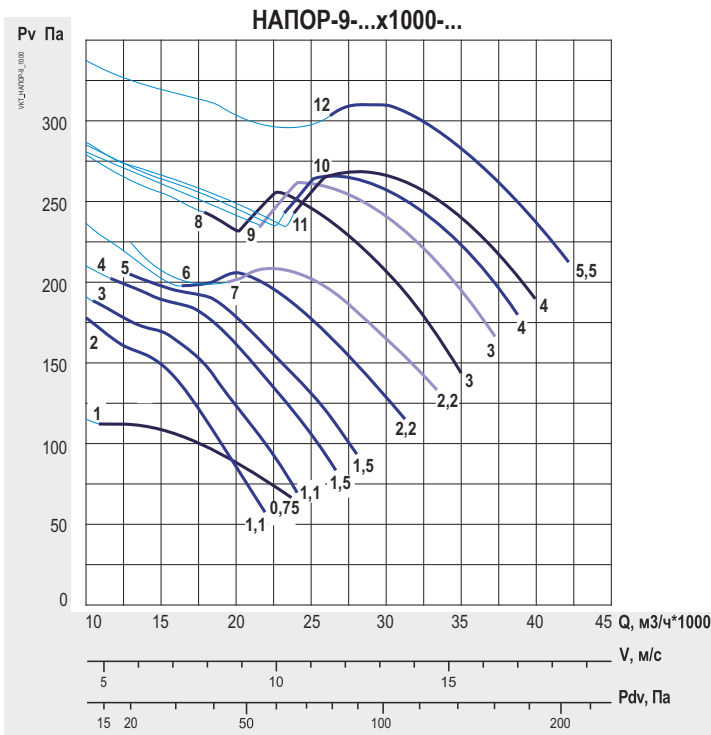
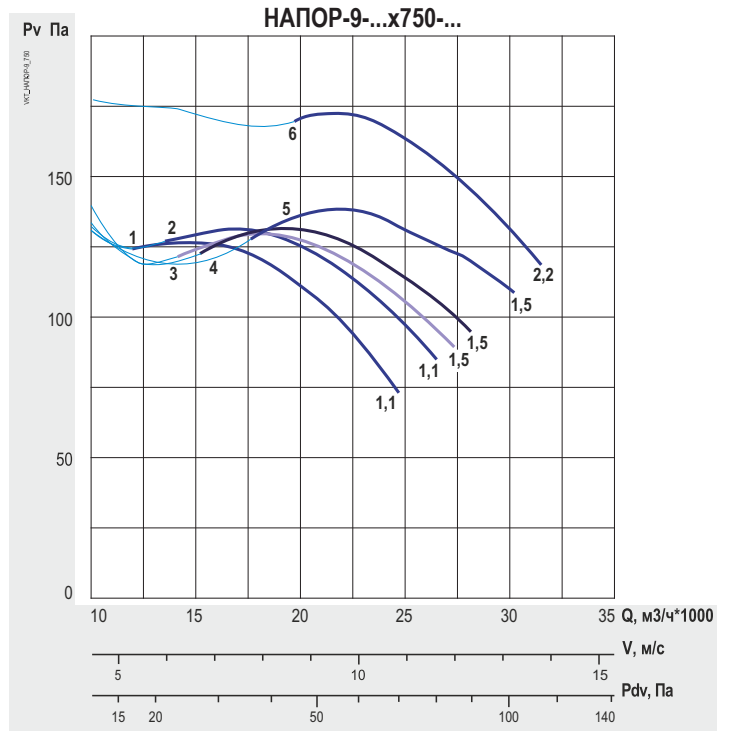
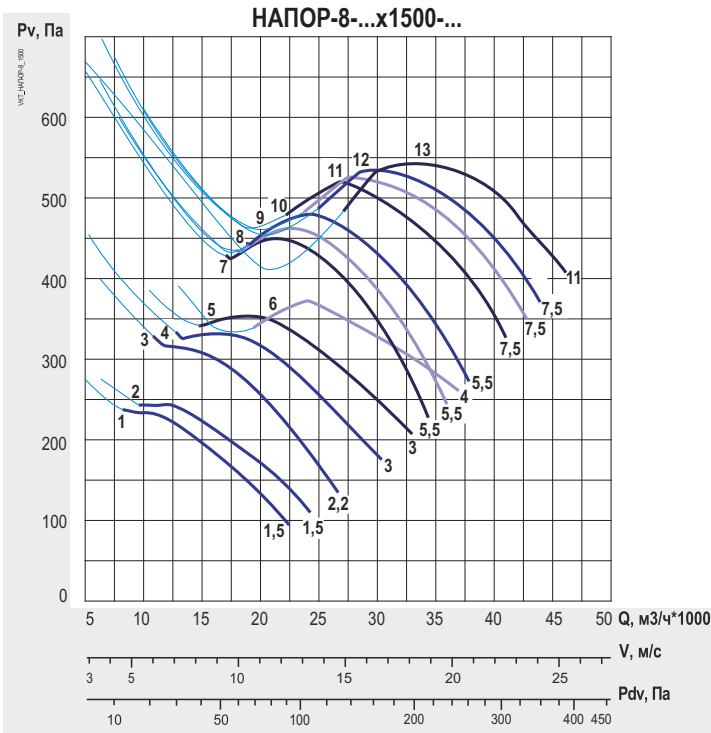

Диаграммы характеристик Вентиляторов НАПОР

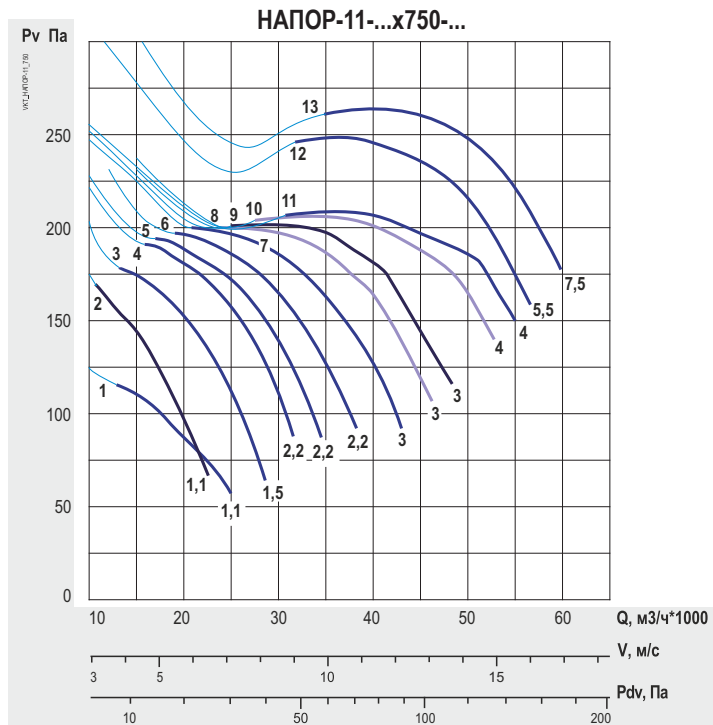
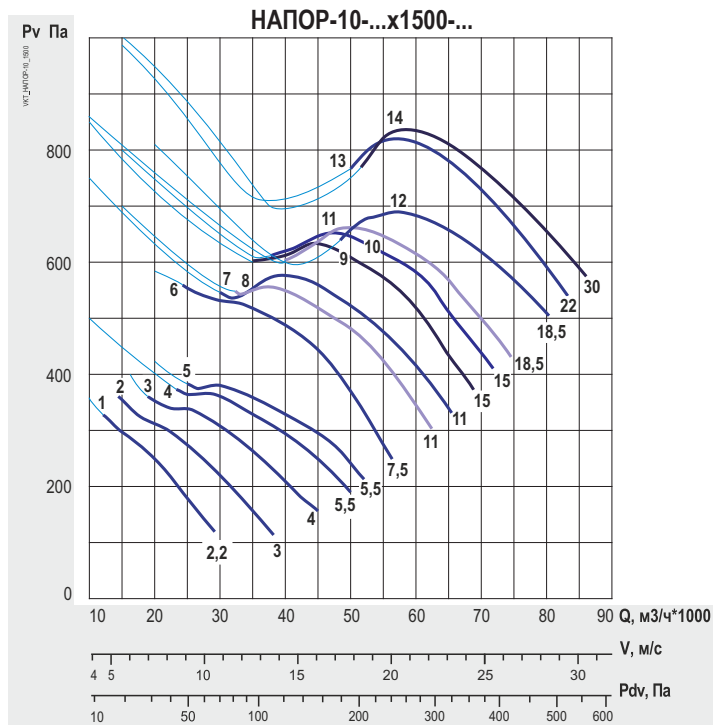
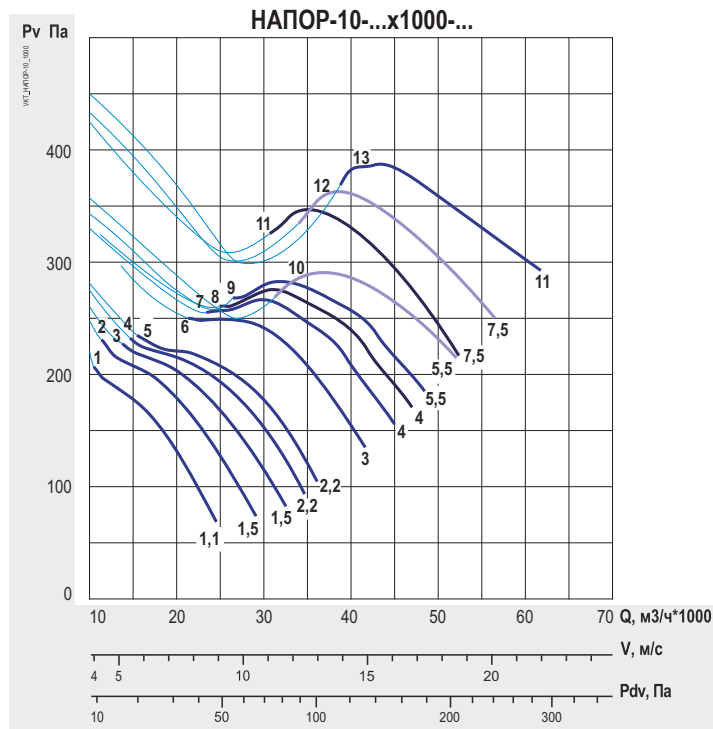
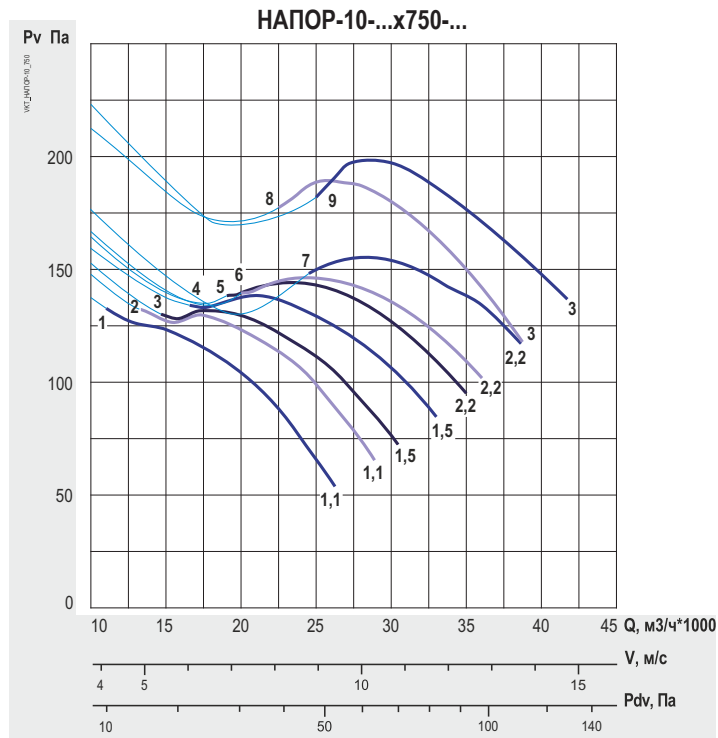

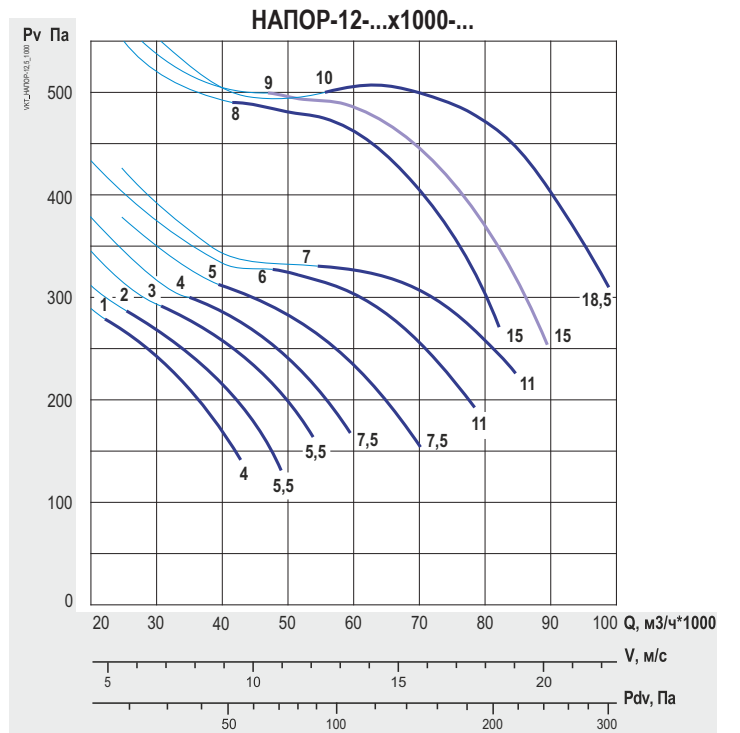
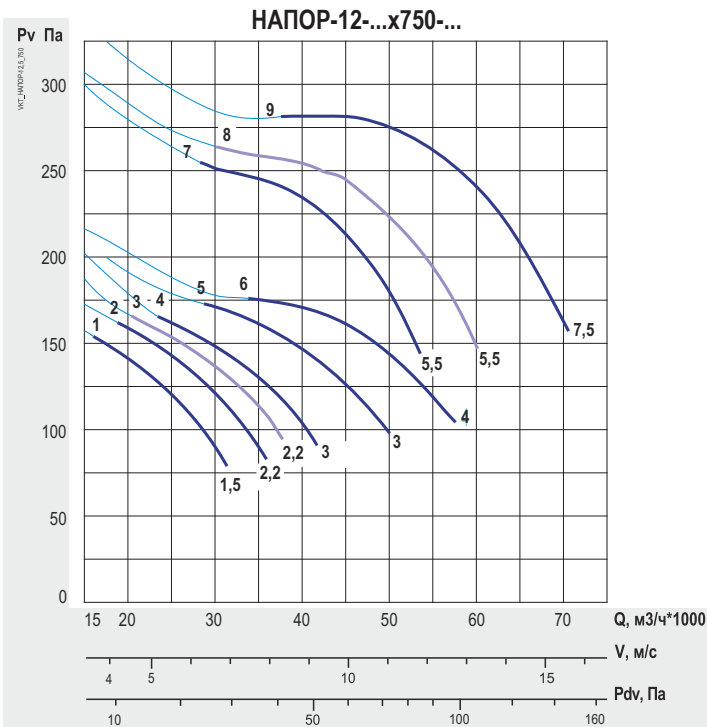
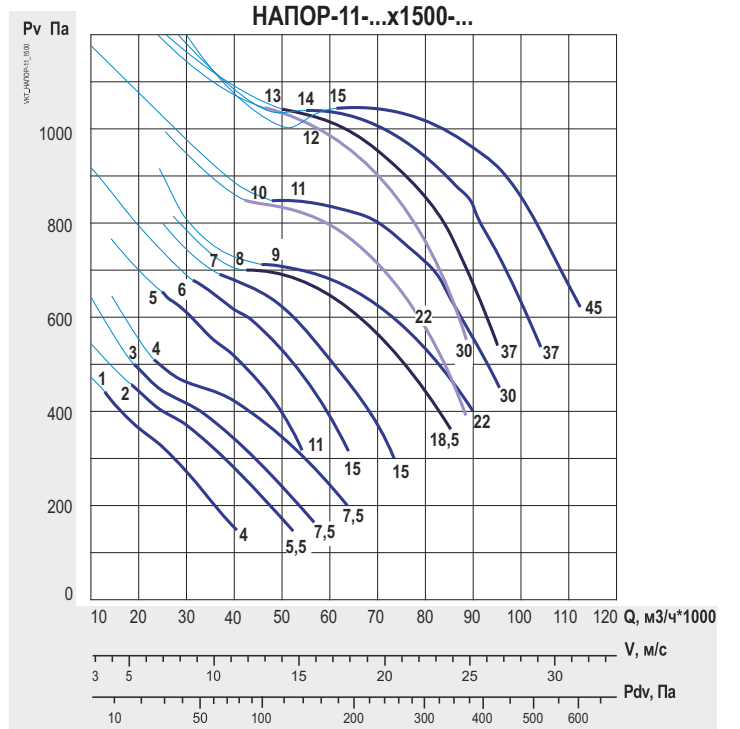
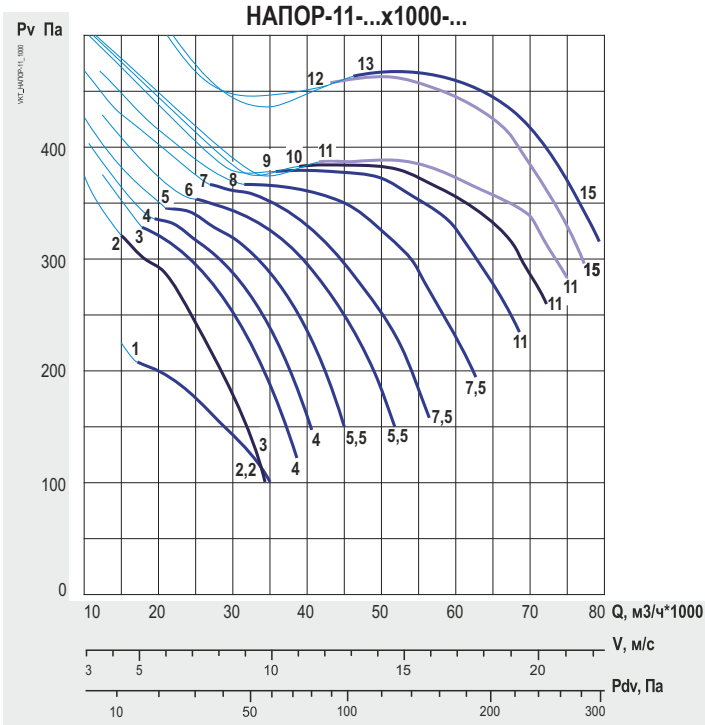

Диаграммы характеристик Вентиляторов НАПОР

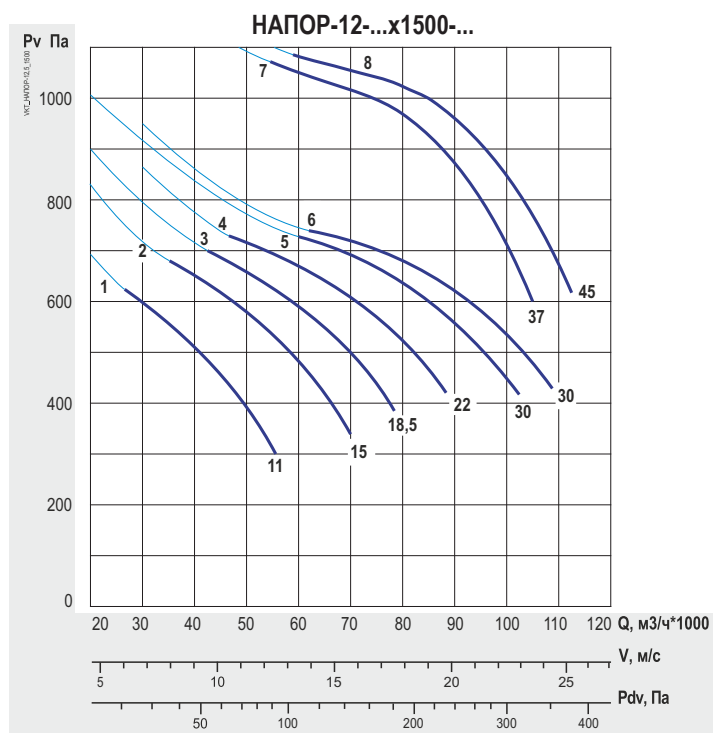

Все характеристики вентиляторов приведены при нормальных атмосферных условиях:

- плотность воздуха  $\rho=1,2$  кг/м<sup>3</sup>;
- температура воздуха  $t=20^\circ\text{C}$ ;
- атмосферное давление 101320 Па (760 мм рт.ст.).

**Примечания:**

\* - динамическое давление для любого осевого вентилятора указано в справочных данных;

— - область нестабильной работы вентилятора, возможен срыв воздушного потока!

Структура обозначения при заказе





Вентилятор ВКП-0

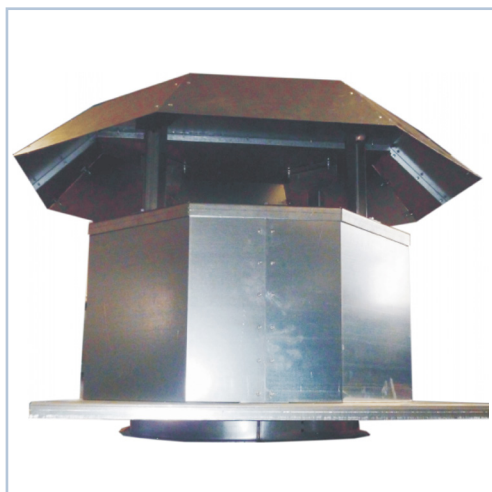

Вентилятор ВКП-1

### Область применения:

- Крышные вентиляторы систем противодымного подпора предназначены для подачи наружного воздуха в лестничные, лифтовые и прочие зоны и для создания избыточного давления, чтобы предотвратить проникновение дыма в эти помещения, кроме помещений категорий А и Б взрывопожарной опасности по НПБ 105-03. Данные агрегаты устанавливаются на кровле зданий.

### Конструкция:

- Крышные вентиляторы ВКП выполнены на базе осевых вентиляторов НАПОР и имеют два исполнения:
- ВКП-0 – предназначен для монтажа на специально подготовленное основание или узел прохода. Состоит из вентилятора и зонта, установленного над ним, для защиты от осадков.
- ВКП-1 – предназначен для монтажа в кровлю без специальной подготовки, так как в составе имеет монтажную плиту, которая устанавливается на имеющиеся балки каркаса крыши, либо на квадратную шахту, соответствующего размера. В данном исполнении вентилятор размещается внутри специального стакана, который предназначен для прямого монтажа гидроизоляции. Сверху стакан, с установленным в него вентилятором, накрывается зонтом.

### Условия эксплуатации:

Перемещаемая среда не должна содержать липких веществ, волокнистых материалов, взрывоопасных смесей газов, паров и пыли, иметь агрессивность по отношению к углеродистым сталям выше агрессивности воздуха и содержать другие твердые примеси в концентрации не более  $100 \text{ мг/м}^3$ .

- Вид климатического исполнения по ГОСТ 15150-69.....У1
- Предельные рабочие температуры окружающего воздуха..... - 45°C / + 40°C

### Требования к монтажу:

Для удобства подключения к сети на корпусах вентиляторов (ВКП-0) или стаканов (ВКП-1) размещена электромонтажная коробочка. Для защиты от случайных протечек при сильных осадках или конденсации влаги из помещения на холодных элементах ВКП необходимо применять поддоны.

Чертеж и размер Вентиляторов ВКП-0 / ВКП-1

Размеры в мм

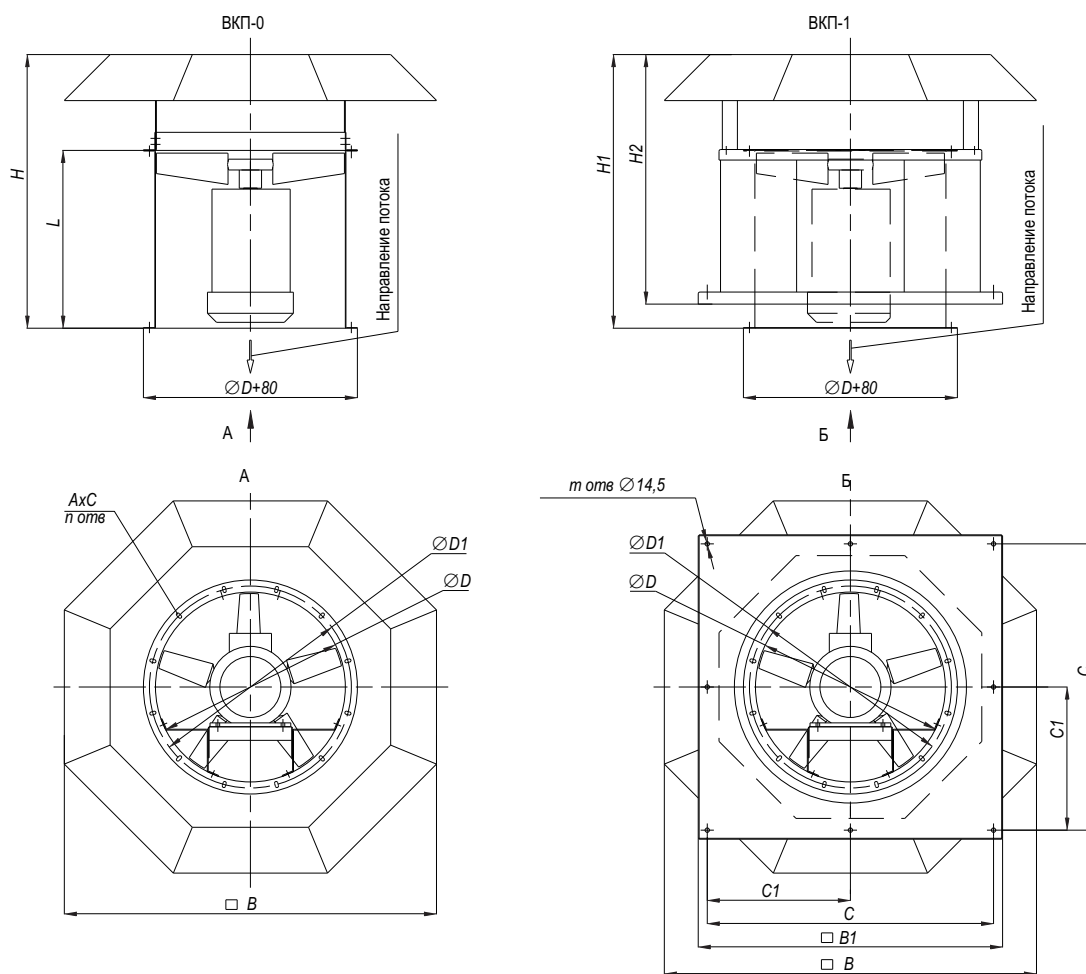

Размеры вентиляторов ВКП-0 / ВКП-1

Типоразмер	D, мм	D1, мм	H, мм	H1, мм	H2, мм	B, мм	B1, мм	L, мм	C, мм	C1, мм	m	n	AxС, мм
4	400	440	545	785	705	805	665	340	620	-	4	8	8,5x18
4,5	450	490	670	810	730	900	720	440	670	-	4	10	8,5x18
5	500	540	745	886	766	995	820	490	770	-	4	10	8,5x18
5,6	560	600	780	920	795	1105	900	495	840	-	4	10	8,5x18
5,6*	560	600	920	920	795	1105	900	635	840	-	4	10	8,5x18
6,3	630	670	815	955	830	1235	1010	495	950	-	4	12	10,5x20
6,3*	630	670	955	955	830	1235	1010	635	950	-	4	12	10,5x20
7,1	710	750	906	1070	990	1385	1140	546	1080	-	4	12	10,5x20
7,1*	710	750	1070	1070	990	1385	1140	710	1080	-	4	12	10,5x20
8	800	840	951	1091	925	1575	1280	546	1220	-	4	12	10,5x20
8**	800	840	1091	1091	925	1575	1280	686	1220	-	4	12	10,5x20
9	900	940	1001	1186	1086	1760	1440	546	1380	690	8	16	10,5x20
9**	900	940	1185	1186	1086	1760	1440	730	1380	690	8	16	10,5x20
10	1000	1040	1285	1285	1185	1950	1600	780	1530	765	8	16	10,5x20
11,2	1120	1160	1465	1465	1365	2225	1790	900	1720	860	8	18	10,5x20
12,5	1250	1290	1530	1530	1430	2225	2000	900	1930	965	8	18	10,5x20

\* - Для Электродвигателей: 11кВт x 3000об/мин; 15кВт x 3000об/мин; 18,5кВт x 3000об/мин.

\*\* - Для Электродвигателей: 5,5кВт x 1000об/мин; 7,5кВт x 1500об/мин; 11кВт x 1500об/мин; 15кВт x 1500об/мин; 18,5кВт x 1500об/мин.

Технические характеристики Вентиляторов ВКП-0 / ВКП-1

№	Наименование вентилятора	Номер кривой	Частота вращения рабочего колеса, мин <sup>-1</sup>	Эл. двигатель	Установочная мощность N <sub>у</sub> , кВт	Масса исполнение 01	Масса исполнение 01
1	Вентилятор ... - 4-0,18x1500-1В22	1	1350	АИР 56 В4*	0,18	17,4	20,1
2	Вентилятор ... - 4-0,18x1500-1В25	2				17,4	20,1
3	Вентилятор ... - 4-0,18x1500-1В29	3				17,4	20,1
4	Вентилятор ... - 4-0,18x1500-1Д35	4				18	20,7
5	Вентилятор ... - 4-0,55x3000-1В22	1	2730	АИР 63 В2	0,55	19,8	22,5
6	Вентилятор ... - 4-0,75x3000-1В25	2	2820	АИР 71 А2	0,75	21,3	24
7	Вентилятор ... - 4-1,1x3000-1В29	3	2800	АИР 71 В2	1,1	22	24,7
8	Вентилятор ... - 4-1,5x3000-1Д34	4	2880	АИР 80 А2	1,5	25,8	28,5
9	Вентилятор ... - 4-2,2x3000-1Д45	5	2860	АИР 80 В2	2,2	28,4	31,1
10	Вентилятор ... - 4,5-0,18x1500-3В22	1	1350	АИР 56 В4*	0,18	21	24,4
11	Вентилятор ... - 4,5-0,18x1500-3В25	2				21	24,4
12	Вентилятор ... - 4,5-0,18x1500-3В27	3				21	24,4
13	Вентилятор ... - 4,5-0,25x1500-3В33	4	1350	АИР 63 А4	0,25/1350	23,1	26,5
14	Вентилятор ... - 4,5-0,37x1500-3В36	5	1320	АИР 63 В4	0,37	23,9	27,3
15	Вентилятор ... - 4,5-0,37x1500-3В39	6				23,9	27,3
16	Вентилятор ... - 4,5-0,37x1500-3В42	7				23,9	27,3
17	Вентилятор ... - 4,5-1,1x3000-1В30	1	2800	АИР 71 В2	1,1	25,7	29,1
18	Вентилятор ... - 4,5-1,5x3000-1В34	2	2880	АИР 80 А2	1,5	28,8	32,2
19	Вентилятор ... - 4,5-2,2x3000-1В36	3	2860	АИР 80 В2	2,2	31,4	34,8
20	Вентилятор ... - 4,5-3x3000-1Д36	4	2860	АИР 90 L2*	3	37,3	40,7
21	Вентилятор ... - 4,5-3x3000-1Д39	5				37,3	40,7
22	Вентилятор ... - 4,5-3x3000-1Д42	6				37,3	40,7
23	Вентилятор ... - 4,5-4x3000-1Д47	7	4/2850	АИР 100 S2*	4	42,5	45,9
24	Вентилятор ... - 4,5-4x3000-1Д49	8				42,5	45,9
25	Вентилятор ... - 5-0,25x1000-1Д41	1	860	АИР 63 В6	0,25	26,9	30,9
26	Вентилятор ... - 5-0,25x1000-1Д44	2				26,9	30,9
27	Вентилятор ... - 5-0,25x1000-1Ж45	3				27	31
28	Вентилятор ... - 5-0,25x1000-1Ж47	4				27	31
29	Вентилятор ... - 5-0,25x1000-1Ж49	5				27	31
30	Вентилятор ... - 5-0,25x1500-1В35	1	1350	АИР 63 А4	0,25	25,6	29,6
31	Вентилятор ... - 5-0,37x1500-1Ж37	2	1320	АИР 63 В4	0,37	27,3	31,3
32	Вентилятор ... - 5-0,55x1500-1Ж39	3	1360	АИР 71 А4	0,55	28,7	32,7
33	Вентилятор ... - 5-0,55x1500-1Ж40	4				28,7	32,7
34	Вентилятор ... - 5-0,55x1500-1Ж41	5				28,7	32,7
35	Вентилятор ... - 5-0,75x1500-1Ж45	6				29,8	33,8
36	Вентилятор ... - 5-0,75x1500-1Ж49	7	1350	АИР 71 В4	0,75	29,8	33,8
37	Вентилятор ... - 5-2,2x3000-1В35	1	2860	АИР 80 В2	2,2	34,5	38,5
38	Вентилятор ... - 5-3x3000-1Ж33	2	2860	АИР 90 L2	3	40,7	44,7
39	Вентилятор ... - 5-4x3000-1Ж36	3	2850	АИР 100 S2*	4	45,9	49,9
40	Вентилятор ... - 5-4x3000-1Ж38	4				45,9	49,9



Технические характеристики Вентиляторов ВКП-0 / ВКП-1 (продолжение)

№	Наименование вентилятора	Номер кривой	Частота вращения рабочего колеса, мин <sup>-1</sup>	Эл. двигатель	Установочная мощность N <sub>у</sub> , кВт	Масса исполнение 01	Масса исполнение 01
41	Вентилятор ... - 5-5,5x3000-1Ж41	5	2850	АИР 100 L2*	5,5	51,4	55,4
42	Вентилятор ... - 5-5,5x3000-1Ж44	6				51,4	55,4
43	Вентилятор ... - 5-7,5x3000-1Ж49	7	2895	АИРМ 112 M2*	7,5	69,4	73,4
44	Вентилятор ... - 5,6-0,25x1000-1Ж44	1	860	АИР 63 В6	0,25	32,5	40,1
45	Вентилятор ... - 5,6-0,25x1000-1Ж47	2				32,5	40,1
46	Вентилятор ... - 5,6-0,25x1000-2Д36	3				32,9	40,5
47	Вентилятор ... - 5,6-0,37x1000-2Д42	4	920	АИР 71 А6	0,37	34,4	42
48	Вентилятор ... - 5,6-0,37x1000-2Д44	5				34,4	42
49	Вентилятор ... - 5,6-0,37x1000-2Д47	6				34,4	42
50	Вентилятор ... - 5,6-0,55x1000-2Д49	7				36	43,6
51	Вентилятор ... - 5,6-0,55x1000-2Д50	8	920	АИР 71 В6	0,55	36	43,6
52	Вентилятор ... - 5,6-0,55x1000-2Д54	9				36	43,6
53	Вентилятор ... - 5,6-0,37x1500-1Д33	1	1320	АИР 63 В4	0,37	32,6	40,2
54	Вентилятор ... - 5,6-0,55x1500-1Д34	2	1360	АИР 71 А4	0,55	34	41,6
55	Вентилятор ... - 5,6-0,55x1500-1Д38	3				34	41,6
56	Вентилятор ... - 5,6-0,75x1500-1Ж39	4	1350	АИР 71 В4	0,75	35,2	42,8
57	Вентилятор ... - 5,6-0,75x1500-1Ж42	5				35,2	42,8
58	Вентилятор ... - 5,6-1,1x1500-1Ж44	6	1420	АИР 80 А4	1,1	37,7	45,3
59	Вентилятор ... - 5,6-1,1x1500-1Ж45	7				37,7	45,3
60	Вентилятор ... - 5,6-1,5x1500-2Д44	8	1410	АИР 80 В4	1,5	39,9	47,5
61	Вентилятор ... - 5,6-1,5x1500-2Д45	9				39,9	47,5
62	Вентилятор ... - 5,6-2,2x1500-2Д47	10	1420	АИР 90 L4	2,2	45,7	53,3
63	Вентилятор ... - 5,6-2,2x1500-2Д50	11				45,7	53,3
64	Вентилятор ... - 5,6-2,2x1500-2Д54	12				45,7	53,3
65	Вентилятор ... - 5,6-4x3000-1В39	1	2850	АИР 100 S2	4	50,4	58
66	Вентилятор ... - 5,6-4x3000-1В40	2				50,4	58
67	Вентилятор ... - 5,6-4x3000-1В42	3				50,4	58
68	Вентилятор ... - 5,6-5,5x3000-1Д39	4	2850	АИР 100 L2	5,5	56,7	64,3
69	Вентилятор ... - 5,6-7,5x3000-1Д42	5	2895	АИРМ 112 M2	7,5	74,7	82,3
70	Вентилятор ... - 5,6-7,5x3000-1Д44	6				74,7	82,3
71	Вентилятор ... - 5,6-7,5x3000-1Д47	7				74,7	82,3
72	Вентилятор ... - 5,6-11x3000-2Д40	8	2865	А 132 M2*	11	80,3	87,9
73	Вентилятор ... - 5,6-11x3000-2Д42	9				80,3	87,9
74	Вентилятор ... - 6,3-0,37x1000-2В42	1	920	АИР 71 А6	0,37	36,7	46
75	Вентилятор ... - 6,3-0,55x1000-2В44	2	920	АИР 71 В6	0,55	38,3	47,6
76	Вентилятор ... - 6,3-0,55x1000-2В45	3				38,3	47,6
77	Вентилятор ... - 6,3-0,55x1000-2В47	4				38,3	47,6
78	Вентилятор ... - 6,3-0,75x1000-2Ж42	5	920	АИР 80 А6	0,75	42,3	51,6
79	Вентилятор ... - 6,3-0,75x1000-2Ж45	6				42,3	51,6
80	Вентилятор ... - 6,3-1,1x1000-2Ж50	7	920	АИР 80 В6	1,1	45,3	54,6
81	Вентилятор ... - 6,3-0,37x1500-2А22	1	1320	АИР 63 В4	0,37	35,6	44,9

Технические характеристики Вентиляторов ВКП-0 / ВКП-1 (продолжение)

№	Наименование вентилятора	Номер кривой	Частота вращения рабочего колеса, мин <sup>-1</sup>	Эл. двигатель	Установочная мощность N <sub>у</sub> , кВт	Масса исполнение 01	Масса исполнение 01
82	Вентилятор ... - 6,3-0,55x1500-2A27	2	1360	АИР 71 А4	0,55	37	46,3
83	Вентилятор ... - 6,3-0,75x1500-2A32	3	1350	АИР 71 В4	0,75	38,1	47,4
84	Вентилятор ... - 6,3-0,75x1500-2A34	4				38,1	47,4
85	Вентилятор ... - 6,3-1,1x1500-2B33	5	1420	АИР 80 А4	1,1	40,5	49,8
86	Вентилятор ... - 6,3-1,1x1500-2B34	6				40,5	49,8
87	Вентилятор ... - 6,3-1,5x1500-2B42	7	1410	АИР 80 В4	1,5	42,2	51,5
88	Вентилятор ... - 6,3-1,5x1500-2B44	8				42,2	51,5
89	Вентилятор ... - 6,3-2,2x1500-2B45	9	1420	АИР 90 L4	2,2	48	57,3
90	Вентилятор ... - 6,3-2,2x1500-2B47	10				48	57,3
91	Вентилятор ... - 6,3-2,2x1500-2B49	11				48	57,3
92	Вентилятор ... - 6,3-3x1500-2Ж45	12	1410	АИР 100 S4	3	53	62,3
93	Вентилятор ... - 6,3-3x1500-2Ж47	13				53	62,3
94	Вентилятор ... - 6,3-4x3000-2A22	1	2850	АИР 100 S2	4	54,2	63,5
95	Вентилятор ... - 6,3-4x3000-2A25	2				54,2	63,5
96	Вентилятор ... - 6,3-5,5x3000-2A29	3	2850	АИР 100 L2	5,5	59,7	69
97	Вентилятор ... - 6,3-7,5x3000-2A32	4	2895	АИРМ 112 M2	7,5	77,7	87
98	Вентилятор ... - 6,3-7,5x3000-2A34	5				77,7	87
99	Вентилятор ... - 6,3-11x3000-2B35	6	2865	А 132 M2*	11	82,6	91,9
100	Вентилятор ... - 6,3-11x3000-2B38	7				82,6	91,9
101	Вентилятор ... - 6,3-11x3000-2B40	8				82,6	91,9
102	Вентилятор ... - 7,1-0,37x1000-2A36	1	920	АИР 71 А6	0,37	59,8	71,1
103	Вентилятор ... - 7,1-0,55x1000-2B34	2	920	АИР 71 В6	0,55	61,3	72,6
104	Вентилятор ... - 7,1-0,55x1000-2B37	3				61,3	72,6
105	Вентилятор ... - 7,1-0,55x1000-2B39	4				61,3	72,6
106	Вентилятор ... - 7,1-0,75x1000-2Д37	5	920	АИР 80 А6	0,75	64,9	76,2
107	Вентилятор ... - 7,1-0,75x1000-2Д39	6				64,9	76,2
108	Вентилятор ... - 7,1-1,1x1000-2Д44	7	920	АИР 80 В6	1,1	67,9	79,2
109	Вентилятор ... - 7,1-1,1x1000-2Д45	8				67,9	79,2
110	Вентилятор ... - 7,1-1,1x1000-2Д47	9				67,9	79,2
111	Вентилятор ... - 7,1-1,5x1000-2Д50	10	940	АИР 90 L6	1,5	72,9	84,2
112	Вентилятор ... - 7,1-1,5x1000-2Д54	11				72,9	84,2
113	Вентилятор ... - 7,1-0,75x1500-2A29	1	1350	АИР 71 В4	0,75	61,1	72,4
114	Вентилятор ... - 7,1-1,1x1500-2A33	2	1420	АИР 80 А4	1,1	63,6	74,9
115	Вентилятор ... - 7,1-1,5x1500-2B34	3	1410	АИР 80 В4	1,5	65,2	76,5
116	Вентилятор ... - 7,1-2,2x1500-2B35	4	1420	АИР 90 L4	2,2	71	82,3
117	Вентилятор ... - 7,1-2,2x1500-2B39	5				71	82,3
118	Вентилятор ... - 7,1-2,2x1500-2B40	6				71	82,3
119	Вентилятор ... - 7,1-3x1500-2B44	7	1410	АИР 100 S4	3	74,6	85,9
120	Вентилятор ... - 7,1-3x1500-2B47	8				74,6	85,9
121	Вентилятор ... - 7,1-4x1500-2B49	9	1410	АИР 100 L4	4	80,6	91,9
122	Вентилятор ... - 7,1-4x1500-2Д44	10				79,9	91,2
123	Вентилятор ... - 7,1-4x1500-2Д47	11				79,9	91,2



Технические характеристики Вентиляторов ВКП-0 / ВКП-1 (продолжение)

№	Наименование вентилятора	Номер кривой	Частота вращения рабочего колеса, мин <sup>-1</sup>	Эл. двигатель	Установочная мощность N <sub>у</sub> , кВт	Масса исполнение 01	Масса исполнение 01
124	Вентилятор ... - 7,1-5,5x1500-2Д54	12	1430	АИРМ 112 М4	5,5	100,9	112,2
125	Вентилятор ... - 7,1-5,5x3000-1А27	1	2850	АИР 100 L2	5,5	82,3	93,6
126	Вентилятор ... - 7,1-7,5x3000-1А32	2	2895	АИРМ 112 М2	7,5	101,3	112,6
127	Вентилятор ... - 7,1-11x3000-1Ж33	3	2865	АИР 132 М2*	11	106	117,3
128	Вентилятор ... - 7,1-15x3000-1Ж36	4	2940	АИР 160 S2*	15	169,5	180,8
129	Вентилятор ... - 7,1-18,5x3000-1Ж39	5	2940	АИР 160 М2*	18,5	183,5	194,8
130	Вентилятор ... - 7,1-18,5x3000-1Ж41	6				183,5	194,8
131	Вентилятор ... - 8-1,1x750-2Д49	1	710	АИР 90 LB8	1,1	75,9	89,9
132	Вентилятор ... - 8-1,1x750-2Д54	2				75,9	89,9
133	Вентилятор ... - 8-1,5x750-2Ж54	3	700	АИР 100 L8	1,5	78,1	92,1
134	Вентилятор ... - 8-0,37x1000-2А30	1	920	АИР 71 А6	0,37	61,1	75,1
135	Вентилятор ... - 8-0,55x1000-2А35	2	920	АИР 71 В6	0,55	62,7	76,7
136	Вентилятор ... - 8-0,55x1000-2В33	3				62,7	76,7
137	Вентилятор ... - 8-0,75x1000-2В35	4	920	АИР 80 А6	0,75	65,3	79,3
138	Вентилятор ... - 8-1,1x1000-2Д37	5	920	АИР 80 В6	1,1	69,4	83,4
139	Вентилятор ... - 8-1,1x1000-2Д39	6				69,4	83,4
140	Вентилятор ... - 8-1,5x1000-2Д40	7	940	АИР 90 L6	1,5	74,4	88,4
141	Вентилятор ... - 8-1,5x1000-2Д41	8				74,4	88,4
142	Вентилятор ... - 8-1,5x1000-2Д44	9				74,4	88,4
143	Вентилятор ... - 8-2,2x1000-2Д47	10				940	АИР 100 L6
144	Вентилятор ... - 8-2,2x1000-2Д50	11	80,7	94,7			
145	Вентилятор ... - 8-3x1000-2Д54	12	950	АИРМ 112 МА6	3	97,1	111,1
146	Вентилятор ... - 8-1,5x1500-2А29	1	1410	АИР 80 В4	1,5	66,6	80,6
147	Вентилятор ... - 8-1,5x1500-2А32	2				66,6	80,6
148	Вентилятор ... - 8-2,2x1500-2В33	3	1420	АИР 90 L4	2,2	72,4	86,4
149	Вентилятор ... - 8-3x1500-2В37	4	1410	АИР 100 S4	3	76	90
150	Вентилятор ... - 8-3x1500-2В40	5				76	90
151	Вентилятор ... - 8-4x1500-2В45	6	1410	АИР 100 L4	4	82	96
152	Вентилятор ... - 8-5,5x1500-2Д40	7	1430	АИРМ 112 М4	5,5	104,1	118,1
153	Вентилятор ... - 8-5,5x1500-2Д42	8				104,1	118,1
154	Вентилятор ... - 8-5,5x1500-2Д44	9				104,1	118,1
155	Вентилятор ... - 8-7,5x1500-2Д47	10	1455	АИРМ 132 S4	7,5	106,1	120,1
156	Вентилятор ... - 8-7,5x1500-2Д49	11				106,1	120,1
157	Вентилятор ... - 8-7,5x1500-2Д50	12				106,1	120,1
158	Вентилятор ... - 8-11x1500-2Ж54	13	1435	АИР 132 М4	11	114,6	128,6
159	Вентилятор ... - 9-1,1x750-2Д44	1	710	АИР 90 LB8	1,1	92,3	109,9
160	Вентилятор ... - 9-1,1x750-2Д47	2				92,3	109,9
161	Вентилятор ... - 9-1,5x750-2Д49	3	700	АИР 100 L8	1,5	94	111,6
162	Вентилятор ... - 9-1,5x750-2Д50	4				94	111,6
163	Вентилятор ... - 9-1,5x750-2Д54	5				94	111,6
164	Вентилятор ... - 9-2,2x750-2К50	6				710	АИРМ 112 МА8

Технические характеристики Вентиляторов ВКП-0 / ВКП-1 (продолжение)

№	Наименование вентилятора	Номер кривой	Частота вращения рабочего колеса, мин <sup>-1</sup>	Эл. двигатель	Установочная мощность Nu, кВт	Масса исполнение 01	Масса исполнение 01
165	Вентилятор ... - 9-0,75x1000-2А37	1	920	АИР 80 А6	0,75	81,6	99,2
166	Вентилятор ... - 9-1,1x1000-2Г29	2	920	АИР 80 В6	1,1	86,4	104
167	Вентилятор ... - 9-1,1x1000-2Г32	3				86,4	104
168	Вентилятор ... - 9-1,5x1000-2Г34	4	940	АИР 90 L6	1,5	91,4	109
169	Вентилятор ... - 9-1,5x1000-2Г35	5				91,4	109
170	Вентилятор ... - 9-2,2x1000-2Г40	6	940	АИР 100 L6	2,2	97,7	115,3
171	Вентилятор ... - 9-2,2x1000-2Г44	7				97,7	115,3
172	Вентилятор ... - 9-3x1000-2Ж44	8	950	АИРМ 112 МА6	3	114	131,6
173	Вентилятор ... - 9-3x1000-2Ж47	9				114	131,6
174	Вентилятор ... - 9-4x1000-2Ж49	10	950	АИРМ 112 МВ6	4	119	136,6
175	Вентилятор ... - 9-4x1000-2Ж50	11				119	136,6
176	Вентилятор ... - 9-5,5x1000-2К50	12	950	А 132 S6	5,5	128,7	146,3
177	Вентилятор ... - 9-2,2x1500-2А30	1	1420	АИР 90 L4	2,2	88,7	106,3
178	Вентилятор ... - 9-2,2x1500-2А34	2				88,7	106,3
179	Вентилятор ... - 9-3x1500-2Д30	3	1410	АИР 100 S4	3	93,5	111,1
180	Вентилятор ... - 9-4x1500-2Д34	4	1410	АИР 100 L4	4	99,5	117,1
181	Вентилятор ... - 9-5,5x1500-2Д36	5	1430	АИРМ 112 М4	5,5	120,5	138,1
182	Вентилятор ... - 9-7,5x1500-2Д39	6	1455	АИРМ 132 S4	7,5	122,5	140,1
183	Вентилятор ... - 9-7,5x1500-2Д41	7				122,5	140,1
184	Вентилятор ... - 9-7,5x1500-2Д44	8				122,5	140,1
185	Вентилятор ... - 9-11x1500-2Ж44	9	1435	АИР 132 М4	11	131	148,6
186	Вентилятор ... - 9-11x1500-2Ж45	10				131	148,6
187	Вентилятор ... - 9-11x1500-2Ж47	11				131	148,6
188	Вентилятор ... - 9-15x1500-2Ж50	12	1460	АИР 160 S4	15	197,4	215
189	Вентилятор ... - 9-18,5x1500-2К50	13	1460	АИР 160 М4	18,5	216,1	233,7
190	Вентилятор ... - 10-1,1x750-2Д39	1	710	АИР 90 LB8	1,1	103,9	122,6
191	Вентилятор ... - 10-1,1x750-2Д42	2				103,9	122,6
192	Вентилятор ... - 10-1,5x750-2Д44	3	700	АИР 100 L8	1,5	105,6	124,3
193	Вентилятор ... - 10-1,5x750-2Д47	4				105,6	124,3
194	Вентилятор ... - 10-2,2x750-2Д49	5	710	АИРМ 112 МА8	2,2	125,1	143,8
195	Вентилятор ... - 10-2,2x750-2Д50	6				125,1	143,8
196	Вентилятор ... - 10-2,2x750-2Д54	7				125,1	143,8
197	Вентилятор ... - 10-3x750-2К47	8	710	АИРМ 112 МВ8	3	132,4	151,1
198	Вентилятор ... - 10-3x750-2К50	9				132,4	151,1
199	Вентилятор ... - 10-1,1x1000-2Д32	1	920	АИР 80 В6	1,1	97,4	116,1
200	Вентилятор ... - 10-1,5x1000-2Д34	2	940	АИР 90 L6	1,5	102,4	121,1
201	Вентилятор ... - 10-1,5x1000-2Д37	3				102,4	121,1
202	Вентилятор ... - 10-2,2x1000-2Д39	4	940	АИР 100 L6	2,2	108,7	127,4
203	Вентилятор ... - 10-2,2x1000-2Д40	5				108,7	127,4
204	Вентилятор ... - 10-3x1000-2Ж41	6	950	АИРМ 112 МА6	3	125,7	144,4



Технические характеристики Вентиляторов ВКП-0 / ВКП-1 (продолжение)

№	Наименование вентилятора	Номер кривой	Частота вращения рабочего колеса, мин <sup>-1</sup>	Эл. двигатель	Установочная мощность Nu, кВт	Масса исполнение 01	Масса исполнение 01
205	Вентилятор ... - 10-4x1000-2Ж44	7	950	АИРМ 112 МВ6	4	130,7	149,4
206	Вентилятор ... - 10-4x1000-2Ж45	8				130,7	149,4
207	Вентилятор ... - 10-5,5x1000-2Ж47	9	950	А 132 S6	5,5	138,7	157,4
208	Вентилятор ... - 10-5,5x1000-2Ж50	10				138,7	157,4
209	Вентилятор ... - 10-7,5x1000-2К47	11	960	А 132 М6	7,5	145,4	164,1
210	Вентилятор ... - 10-7,5x1000-2К50	12				145,4	164,1
211	Вентилятор ... - 10-11x1000-2К54	13	970	АИР 160 S6	11	210,9	229,6
212	Вентилятор ... - 10-2,2x1500-2В29	1	1420	АИР 90 L4	2,2	100,4	119,1
213	Вентилятор ... - 10-3x1500-2В33	2	1410	АИР 100 S4	3	104	122,7
214	Вентилятор ... - 10-4x1500-2В36	3	1410	АИР 100 L4	4	110	128,7
215	Вентилятор ... - 10-5,5x1500-2В39	4	1430	АИРМ 112 М4	5,5	131	149,7
216	Вентилятор ... - 10-5,5x1500-2В40	5				131	149,7
217	Вентилятор ... - 10-7,5x1500-2Д40	6	1455	АИРМ 132 S4	7,5	134,1	152,8
218	Вентилятор ... - 10-11x1500-2Д44	7	1435	АИР 132 М4	11	142,1	160,8
219	Вентилятор ... - 10-11x1500-2Д45	8				142,1	160,8
220	Вентилятор ... - 10-15x1500-2Ж44	9	1460	АИР 160 S4	15	209,1	227,8
221	Вентилятор ... - 10-15x1500-2Ж45	10				209,1	227,8
222	Вентилятор ... - 10-18,5x1500-2Ж47	11	1460	АИР 160 М4	18,5	226,1	244,8
223	Вентилятор ... - 10-18,5x1500-2Ж50	12				226,1	244,8
224	Вентилятор ... - 10-22x1500-2К49	13	1460	АИР 180 S4	22	245,9	264,6
225	Вентилятор ... - 10-30x1500-2К50	14	1460	АИР 180 М4	30	275,9	294,6
226	Вентилятор ... - 11,2-1,1x750-2Г32	1	710	АИР 90 LB8	1,1	126	148,5
227	Вентилятор ... - 11,2-1,1x750-2К29	2				127,9	150,4
228	Вентилятор ... - 11,2-1,5x750-2К33	3	700	АИР 100 L8	1,5	129,2	151,7
229	Вентилятор ... - 11,2-2,2x750-2К35	4	710	АИРМ 112 МА8	2,2	148,7	171,2
230	Вентилятор ... - 11,2-2,2x750-2К37	5				148,7	171,2
231	Вентилятор ... - 11,2-2,2x750-2К39	6				148,7	171,2
232	Вентилятор ... - 11,2-3x750-2К41	7				153,7	176,2
233	Вентилятор ... - 11,2-3x750-2К44	8	710	АИРМ 112 МВ8	3	153,7	176,2
234	Вентилятор ... - 11,2-3x750-2К45	9				153,7	176,2
235	Вентилятор ... - 11,2-4x750-2К49	10				175,7	198,2
236	Вентилятор ... - 11,2-4x750-2К50	11	710	А 132 S8	4	175,7	198,2
237	Вентилятор ... - 11,2-5,5x750-2О49	12	710	А 132 М8	5,5	195,1	217,6
238	Вентилятор ... - 11,2-7,5x750-2О50	13	730	А 160 S8	7,5	235,5	258
239	Вентилятор ... - 11,2-2,2x1000-2Г33	1	940	АИР 100 L6	2,2	130,8	153,3
240	Вентилятор ... - 11,2-3x1000-2К30	2	950	АИРМ 112 МА6	3	149,1	171,6
241	Вентилятор ... - 11,2-4x1000-2К33	3	950	АИРМ 112 МВ6	4	154,1	176,6
242	Вентилятор ... - 11,2-4x1000-2К34	4				154,1	176,6
243	Вентилятор ... - 11,2-5,5x1000-2К36	5	950	А 132 S6	5,5	162,1	184,6
244	Вентилятор ... - 11,2-5,5x1000-2К39	6				162,1	184,6

Технические характеристики Вентиляторов ВКП-0 / ВКП-1 (продолжение)

№	Наименование вентилятора	Номер кривой	Частота вращения рабочего колеса, мин <sup>-1</sup>	Эл. двигатель	Установочная мощность N <sub>у</sub> , кВт	Масса исполнение 01	Масса исполнение 01
245	Вентилятор ... - 11,2-7,5x1000-2K40	7	960	А 132 М6	7,5	167,1	189,6
246	Вентилятор ... - 11,2-7,5x1000-2K44	8				168,5	191
247	Вентилятор ... - 11,2-11x1000-2K47	9				232,5	255
248	Вентилятор ... - 11,2-11x1000-2K49	10	970	АИР 160 S6	11	232,5	255
249	Вентилятор ... - 11,2-11x1000-2K50	11				232,5	255
250	Вентилятор ... - 11,2-15x1000-2O49	12				265,5	288
251	Вентилятор ... - 11,2-15x1000-2O50	13	970	АИР 160 М6	15	265,5	288
252	Вентилятор ... - 11,2-4x1500-2E25	1	1410	АИР 100 L4	4	132,6	155,1
253	Вентилятор ... - 11,2-5,5x1500-2E29	2	1430	АИРМ 112 М4	5,5	153,6	176,1
254	Вентилятор ... - 11,2-7,5x1500-2E30	3	1455	АИРМ 132 S4	7,5	155,6	178,1
255	Вентилятор ... - 11,2-7,5x1500-2E33	4				155,6	178,1
256	Вентилятор ... - 11,2-11x1500-2E30	5	1435	АИР 132 М4	11	166,8	189,3
257	Вентилятор ... - 11,2-15x1500-2E33	6	1460	АИР 160 S4	15	233,2	255,7
258	Вентилятор ... - 11,2-15x1500-2E35	7				233,2	255,7
259	Вентилятор ... - 11,2-18,5x1500-2E39	8	1460	АИР 160 М4	18,5	250,2	272,7
260	Вентилятор ... - 11,2-22x1500-2E40	9	1460	АИР 180 S4	22	268,2	290,7
261	Вентилятор ... - 11,2-22x1500-2K41	10				267,5	290
262	Вентилятор ... - 11,2-30x1500-2K44	11				297,5	320
263	Вентилятор ... - 11,2-30x1500-2O40	12	1460	АИР 180 М4	30	300,5	323
264	Вентилятор ... - 11,2-37x1500-2O42	13				340,7	363,2
265	Вентилятор ... - 11,2-37x1500-2O44	14				340,7	363,2
266	Вентилятор ... - 11,2-45x1500-2O47	15	1460	АИР 200 L4	45	370,7	393,2
267	Вентилятор ... - 12,5-1,5x750-2E32	1	700	АИР 100 L8	1,5	144,3	170,8
268	Вентилятор ... - 12,5-2,2x750-2E34	2	710	АИРМ 112 МA8	2,2	163,8	190,3
269	Вентилятор ... - 12,5-2,2x750-2E35	3				163,8	190,3
270	Вентилятор ... - 12,5-3x750-2E38	4	710	АИРМ 112 МB8	3	168,8	195,3
271	Вентилятор ... - 12,5-3x750-2E40	5				168,8	195,3
272	Вентилятор ... - 12,5-4x750-2E44	6				190,8	217,3
273	Вентилятор ... - 12,5-5,5x750-2O41	7	710	А 132 М8	5,5	209,3	235,8
274	Вентилятор ... - 12,5-5,5x750-2O44	8				209,3	235,8
275	Вентилятор ... - 12,5-7,5x750-2O47	9	730	А 160 S8	7,5	249,8	276,3
276	Вентилятор ... - 12,5-4x1000-2E32	1	950	АИРМ 112 МB6	4	168,8	195,3
277	Вентилятор ... - 12,5-5,5x1000-2E34	2	950	А 132 S6	5,5	176,8	203,3
278	Вентилятор ... - 12,5-5,5x1000-2E36	3				176,8	203,3
279	Вентилятор ... - 12,5-7,5x1000-2E38	4				181,8	208,3
280	Вентилятор ... - 12,5-7,5x1000-2E40	5	960	А 132 М6	7,5	181,8	208,3
281	Вентилятор ... - 12,5-11x1000-2E44	6	970	АИР 160 S6	11	247,2	273,7
282	Вентилятор ... - 12,5-11x1000-2E47	7				247,2	273,7
283	Вентилятор ... - 12,5-15x1000-2O44	8	970	АИР 160 М6	15	279,8	306,3
284	Вентилятор ... - 12,5-15x1000-2O45	9				279,8	306,3
285	Вентилятор ... - 12,5-18,5x1000-2O49	10				970	А 180 М6
286	Вентилятор ... - 12,5-11x1500-2E29	1	1435	АИР 132 М4	11	180,8	207,3
287	Вентилятор ... - 12,5-15x1500-2E33	2	1460	АИР 160 S4	15	247,2	273,7
288	Вентилятор ... - 12,5-18,5x1500-2E35	3	1460	АИР 160 М4	18,5	264,2	290,7
289	Вентилятор ... - 12,5-22x1500-2E38	4	1460	АИР 180 S4	22	282,2	308,7
290	Вентилятор ... - 12,5-30x1500-2E40	5	1460	АИР 180 М4	30	312,2	338,7
291	Вентилятор ... - 12,5-30x1500-2E42	6				312,2	338,7
292	Вентилятор ... - 12,5-37x1500-2O40	7	1460	АИР 200 М4	37	355	381,5
293	Вентилятор ... - 12,5-45x1500-2O42	8	1460	АИР 200 L4	45	385	411,5

Диаграммы характеристик Вентиляторов ВКП-0 / ВКП-1

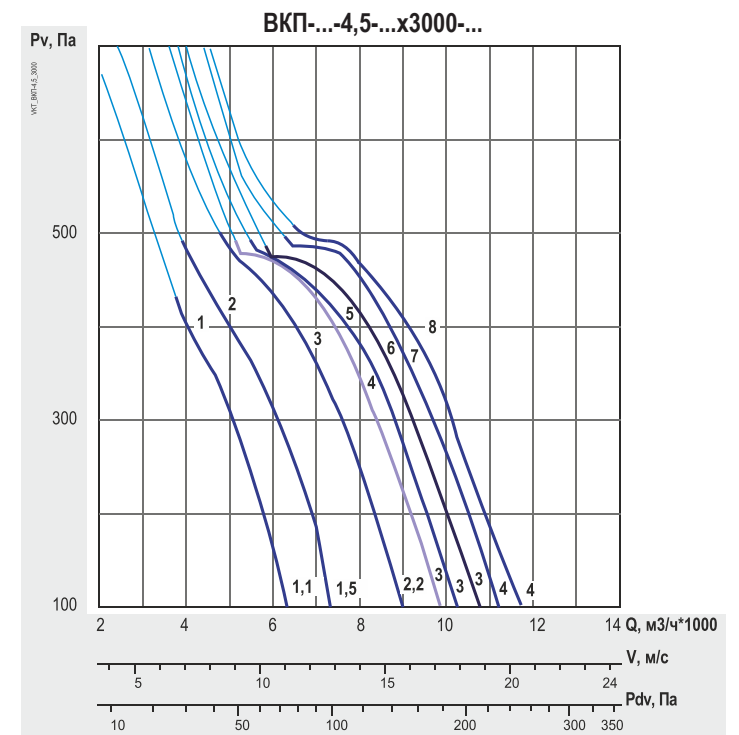
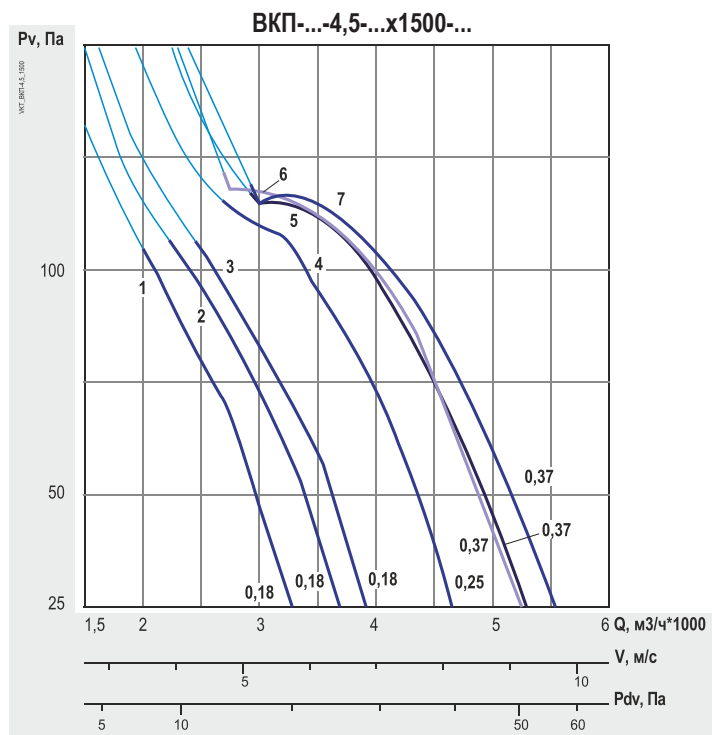
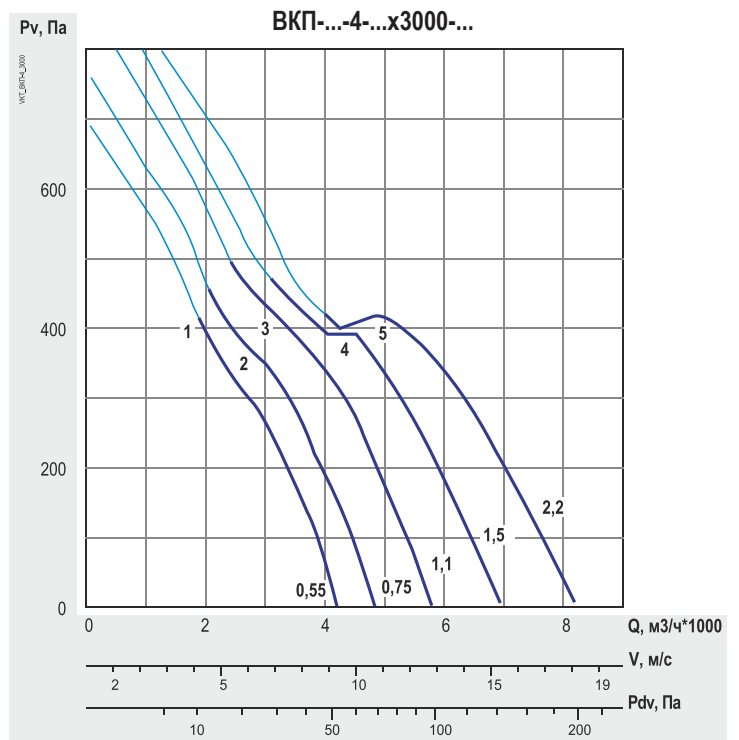
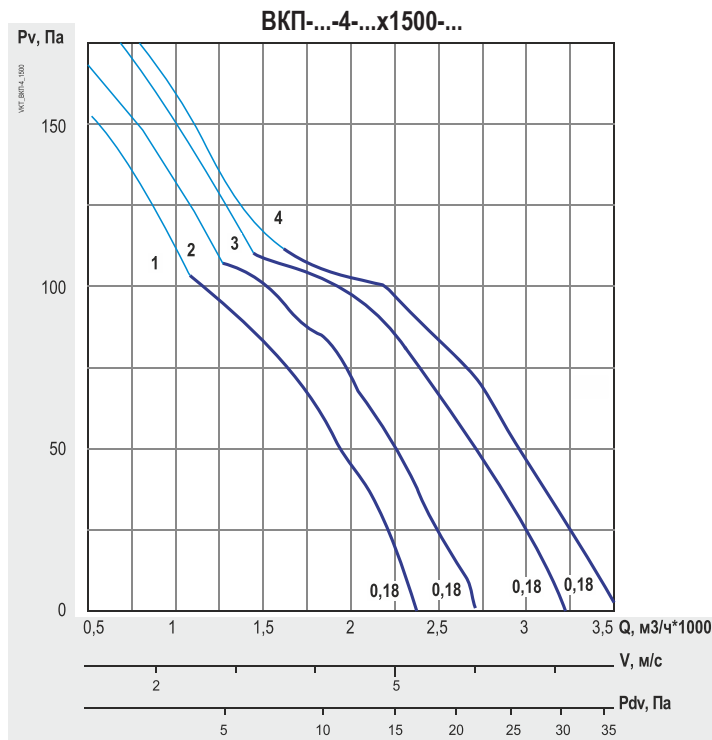

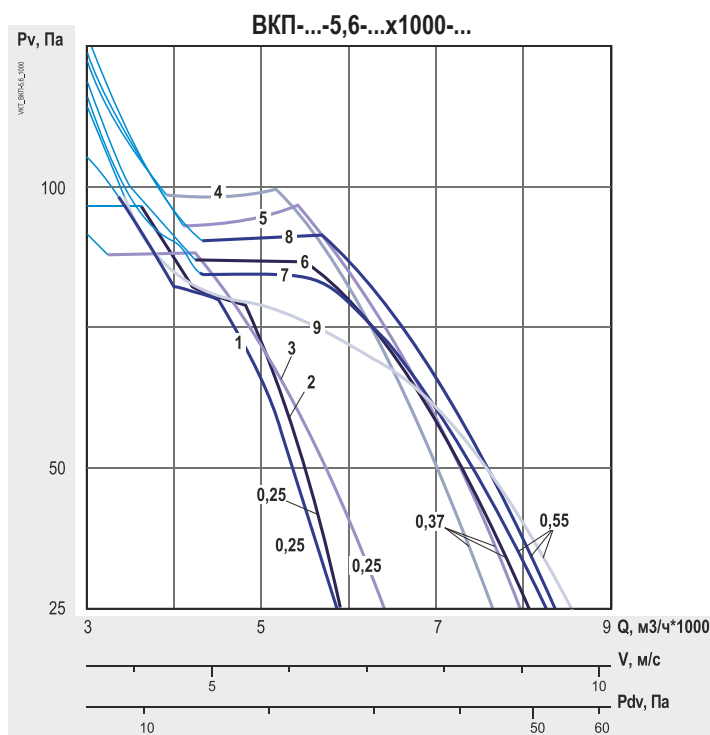
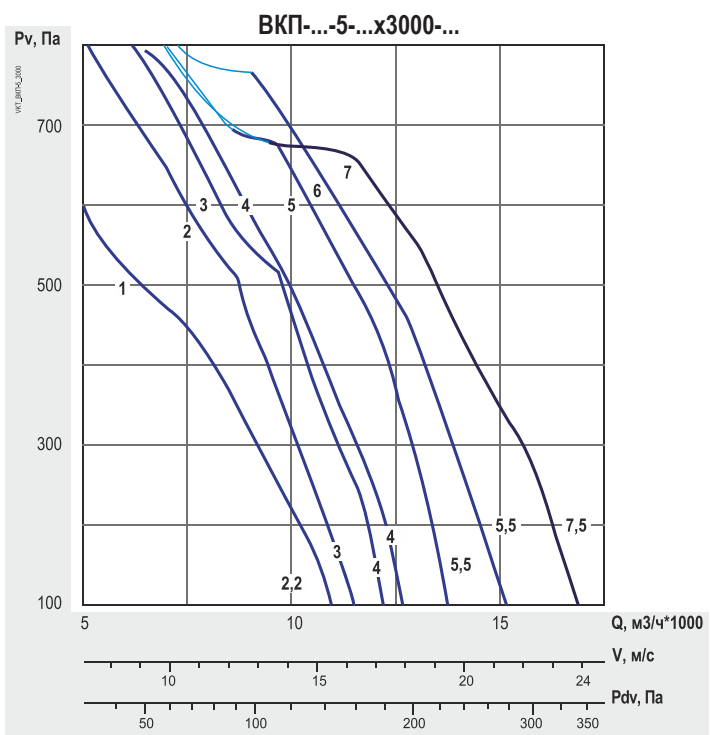
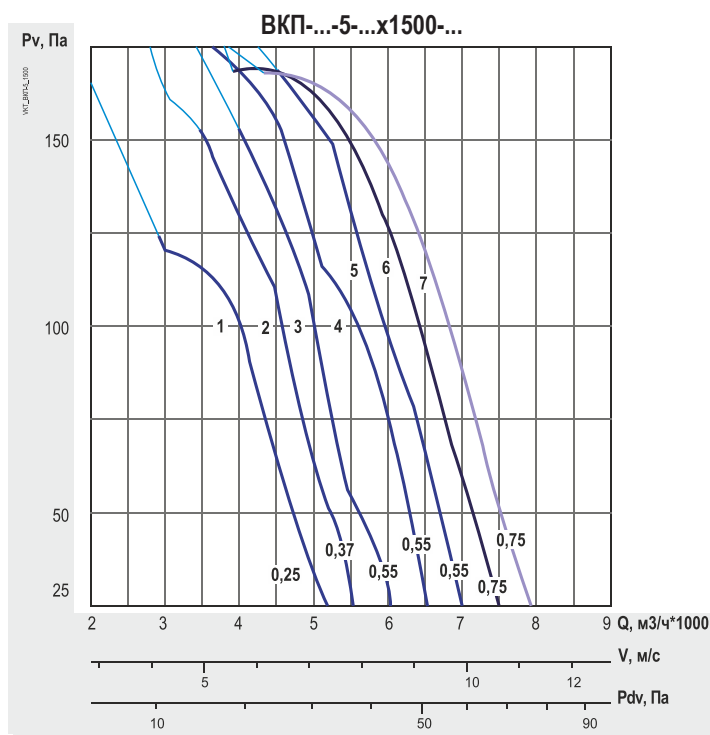
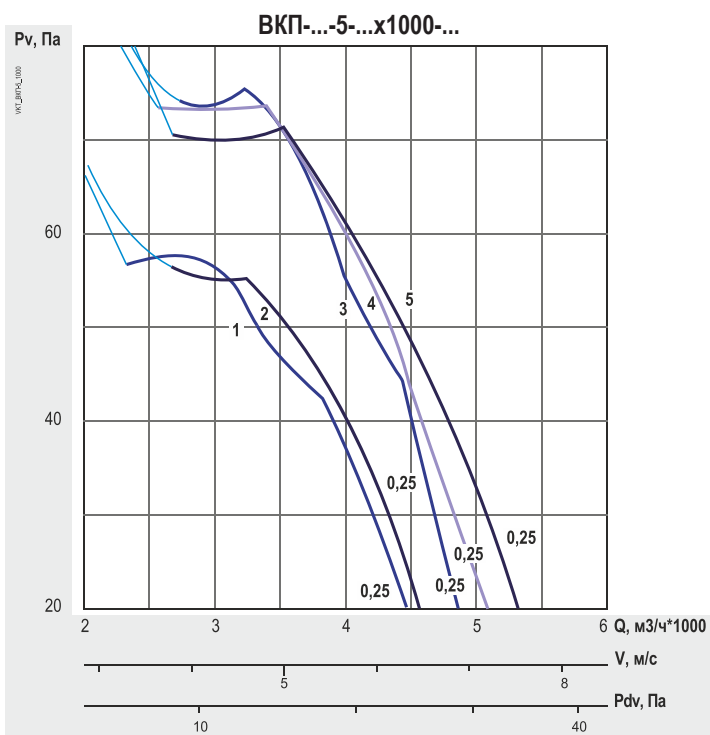

Диаграммы характеристик Вентиляторов ВКП-0 / ВКП-1

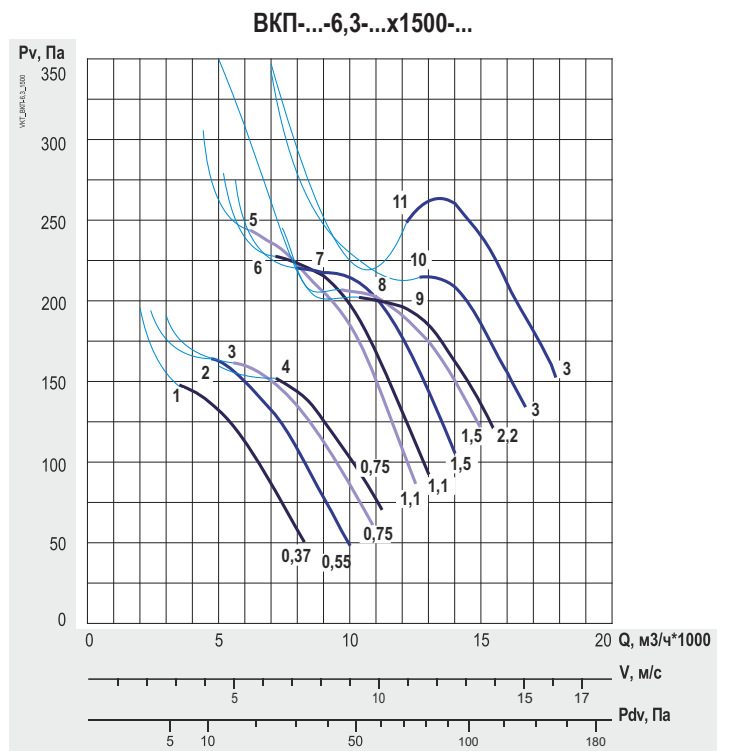
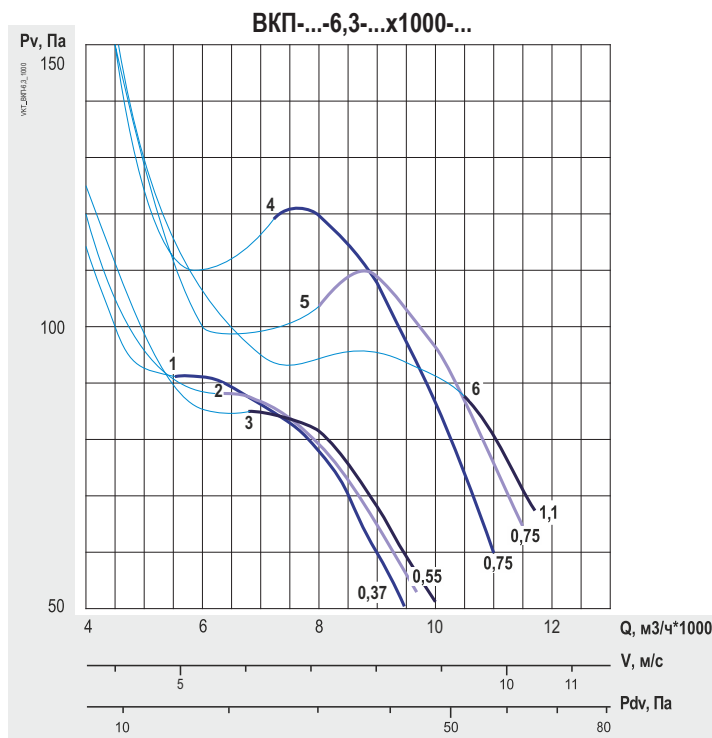
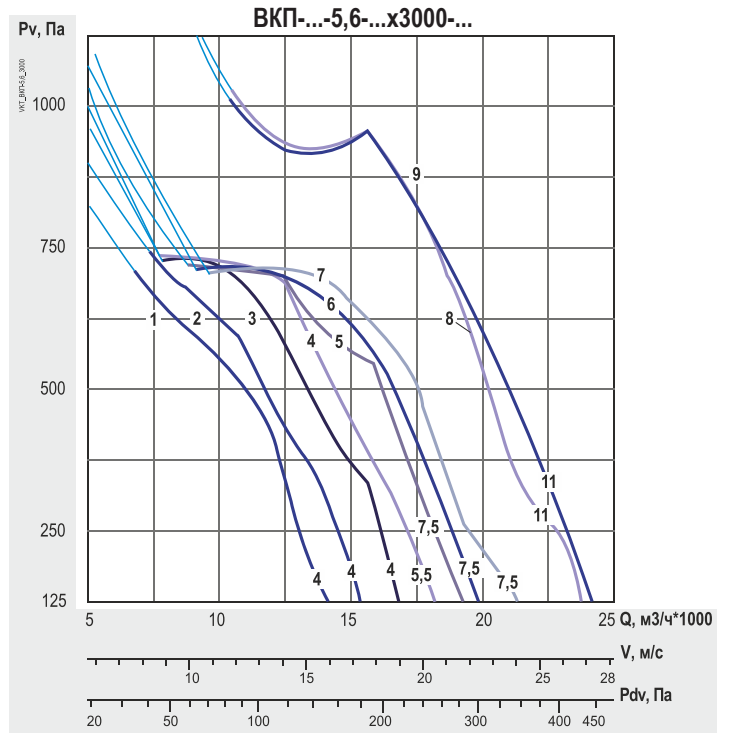
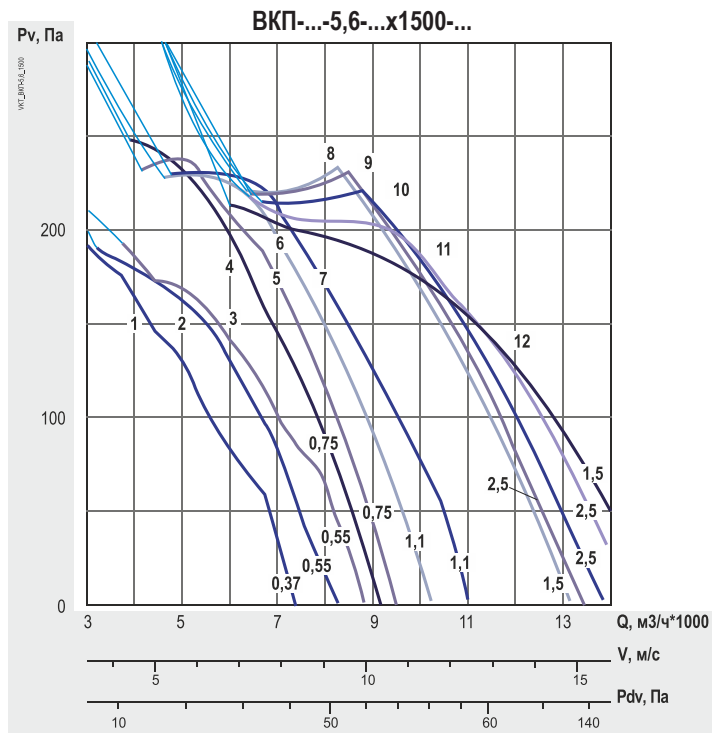

ВКП-...-6,3-...x3000-...

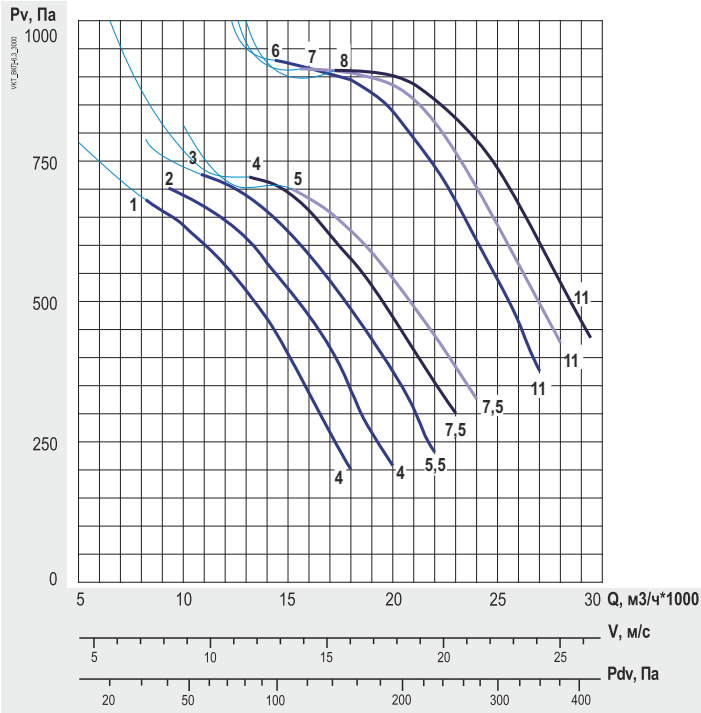

ВКП-...-7,1-...x1000-...

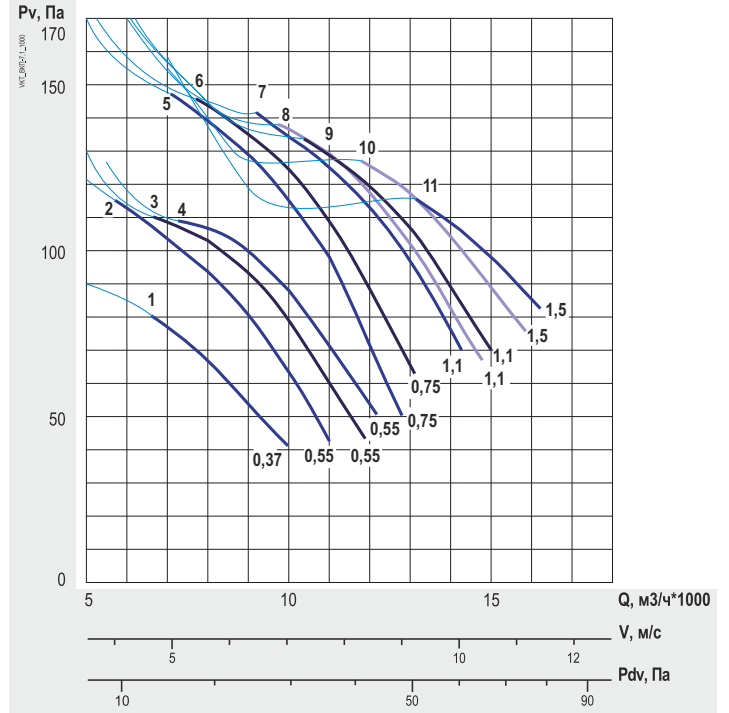

ВКП-...-7,1-...x1500-...

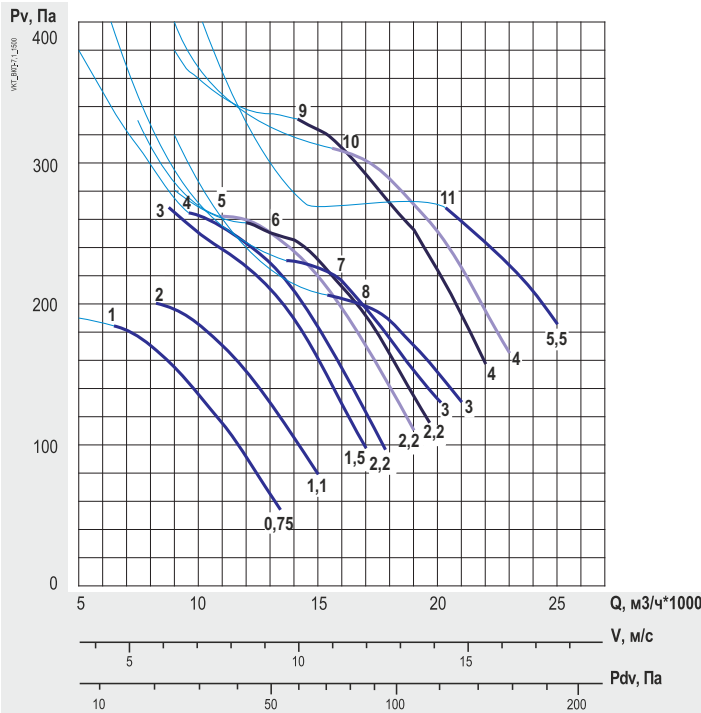

ВКП-...-7,1-...x3000-...

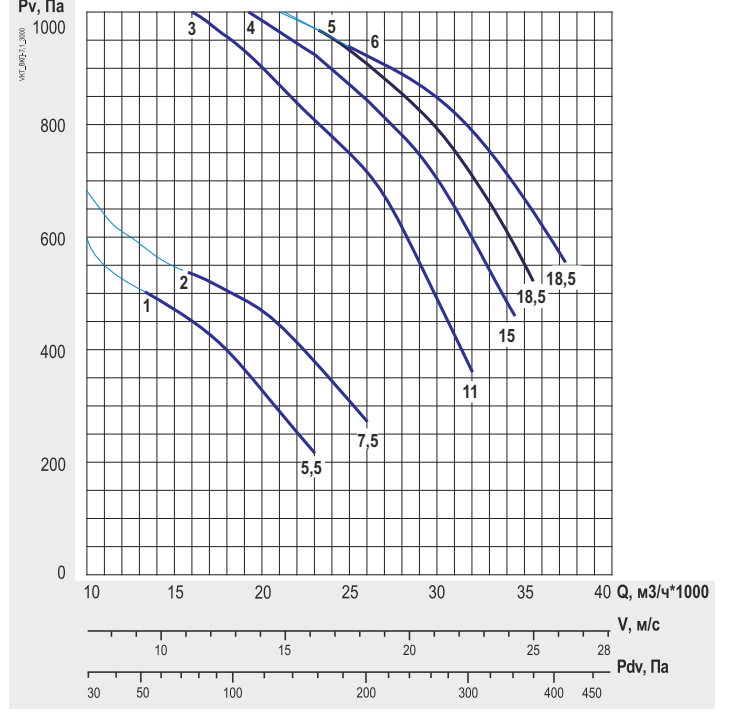

Диаграммы характеристик Вентиляторов ВКП-0 / ВКП-1

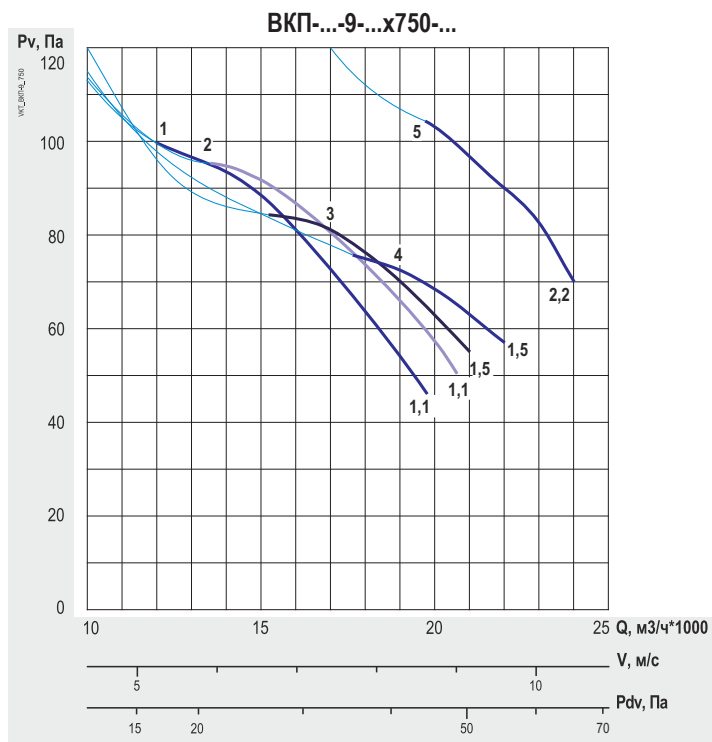
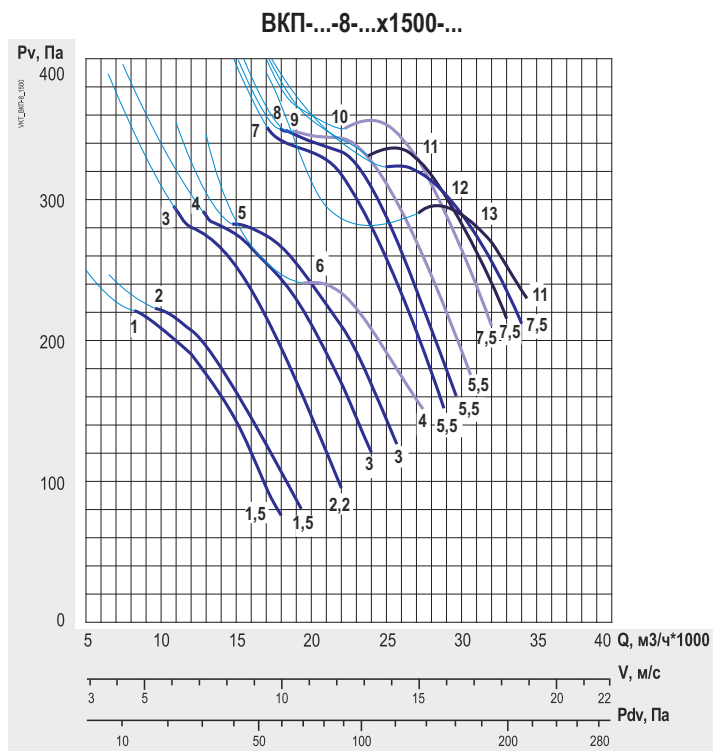
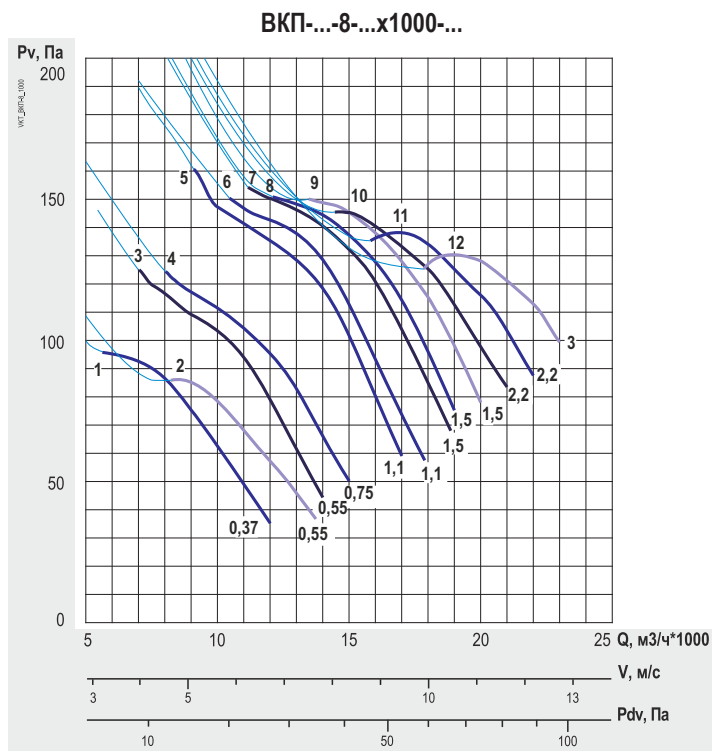
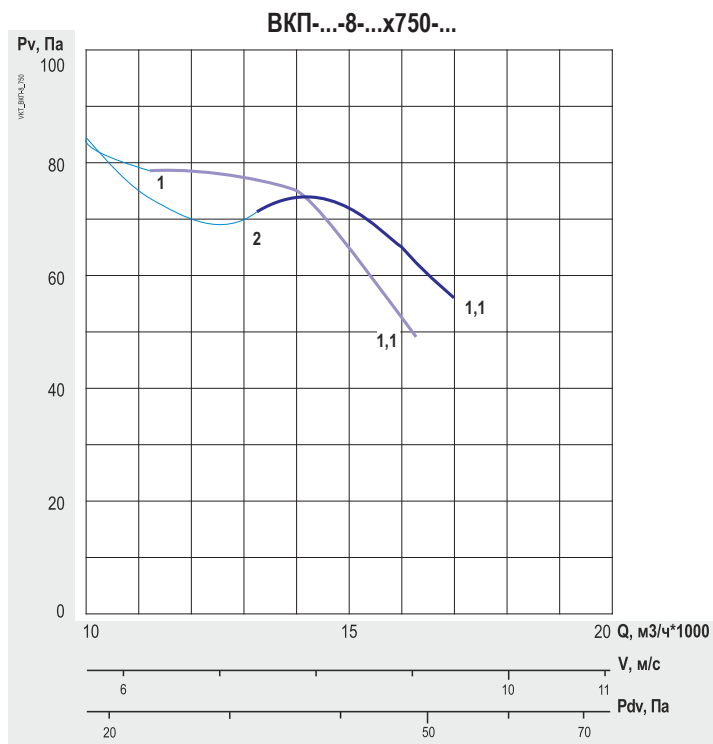

Диаграммы характеристик Вентиляторов ВКП-0 / ВКП-1

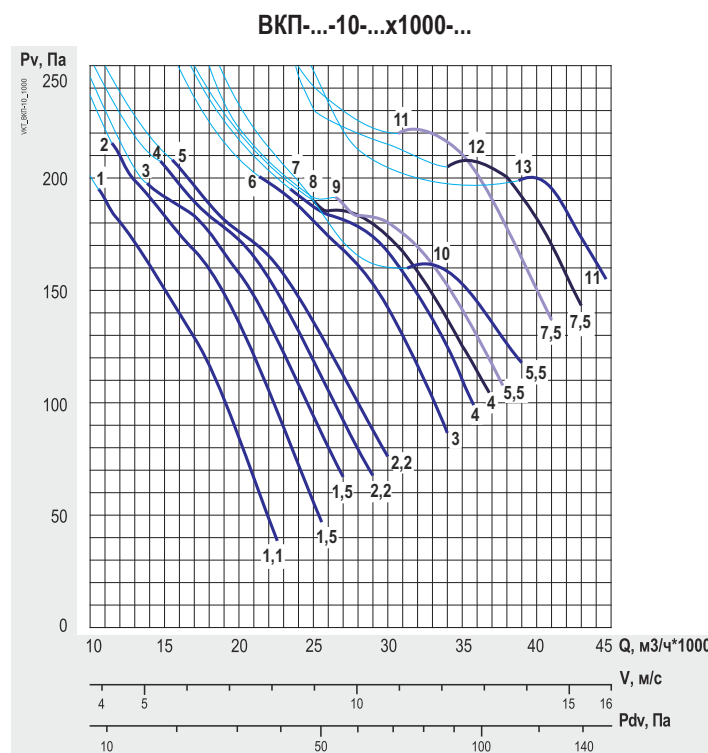
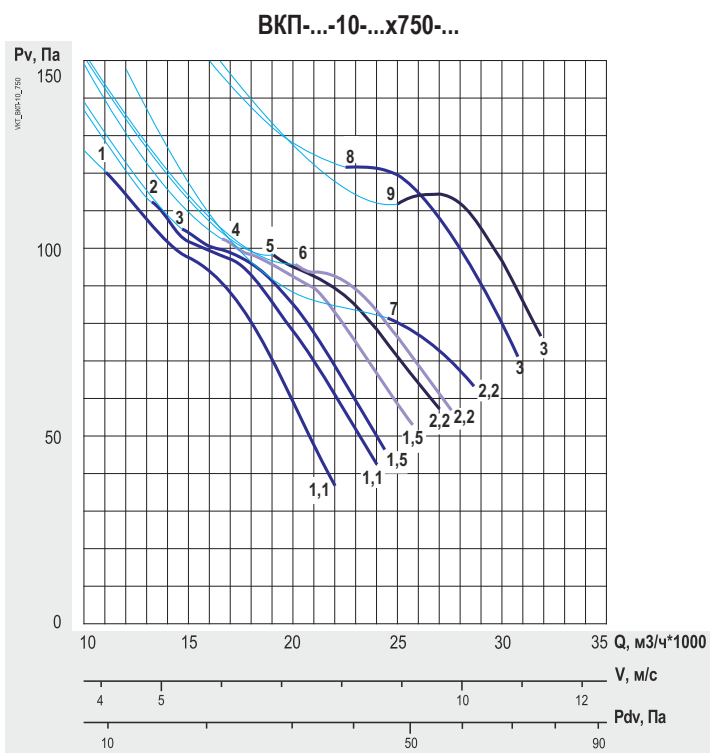
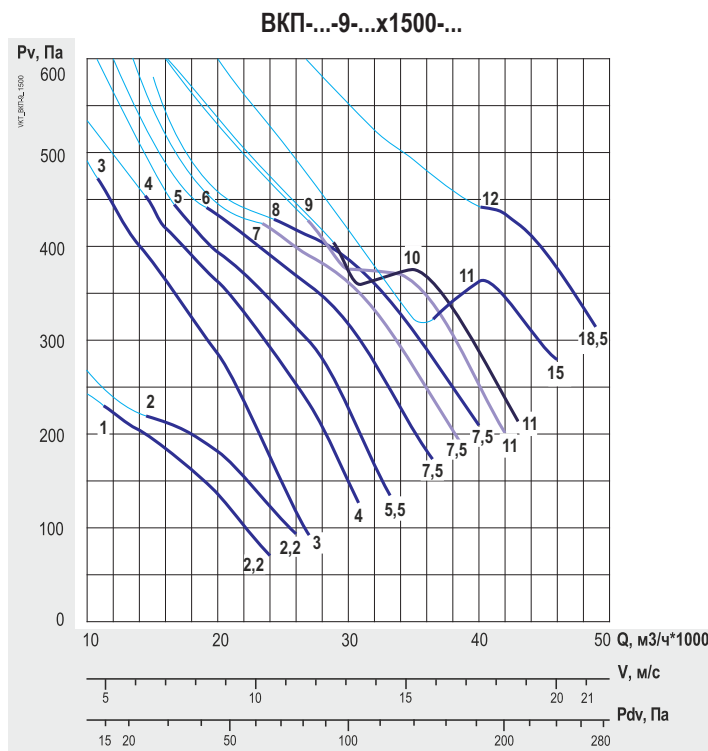
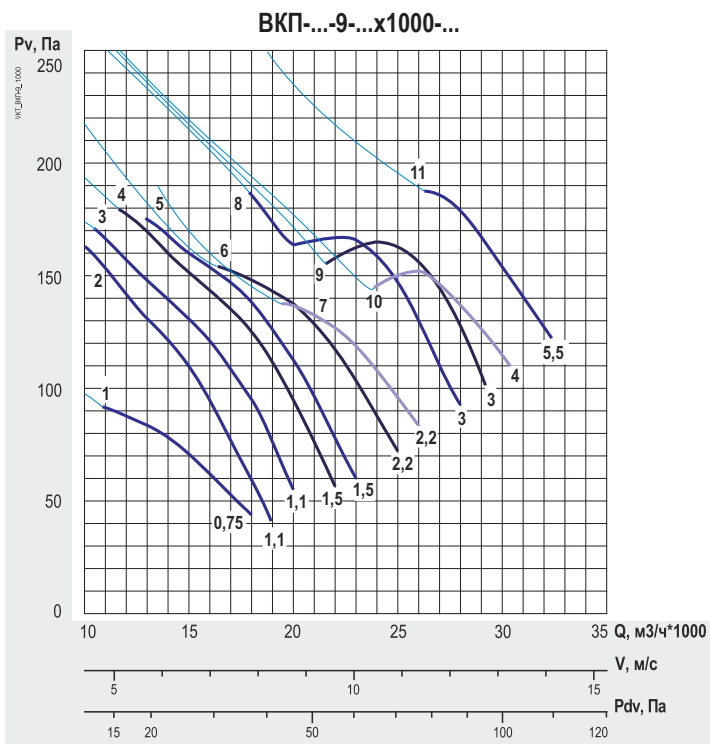

Диаграммы характеристик Вентиляторов ВКП-0 / ВКП-1

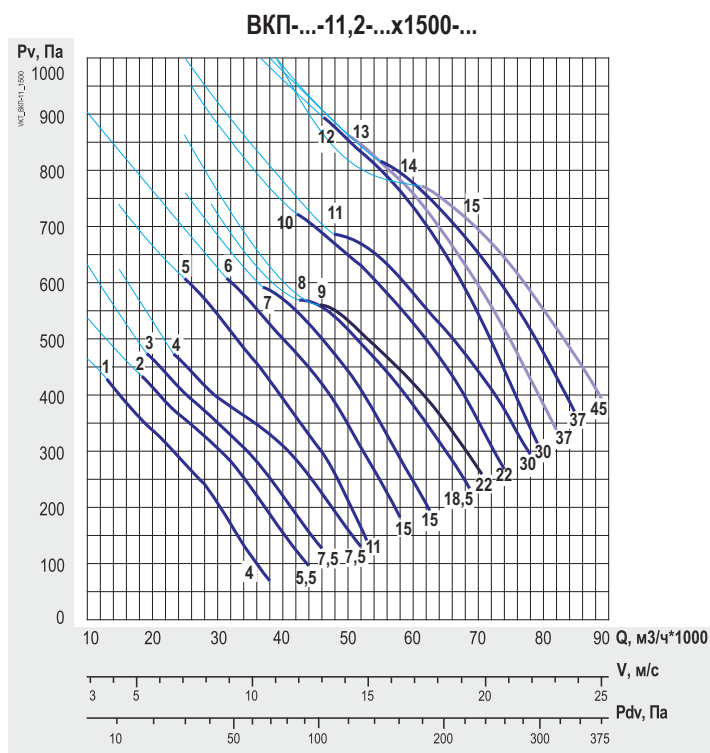
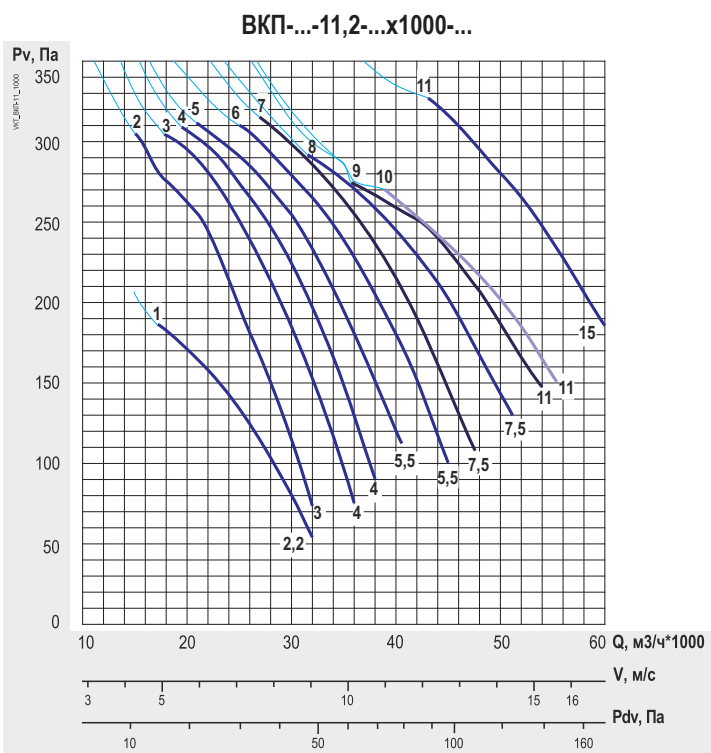
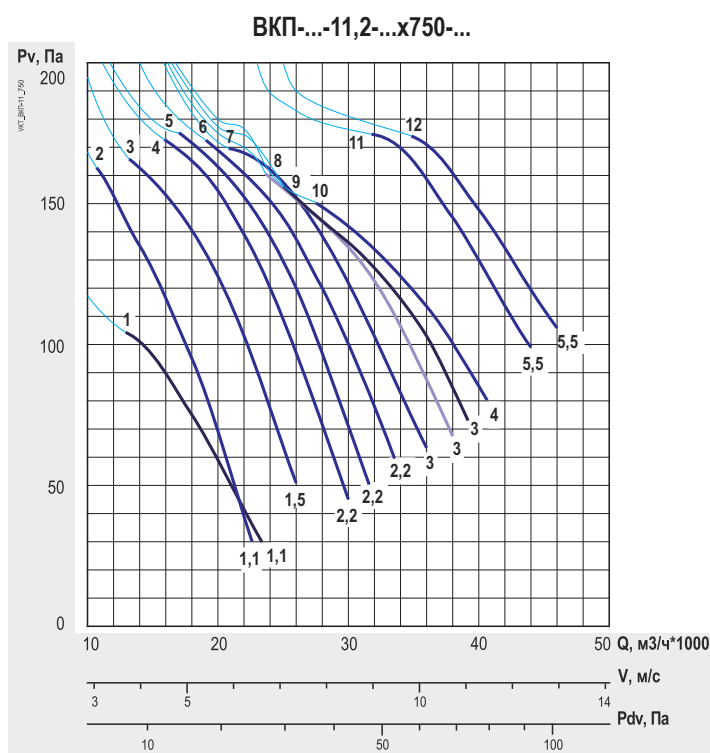
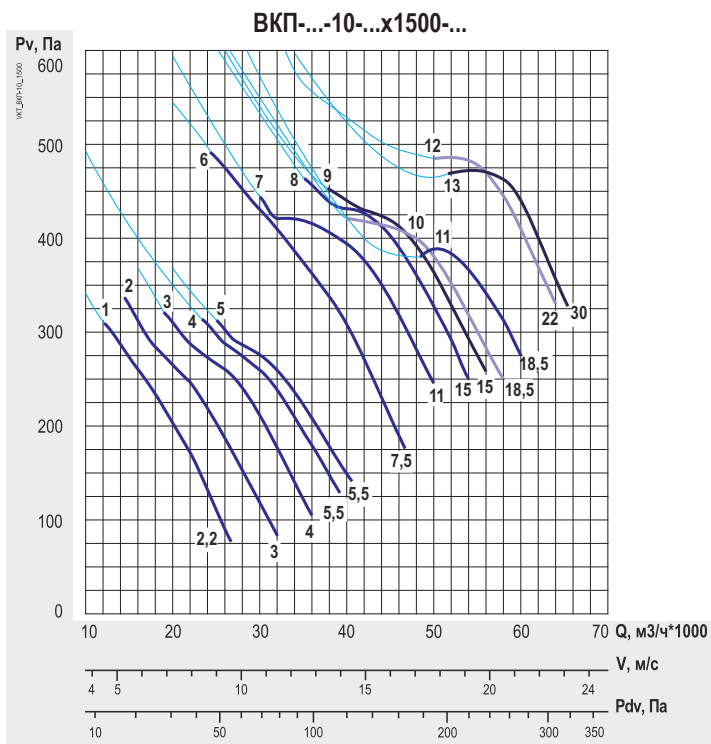

Диаграммы характеристик Вентиляторов ВКП-0 / ВКП-1

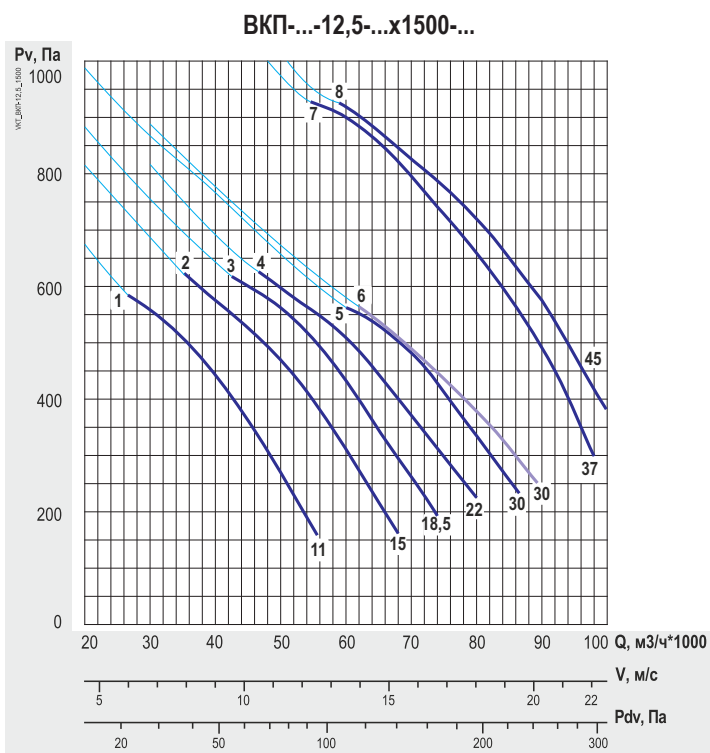
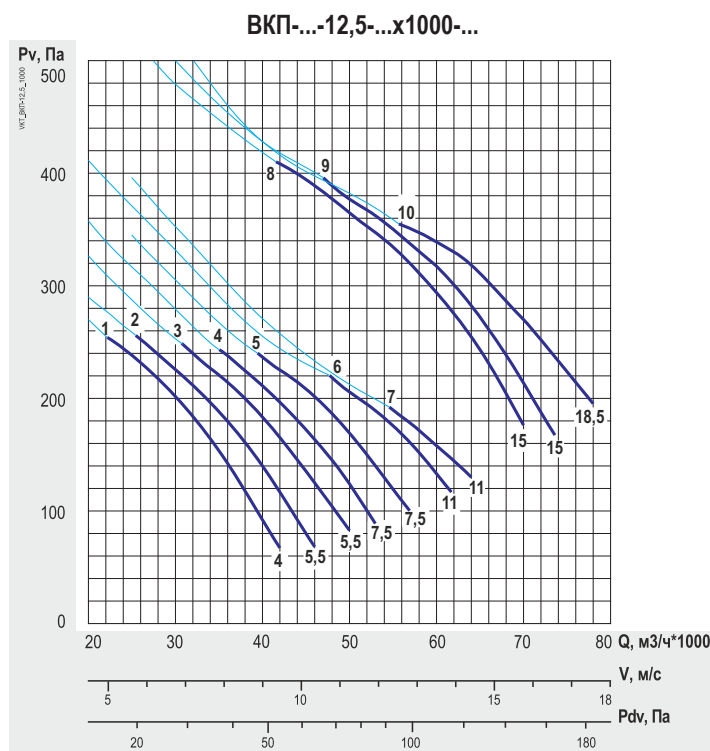
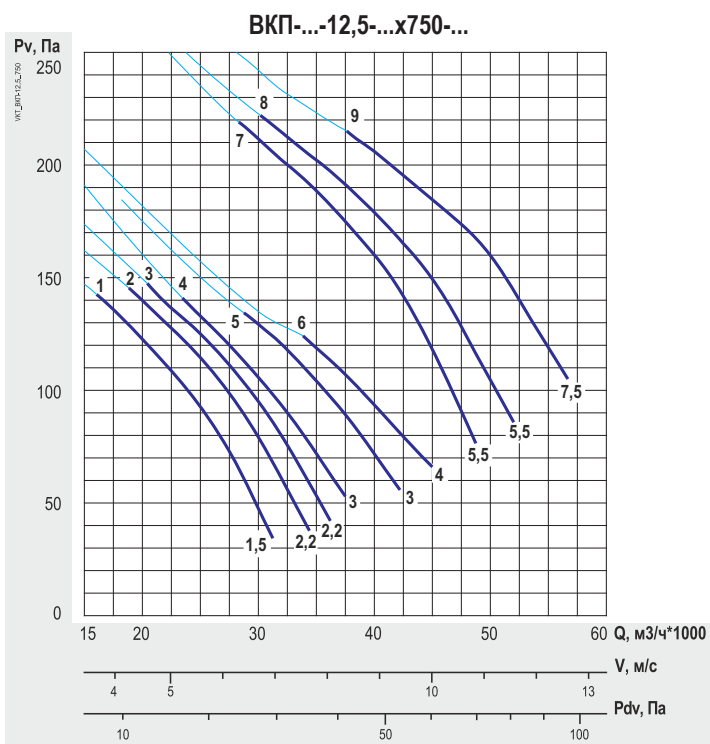



Все характеристики вентиляторов приведены при нормальных атмосферных условиях:

- плотность воздуха  $\rho=1,2 \text{ кг/м}^3$ ;
- температура воздуха  $t=20^\circ\text{C}$ ;
- атмосферное давление 101320 Па (760 мм рт.ст.).

**Примечания:**

\* - динамическое давление для любого осевого вентилятора указано в справочных данных;

— - характеристика вентилятора при эффективности меньше 50%.

**Структура обозначения при заказе**

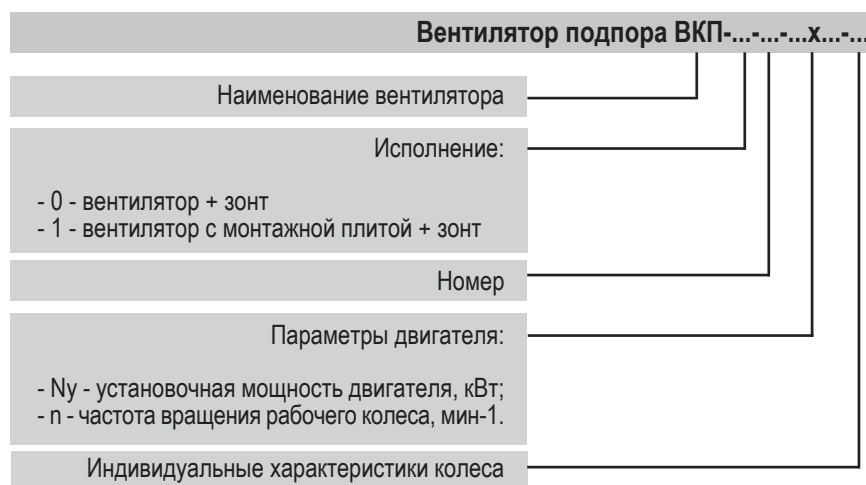

**Область применения:**

- Крышные вентиляторы систем противодымного подпора предназначены для подачи наружного воздуха в лестничные, лифтовые и прочие зоны и для создания избыточного давления в этих помещениях. Данные агрегаты устанавливаются на кровле зданий.

**Конструкция:**

Крышные вентиляторы ВКП изготавливаются также на базе радиальных вентиляторов (ВКП-Р). Крышные вентиляторы ВКП-Р представляют собой агрегат, состоящий из каркасно-панельного корпуса, в котором располагается вентилятор со свободным колесом или двусторонний радиальный вентилятор и двигатель.

Предложенная конструкция вентилятора обеспечивает относительно большие расходы воздуха при небольших габаритных размерах (в частности, высоте), что актуально при размещении вентилятора на кровле. Конструкция корпуса обеспечивает защиту вентилятора от попадания атмосферных осадков.

**Условия эксплуатации:**

Перемещаемая среда не должна содержать липких веществ, волокнистых материалов, взрывоопасных смесей газов, паров и пыли, иметь агрессивность по отношению к углеродистым сталям выше агрессивности воздуха и содержать другие твердые примеси в концентрации не более 100 мг/м<sup>3</sup>.

- Вид климатического исполнения по ГОСТ 15150-69.....У1
- Предельные рабочие температуры окружающего воздуха.....- 45°С / + 40°С

**ВЕНТИЛЯТОР ВКП-Р СО СВОБОДНЫМ КОЛЕСОМ**
**Чертеж и размер**
**Размеры в мм**
**Обозначения на схеме:**

H - высота.  
h - высота вентблока.

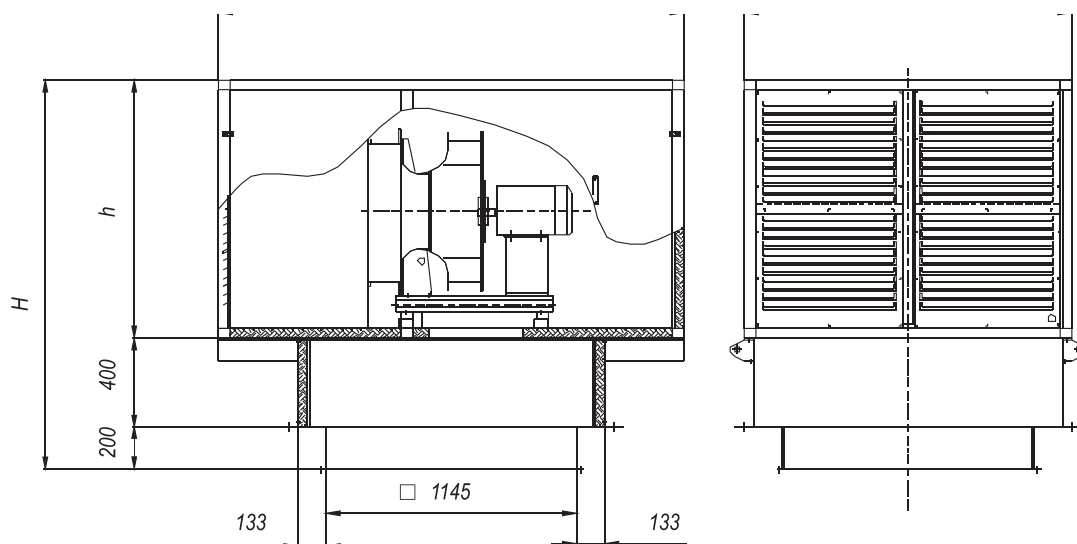
**Технические характеристики вентиляторов ВКП-Р со свободным колесом**

Номер вентилятора	Номер кривой	Частота вращения рабочего колеса п, мин*1	Мощность двигателя, Вт	Габаритные размеры	
				H, мм	h, мм
6,3	1	1430	5,5	1790	1190
7,1	2	1435	11,0	1950	1350
8	3	1460	18,5	2100	1500

Диаграммы характеристик Вентиляторов ВКП-Р со свободным колесом

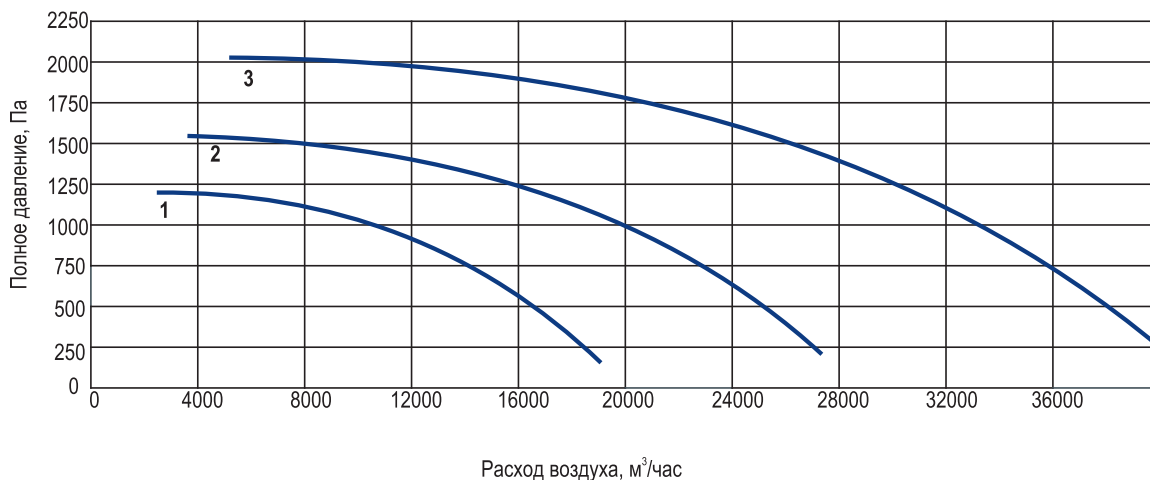

ВЕНТИЛЯТОР ВКП-Р (РАДИАЛЬНЫЙ ВЕНТИЛЯТОР ДВУХСТОРОННЕГО ВСАСЫВАНИЯ)

Чертеж и размер

Размеры в мм

Обозначения на схеме:

В - ширина (габаритный размер);  
 Н - высота(габаритный размер);  
 h - высота вентблока;  
 С - размер отверстия выхлопа вентилятора.

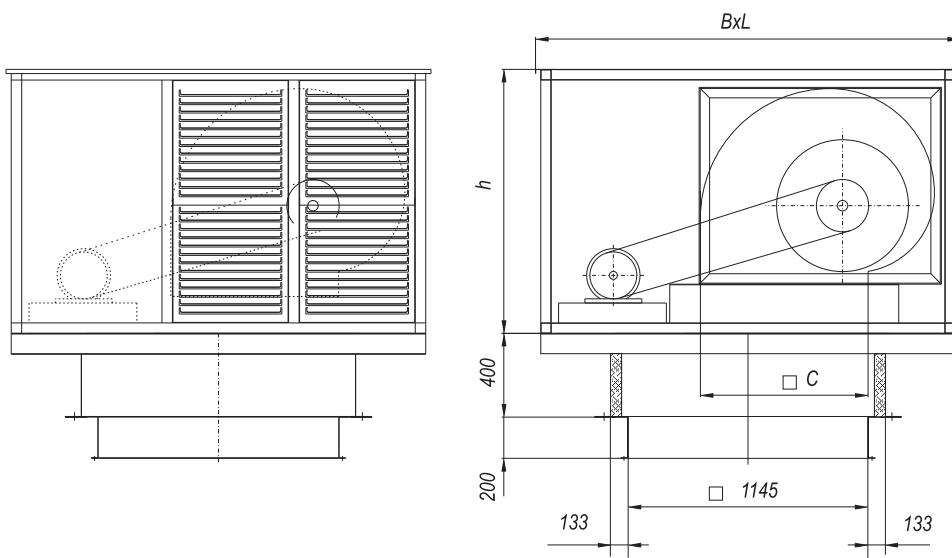

Технические характеристики вентиляторов ВКП-Р (радиальный вентилятор двухстороннего всасывания)

Номер вентилятора	Номер кривой	Частота вращения рабочего колеса n, мин <sup>-1</sup>	Мощность двигателя, Вт	Масса, кг	Габаритные размеры			
					В, мм	L, мм	С, мм	h, мм
6,3	1	1285	5,5	580	2030	1450	800	1260
	2	1425	7,5	590				
	3	1620	11,0	600				
	4	1802	15,0	618				
	5	1900	18,5	630				
7,1	1	1168	7,5	645	2180	1550	900	1360
	2	1327	11,0	655				
	3	1476	15,0	665				
	4	1583	18,5	683				
	5	1677	22,0	695				

Диаграммы характеристик Вентиляторов ВКП-Р (радиальный вентилятор двухстороннего всасывания)

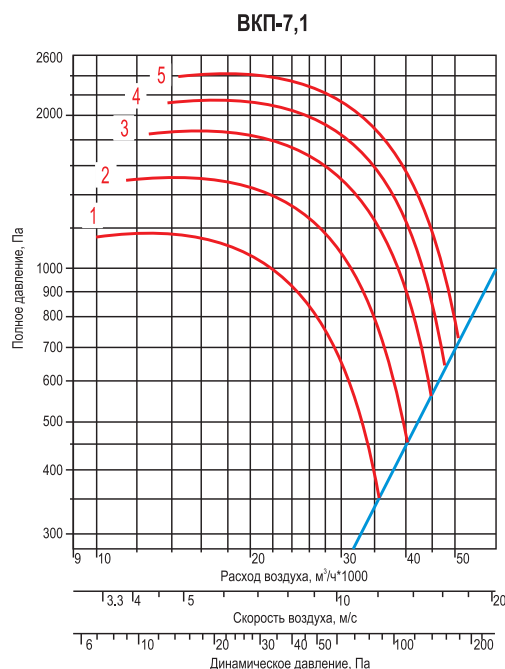
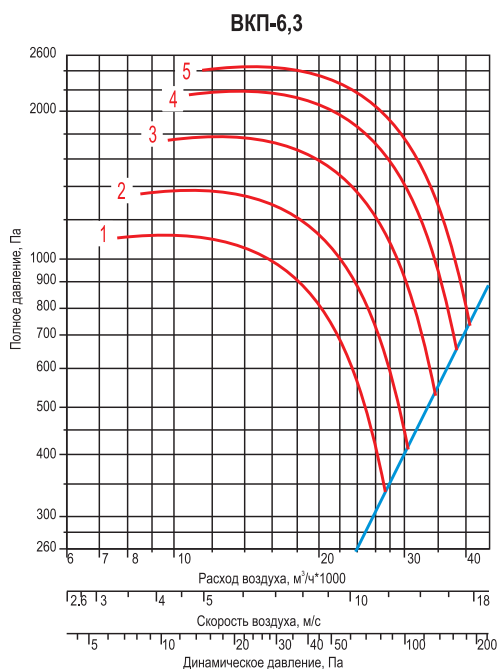

Все характеристики вентиляторов приведены при нормальных атмосферных условиях:

- плотность воздуха  $\rho=1,2 \text{ кг/м}^3$ ;
- температура воздуха  $t=20^\circ\text{C}$ ;
- атмосферное давление 101320 Па (760 мм рт.ст.).

Структура обозначения при заказе

