

### Стандарты и сертификаты:

- сертификат соответствия.

### Область применения:

- Крышный радиальный вентилятор дымоудаления с выбросом в стороны ВКР-ДУ-С (далее вентилятор) предназначен для удаления возникающих при пожаре высокотемпературных дымовоздушных смесей и одновременного отвода тепла за пределы обслуживаемого помещения.
- Вентилятор применяется в аварийных системах вытяжной вентиляции производственных, общественных, жилых, административных и других помещений (кроме категорий А и Б взрывопожарной опасности по НПБ 105-03).

### Исполнения:

- ВКР-\_\_-ДУ-С ..... режим ДУ
- ВКР-\_\_-К-С ..... коррозионностойкий
- ВКР-\_\_-К/ДУ-С ..... коррозионностойкий, режим ДУ

Возможно изготовление вентилятора ВКР-С во взрывозащищенном исполнении (см. каталог VKT на взрывозащищенное оборудование).

### Предел огнестойкости:

- $t = 400^{\circ}\text{C}$  ..... 2 часа, не менее (120 мин)
- $t = 600^{\circ}\text{C}$  ..... 2 часа, не менее (120 мин)

### Условия эксплуатации:

- Перемещаемая среда не должна содержать липких веществ, волокнистых материалов, взрывоопасных смесей газов, паров и пыли, иметь агрессивность по отношению к углеродистым сталям выше агрессивности воздуха и содержать другие твердые примеси в концентрации не более 100 мг/м<sup>3</sup>.
- Вентилятор коррозионностойкого исполнения предназначен для перемещения воздуха и других невзрывоопасных газовых смесей, не агрессивных к нержавеющей стали, но вызывающих усиленную коррозию углеродистой стали.
- Вид климатического исполнения по ГОСТ 15150-69 ..... У1
- Предельные рабочие температуры окружающего воздуха .....  $-45^{\circ}\text{C} / +40^{\circ}\text{C}$
- Верхнее значение относительной влажности ..... 80% при  $25^{\circ}\text{C}$

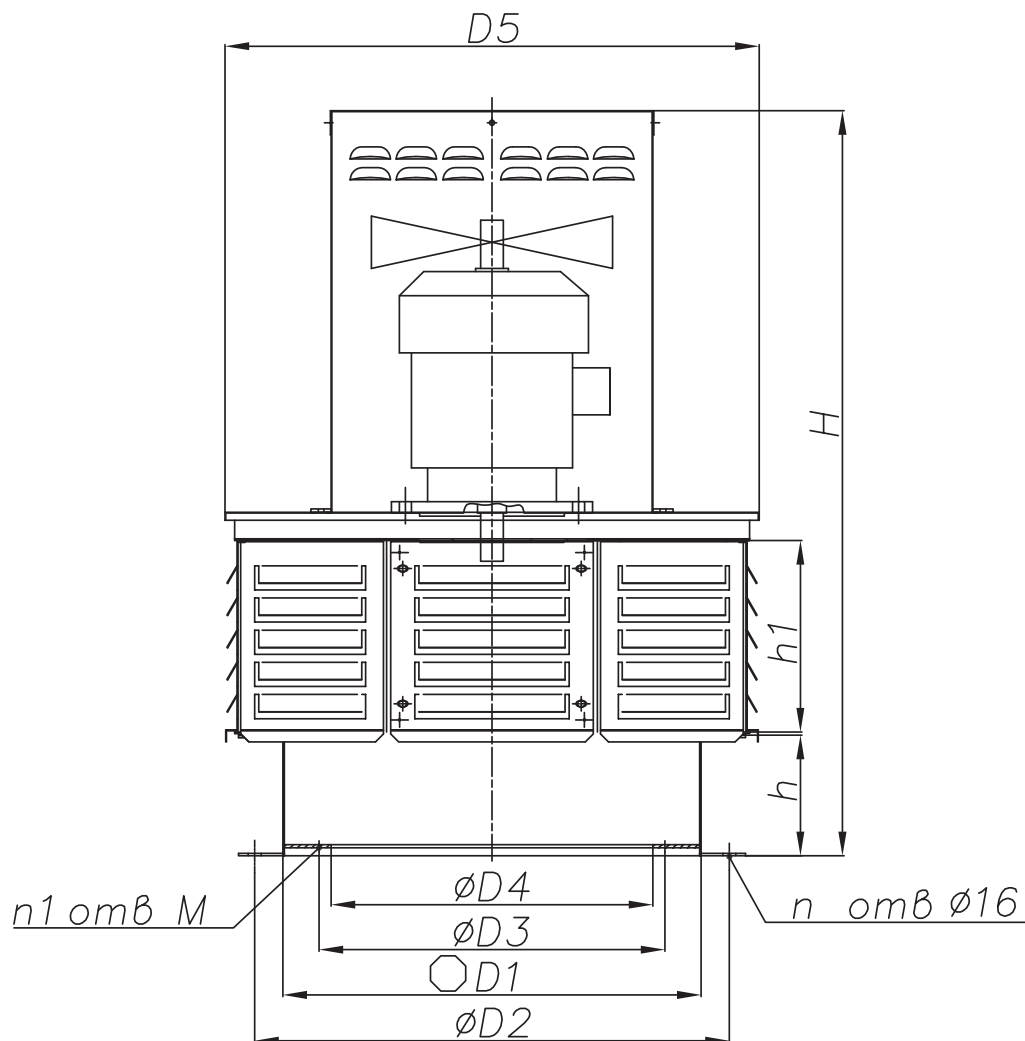

**Обозначения на схеме:**

- D1 - внутренний размер патрубка вентилятора;
- D2 - присоединительный размер для фланца стакана;
- D3 - присоединительный размер для фланца обратного клапана или воздуховода;
- D4 - диаметр воздуховода;
- D5 - диаметр корпуса вентилятора;
- h - высота всасывающего патрубка;
- h1 - высота рабочего колеса;
- H - высота вентилятора.

**Габаритные размеры вентиляторов ВКР-ДУ-С**

П/П №	Тип вентилятора	Масса	D	D1	D2	D3	D4	D6	H	h	h1	n	n1	M	a
1	ВКР-3,5-...-С-2ч/600(400)°С-0,25/1500	57	360	520	590	430	400	664	737	150	212	4	8	M6	3,5
2	ВКР-3,5-...-С-2ч/600(400)°С-1,5/3000	66	360	520	590	430	400	664	816	150	212	4	8	M6	3,5
3	ВКР-3,5-...-С-2ч/600(400)°С-2,2/3000	68	360	520	590	430	400	664	816	150	212	4	8	M6	3,5
4	ВКР-4-...-С-2ч/600(400)°С-0,37/1500	61	406	520	590	430	400	664	675	150	238	4	8	M6	4,0
5	ВКР-4-...-С-2ч/600(400)°С-0,55/1500	65	406	520	590	430	400	664	842	150	238	4	8	M6	4,0
6	ВКР-4-...-С-2ч/600(400)°С-3,0/3000	82	406	520	590	430	400	664	927	150	238	4	8	M6	4,0
7	ВКР-4-...-С-2ч/600(400)°С-4,0/3000	87	406	520	590	430	400	664	927	150	238	4	8	M6	4,0
8	ВКР-4,5-...-С-2ч/600(400)°С-0,75/1500	86	458	720	772	590	560	854	872	150	268	8	10	M6	4,4
9	ВКР-4,5-...-С-2ч/600(400)°С-1,1/1500	88	458	720	772	590	560	854	877	150	268	8	10	M6	4,4
10	ВКР-4,5-...-С-2ч/600(400)°С-5,5/3000	112	458	720	772	590	560	854	957	150	268	8	10	M6	4,4
11	ВКР-4,5-...-С-2ч/600(400)°С-7,5/3000	131	458	720	772	590	560	854	957	150	268	8	10	M6	4,4
12	ВКР-5-...-С-2ч/600(400)°С-1,1/1500	94	515	720	772	590	560	854	912	150	301	8	10	M6	5,0
13	ВКР-5-...-С-2ч/600(400)°С-1,5/1500	96	515	720	772	590	560	854	912	150	301	8	10	M6	5,0
14	ВКР-5,6-...-С-2ч/600(400)°С-0,55/1000	98	572	720	772	590	560	854	938	150	333	8	10	M6	6,0
15	ВКР-5,6-...-С-2ч/600(400)°С-0,75/1000	100	572	720	772	590	560	854	938	150	333	8	10	M6	6,0
16	ВКР-5,6-...-С-2ч/600(400)°С-2,2/1500	112	572	720	772	590	560	854	1023	150	333	8	10	M6	6,0
17	ВКР-5,6-...-С-2ч/600(400)°С-3,0/1500	115	572	720	772	590	560	854	1023	150	333	8	10	M6	6,0
18	ВКР-6,3-...-С-2ч/600(400)°С-1,1/1000	124	641	720	772	590	560	854	977	150	373	8	10	M6	6,5
19	ВКР-6,3-...-С-2ч/600(400)°С-1,5/1000	133	641	720	772	590	560	854	1062	150	373	8	10	M6	6,5
20	ВКР-6,3-...-С-2ч/600(400)°С-4,0/1500	142	641	720	772	590	560	854	1062	150	373	8	10	M6	6,5
21	ВКР-6,3-...-С-2ч/600(400)°С-5,5/1500	163	641	720	772	590	560	854	1062	150	373	8	10	M6	6,5
22	ВКР-7,1-...-С-2ч/600(400)°С-1,5/750	192	721	1020	1072	830	800	1160	1112	150	419	8	12	M8	7,0
23	ВКР-7,1-...-С-2ч/600(400)°С-2,2/1000	195	721	1020	1072	830	800	1160	1112	150	419	8	12	M8	7,0
24	ВКР-7,1-...-С-2ч/600(400)°С-3,0/1000	214	721	1020	1072	830	800	1160	1127	150	419	8	12	M8	7,0
25	ВКР-7,1-...-С-2ч/600(400)°С-7,5/1500	229	721	1020	1072	830	800	1160	1265	150	419	8	12	M8	7,0
26	ВКР-7,1-...-С-2ч/600(400)°С-11,0/1500	237	721	1020	1072	830	800	1160	1265	150	419	8	12	M8	7,0
27	ВКР-8-...-С-2ч/600(400)°С-4,0/1000	246	813	1020	1072	830	800	1160	1177	150	472	8	12	M8	8,0
28	ВКР-8-...-С-2ч/600(400)°С-5,5/1000	261	813	1020	1072	830	800	1160	1320	150	472	8	12	M8	8,0
29	ВКР-8-...-С-2ч/600(400)°С-11,0/1500	265	813	1020	1072	830	800	1160	1320	150	472	8	12	M8	8,0
30	ВКР-8-...-С-2ч/600(400)°С-15,0/1500	331	813	1020	1072	830	800	1160	1410	150	472	8	12	M8	8,0
31	ВКР-8-...-С-2ч/600(400)°С-18,5/1500	348	813	1020	1072	830	800	1160	1410	150	472	8	12	M8	8,0
32	ВКР-8-...-С-2ч/600(400)°С-11,0/1500(D=0,9Dном)	237	721	1020	1072	830	800	1160	1267	150	419	8	12	M8	7,0
33	ВКР-9-...-С-2ч/600(400)°С-3,0/750	272	916	1020	1072	830	800	1160	1242	150	534	8	12	M8	9,0
34	ВКР-9-...-С-2ч/600(400)°С-4,0/750	300	916	1020	1072	830	800	1160	1382	150	534	8	12	M8	9,0
35	ВКР-9-...-С-2ч/600(400)°С-5,5/750	316	916	1020	1072	830	800	1160	1382	150	534	8	12	M8	9,0
36	ВКР-9-...-С-2ч/600(400)°С-7,5/1000	291	916	1020	1072	830	800	1160	1382	150	534	8	12	M8	9,0
37	ВКР-9-...-С-2ч/600(400)°С-22,0/1500	417	916	1020	1072	830	800	1160	1562	150	534	8	12	M8	9,0
38	ВКР-9-...-С-2ч/600(400)°С-30,0/1500	447	916	1020	1072	830	800	1160	1562	150	534	8	12	M8	9,0
39	ВКР-10-...-С-2ч/600(400)°С-5,5/750	428	1030	1220	1272	1040	1000	1390	1447	150	599	8	16	M8	10,0
40	ВКР-10-...-С-2ч/600(400)°С-7,5/750	469	1030	1220	1272	1040	1000	1390	1557	150	599	8	16	M8	10,0
41	ВКР-10-...-С-2ч/600(400)°С-11,0/1000	469	1030	1220	1272	1040	1000	1390	1557	150	599	8	16	M8	10,0
42	ВКР-10-...-С-2ч/600(400)°С-15,0/1000	499	1030	1220	1272	1040	1000	1390	1557	150	599	8	16	M8	10,0
43	ВКР-10-...-С-2ч/600(400)°С-11,0/1000(D=0,9Dном)	451	916	1220	1272	1040	1000	1390	1492	150	599	8	16	M8	9,0
44	ВКР-11-...-С-2ч/600(400)°С-11,0/750	624	1145	1220	1272	1040	1000	1390	1707	150	747	8	16	M8	11,0
45	ВКР-11-...-С-2ч/600(400)°С-15,0/750	655	1145	1220	1272	1040	1000	1390	1777	150	747	8	16	M8	11,0
46	ВКР-11-...-С-2ч/600(400)°С-18,5/1000	643	1145	1220	1272	1040	1000	1390	1777	150	747	8	16	M8	11,0
47	ВКР-11-...-С-2ч/600(400)°С-30,0/1000	726	1145	1220	1272	1040	1000	1390	1887	150	747	8	16	M8	11,0
48	ВКР-11-...-С-2ч/600(400)°С-18,5/1000(D=0,9Dном)	513	1030	1220	1272	1040	1000	1390	1627	150	747	8	16	M8	10,0



**Аэродинамические характеристики Вентиляторов ВКР-ДУ-С**  
 Характеристики даны при нормальных атмосферных условиях (t=20°C)

П/П №	Тип вентилятора	Тип электродвигателя	n, об/мин	N, кВт	Q, м3/ч	Psv, Па
1	ВКР-3,5-ДУ-С-2ч/600(400)°С-0,25/1500	АИР63А4	1350	0,25	400...3100	100...400
2	ВКР-3,5-ДУ-С-2ч/600(400)°С-1,5/3000	АИР80А2	2880	1,5	950...6900	300...1500
3	ВКР-3,5-ДУ-С-2ч/600(400)°С-2,2/3000	АИР80В2	2860	2,2	950...6900	300...1500
4	ВКР-4-ДУ-С-2ч/600(400) °С-0,37/1500	АИР63В4	1320	0,37	200...4150	100...450
5	ВКР-4-ДУ-С-2ч/600(400) °С-0,55/1500	АИР71А4	1360	0,55	200...4150	100...450
6	ВКР-4-ДУ-С-2ч/600(400)°С-3,0/3000	АИР90Л2	2860	3,0	750...9800	300...1950
7	ВКР-4-ДУ-С-2ч/600(400)°С-4,0/3000	АИР100S2	2850	4,0	750...9800	300...1950
8	ВКР-4,5-ДУ-С-2ч/600(400)°С-0,75/1500	АИР71В4	1350	0,75	900...6500	150...600
9	ВКР-4,5-ДУ-С-2ч/600(400)°С-1,1/1500	АИР80А4	1420	1,1	900...6500	150...600
10	ВКР-4,5-ДУ-С-2ч/600(400)°С -5,5/3000	АИР100Л2	2850	5,5	1900...14100	450...2500
11	ВКР-4,5-ДУ-С-2ч/600(400)°С-7,5/3000	АИРМ112А4	2895	7,5	1900...14100	450...2500
12	ВКР-5-ДУ-С-2ч/600(400) °С-1,1/1500	АИР80А4	1420	1,1	1400...9800	100...700
13	ВКР-5-ДУ-С-2ч/600(400) °С-1,5/1500	АИР80В4	1410	1,5	1400...9800	100...700
14	ВКР-5,6-ДУ-С-2ч/600(400)°С-0,55/1000	АИР71В6	920	0,55	1000...8000	100...450
15	ВКР-5,6-ДУ-С-2ч/600(400)°С-0,75/1000	АИР80А6	920	0,75	1000...8000	100...450
16	ВКР-5,6-ДУ-С-2ч/600(400)°С-2,2/1500	АИР90Л4	1420	2,2	2000...13000	200...950
17	ВКР-5,6-ДУ-С-2ч/600(400)°С-3,0/1500	АИР100S4	1410	3,0	2000...13000	200...950
18	ВКР-6,3-ДУ-С-2ч/600(400)°С-1,1/1000	АИР80В6	920	1,1	2000...13000	100...500
19	ВКР-6,3-ДУ-С-2ч/600(400)°С-1,5/1000	АИР90Л6	940	1,5	2000...13000	100...500
20	ВКР-6,3-ДУ-С-2ч/600(400)°С-4,0/1500	АИР100Л4	1410	4,0	3000...18000	200...1200
21	ВКР-6,3-ДУ-С-2ч/600(400)°С -5,5/1500	АИРМ112М4	1430	5,5	3000...18000	200...1200
22	ВКР-7,1-ДУ-С-2ч/600(400)°С-1,5/750	АИР100Л8	700	1,5	2000...14000	100...200
23	ВКР-7,1-ДУ-С-2ч/600(400)°С-2,2/1000	АИР100Л6	940	2,2	2000...17000	100...650
24	ВКР-7,1-ДУ-С-2ч/600(400)°С-3,0/1000	АИРМ112МА6	950	3,0	2000...17000	100...650
25	ВКР-7,1-ДУ-С-2ч/600(400)°С-7,5/1500	А132S4	1455	7,5	4000...27000	300...1500
26	ВКР-7,1-ДУ-С-2ч/600(400)°С-11,0/1500	А132М4	1435	11,0	4000...27000	300...1500
27	ВКР-8-ДУ-С-2ч/600(400) °С-4,0/1000	АИРМ112МВ6	950	4,0	4000...26000	200...800
28	ВКР-8-ДУ-С-2ч/600(400) °С-5,5/1000	А132S6	950	5,5	4000...26000	200...800
29	ВКР-8-ДУ-С-2ч/600(400) °С-11,0/1500	А132М4	1435	11,0	5000...39000	300...2000
30	ВКР-8-ДУ-С-2ч/600(400) °С-15,0/1500	АИР160S4	1460	15,0	5000...39000	300...2000
31	ВКР-8-ДУ-С-2ч/600(400) °С-18,5/1500	АИР160М4	1460	18,5	5000...39000	300...2000
32	ВКР-8-ДУ-С-2ч/600(400) °С-11,0/1500(D=0,9Dном)	А132М4	1435	11,0	4000...27000	300...1500
33	ВКР-9-ДУ-С-2ч/600(400)°С-3,0/750	АИРМ112МВ8	710	3,0	4000...27000	100...600
34	ВКР-9-ДУ-С-2ч/600(400)°С-4,0/750	А132S8	710	4,0	4000...27000	100...600
35	ВКР-9-ДУ-С-2ч/600(400)°С-5,5/750	А132М8	710	5,5	4000...27000	100...600
36	ВКР-9-ДУ-С-2ч/600(400) °С-7,5/1000	А132М6	960	7,5	5000...37000	200...1100
37	ВКР-9-ДУ-С-2ч/600(400) °С-22,0/1500	А180S4	1460	22,0	8000...57000	400...2500
38	ВКР-9-ДУ-С-2ч/600(400) °С-30,0/1500	А180М4	1460	30,0	8000...57000	400...2500
39	ВКР-10-ДУ-С-2ч/600(400)°С-5,5/750	А132М8	710	5,5	5000...40000	100...700
40	ВКР-10-ДУ-С-2ч/600(400)°С-7,5/750	АИР160S8	730	7,5	5000...40000	100...700
41	ВКР-10-ДУ-С-2ч/600(400)°С-11,0/1000	АИР160S6	970	11,0	8000...53000	200...1400
42	ВКР-10-ДУ-С-2ч/600(400)°С-15,0/1000	АИР160М6	970	15,0	8000...53000	200...1400
43	ВКР-10-ДУ-С-2ч/600(400)°С-11,0/1000(D=0,9Dном)	АИР160S6	970	11,0	5000...37000	200...1100
44	ВКР-11-ДУ-С-2ч/600(400)°С-11,0/750	АИР160М8	730	11,0	9000...68000	200...1000
45	ВКР-11-ДУ-С-2ч/600(400)°С-15,0/750	А180М8	730	15,0	9000...68000	200...1000
46	ВКР-11-ДУ-С-2ч/600(400)°С-18,5/1000	А180М6	970	18,5	12000...93000	300...1700
47	ВКР-11-ДУ-С-2ч/600(400) °С-30,0/1000	А200Л6	970	30,0	12000...93000	300...1700
48	ВКР-11-ДУ-С-2ч/600(400)°С-18,5/1000(D=0,9Dном)	А180М6	970	18,5	7000...53000	200...1450

### Диаграммы характеристик Вентиляторов ВКР-ДУ-С

**ВКР-3,5-ДУ-С-...**

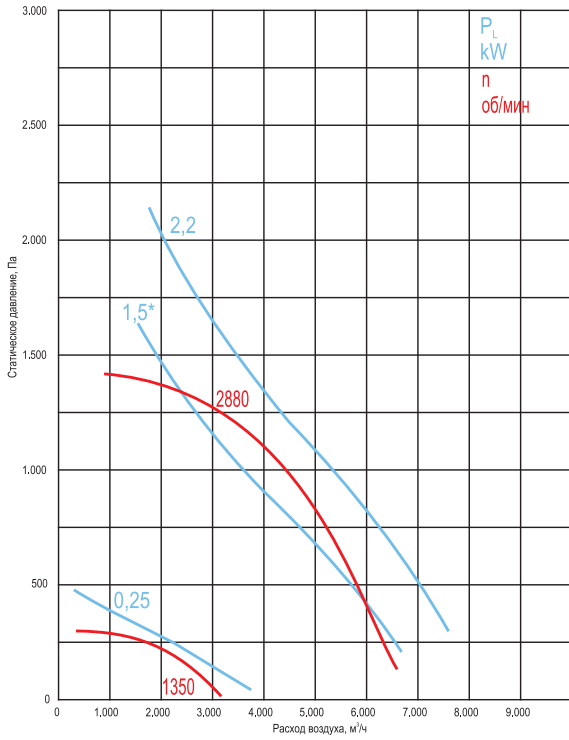

**ВКР-4-ДУ-С-...**

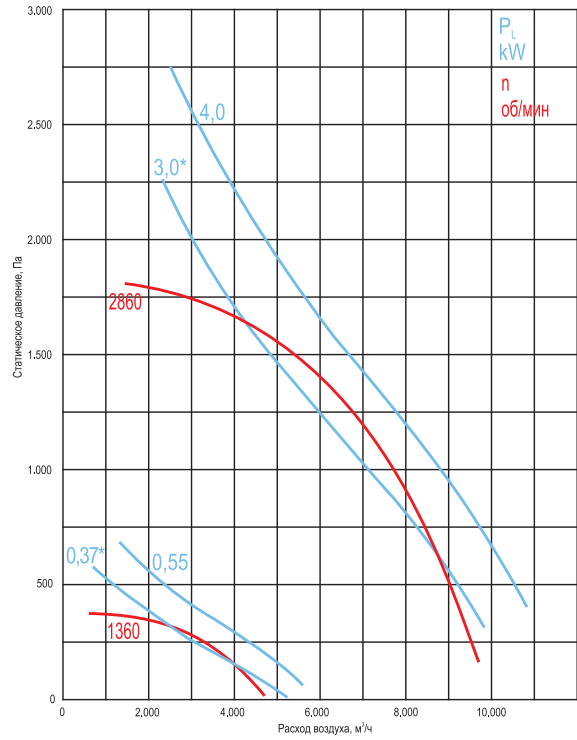

**ВКР-4,5-ДУ-С-...**

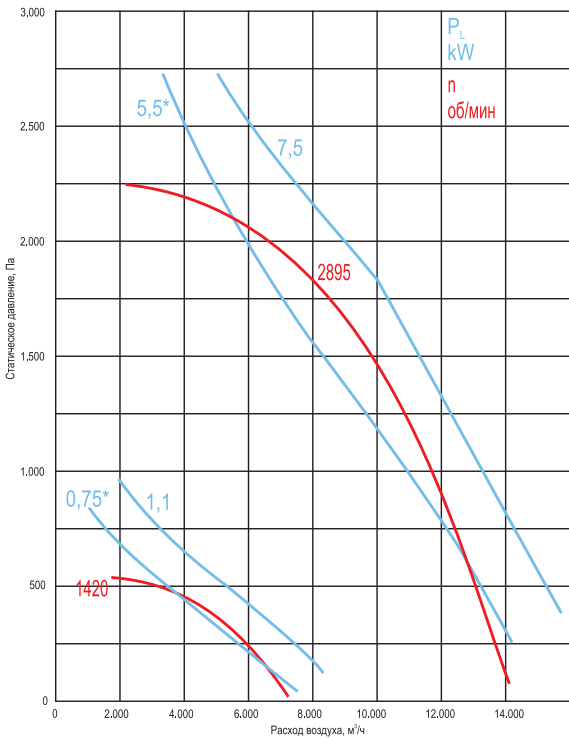

**ВКР-5-ДУ-С-...**

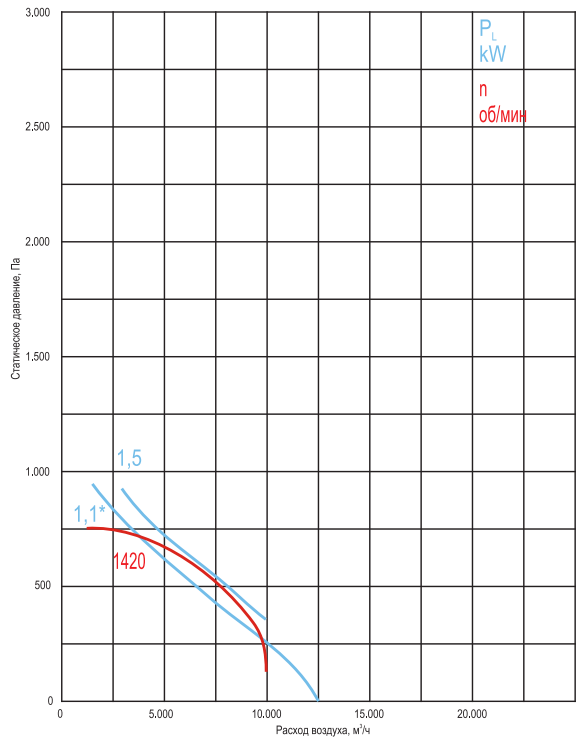



ВКР-5,6-ДУ-С-...

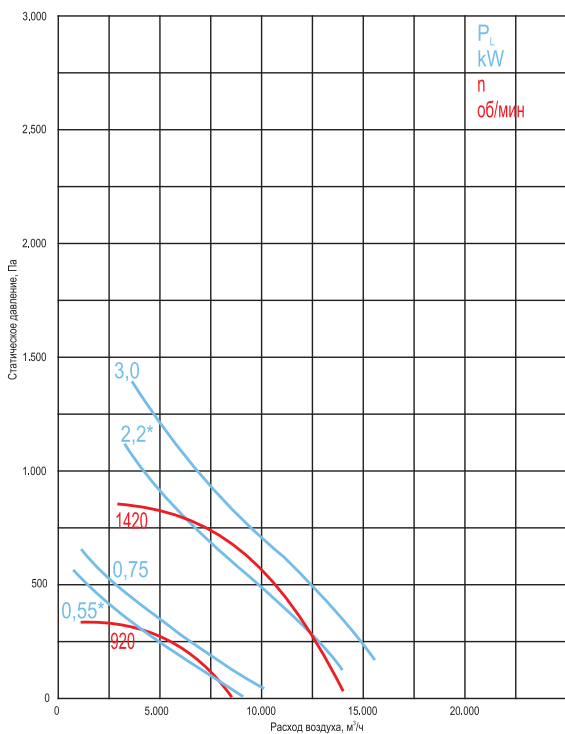

ВКР-6,3-ДУ-С-...

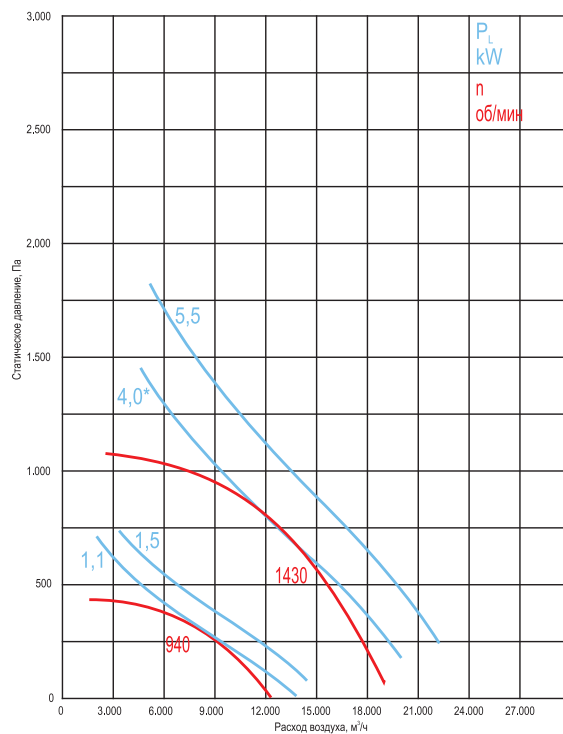

ВКР-7,1-ДУ-С-...

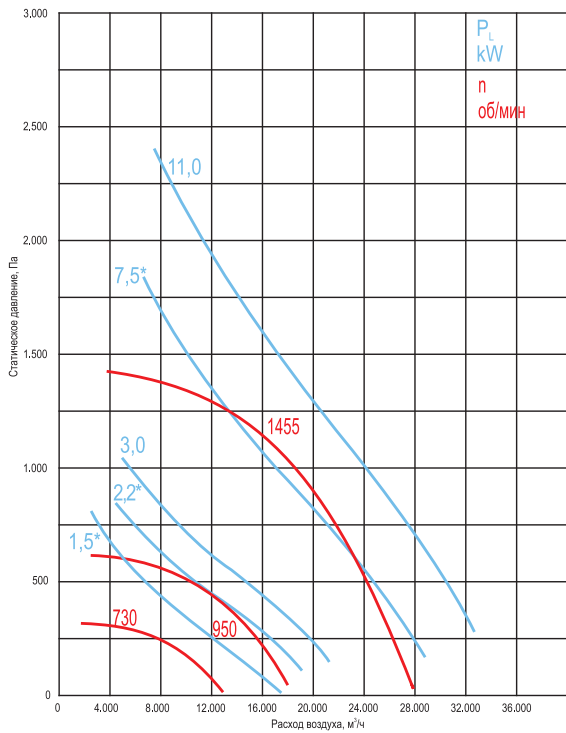

ВКР-8-ДУ-С-...

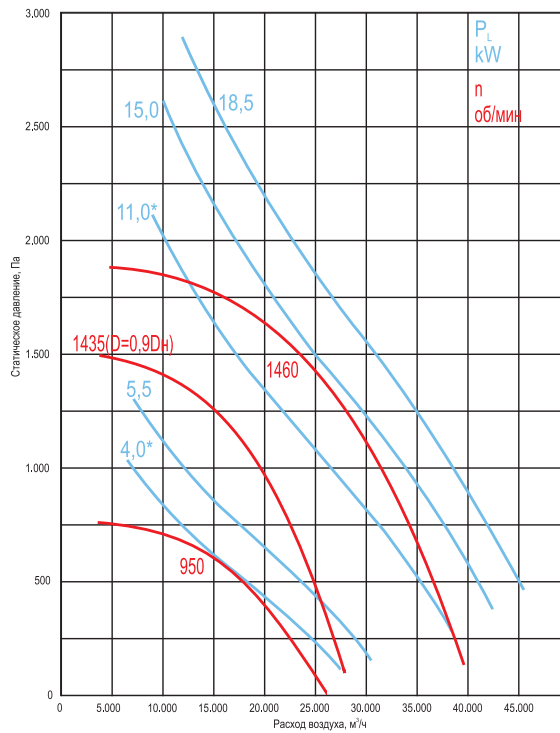

ВКР-9-ДУ-С-...

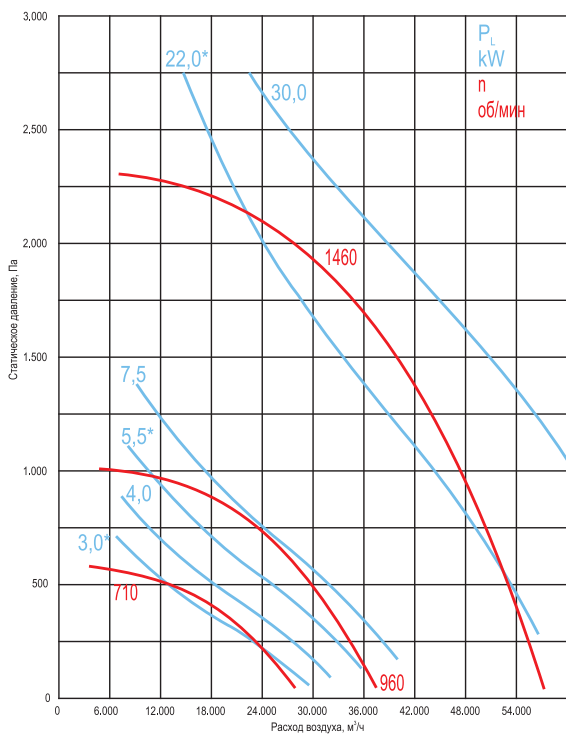

ВКР-10-ДУ-С-...

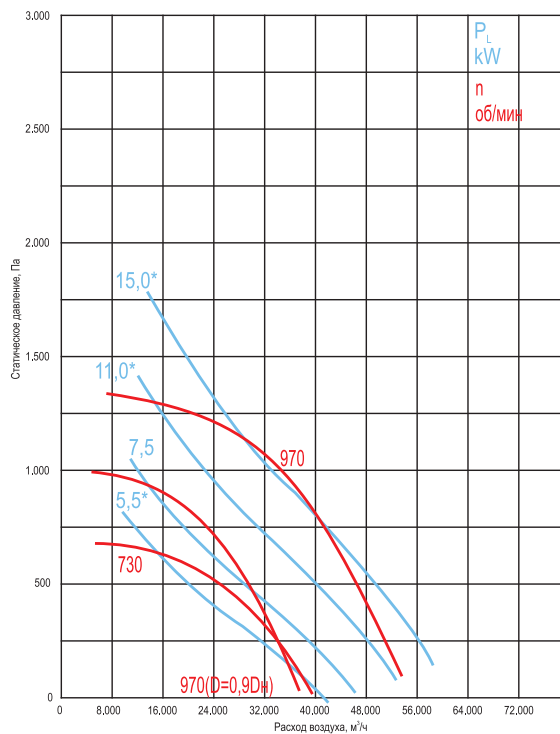

ВКР-11-ДУ-С-...

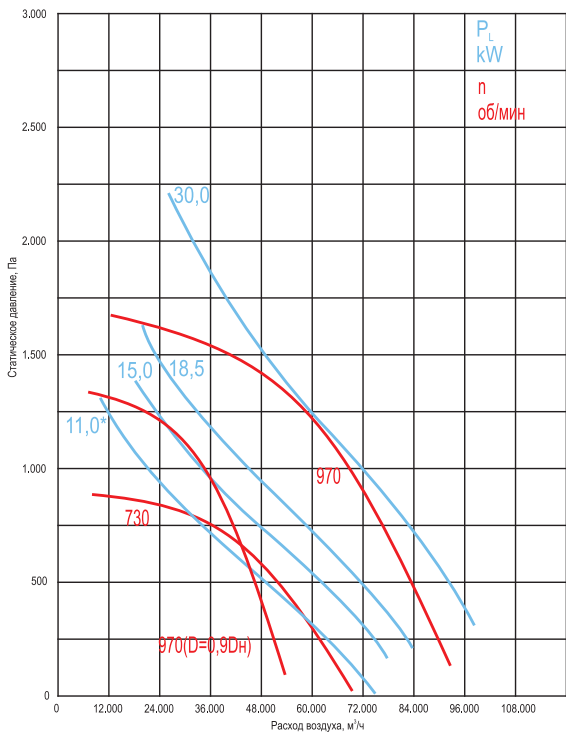

Все характеристики вентиляторов приведены при нормальных атмосферных условиях:

- плотность воздуха  $\rho=1,2 \text{ кг/м}^3$ ;
- температура воздуха  $t=20^\circ\text{C}$ ;
- атмосферное давление 101320 Па (760 мм рт.ст.).

\* - при эксплуатации указанных вентиляторов возможно превышение значения номинальной силы тока.

В связи с этим, данные вентиляторы возможно применять только для кратковременной работы в режиме дымоудаления с контролем значения силы тока, при подборе вентилятора учитывать расположение рабочей точки относительно «линии мощности» на графике.

Возможна эксплуатация в системах общеобменной вентиляции с применением частотного преобразователя.



Акустические характеристики Вентиляторов ВКР-ДУ-С

П/П №	Тип вентилятора	n, об/мин	Значение Lp1, дБ в октавных полосах f, Гц							LpA, дБА	
			125	250	500	1000	2000	4000	8000		
1	ВКР-3,5-ДУ-С-2ч/600(400)°С -0,25/1500	1350	к входу	49	60	65	65	62	57	50	70
			к окруж	51	62	67	67	64	89	52	72
2-3	ВКР-3,5-ДУ-С-2ч/600(400)°С -.../3000	2860 / 2880	к входу	65	77	84	84	81	76	70	88
			к окруж	67	79	86	86	83	78	72	90
4-5	ВКР-4-ДУ-С-2ч/600(400)°С -.../1500	1320 / 1360	к входу	53	64	69	68	65	60	54	73
			к окруж	55	66	71	70	67	62	56	75
6-7	ВКР-4-ДУ-С-2ч/600(400)°С -.../3000	2850 / 2860	к входу	68	81	87	87	84	80	73	92
			к окруж	70	83	89	89	86	82	75	94
8-9	ВКР-4,5-ДУ-С-2ч/600(400)°С -.../1500	1350 / 1420	к входу	57	68	74	73	70	65	58	78
			к окруж	59	70	76	75	72	67	60	80
10-11	ВКР-4,5-ДУ-С-2ч/600(400)°С -.../3000	2850 / 2895	к входу	72	84	91	91	88	83	77	95
			к окруж	74	86	93	93	90	85	79	97
12-13	ВКР-5-ДУ-С-2ч/600(400)°С -.../1500	1420 / 1410	к входу	60	72	77	76	73	68	62	81
			к окруж	62	74	79	78	75	70	64	83
14-15	ВКР-5,6-ДУ-С-2ч/600(400)°С -.../1000	920	к входу	54	64	69	68	65	60	54	73
			к окруж	56	66	71	70	67	62	56	75
16-17	ВКР-5,6-ДУ-С-2ч/600(400)°С -.../1500	1410 / 1420	к входу	63	75	80	79	76	71	65	84
			к окруж	65	77	82	81	78	73	67	86
18-19	ВКР-6,3-ДУ-С-2ч/600(400)°С -.../1000	920 / 940	к входу	57	68	72	71	68	64	57	77
			к окруж	59	70	74	73	70	66	59	79
20-21	ВКР-6,3-ДУ-С-2ч/600(400)°С -.../1500	1410 / 1430	к входу	66	78	83	82	79	74	68	87
			к окруж	68	80	85	84	81	76	70	89
22	ВКР-7,1-ДУ-С-2ч/600(400)°С -1,5/750	730	к входу	54	64	68	67	64	59	53	73
			к окруж	56	66	70	69	66	61	55	75
23-24	ВКР-7,1-ДУ-С-2ч/600(400)°С -.../1000	940 / 950	к входу	61	71	76	75	72	67	61	80
			к окруж	63	73	78	77	74	69	63	82
25-26	ВКР-7,1-ДУ-С-2ч/600(400)°С -.../1500	1435 / 1455	к входу	70	82	87	86	83	78	72	91
			к окруж	72	84	89	88	85	80	74	93
27-28	ВКР-8-ДУ-С-2ч/600(400)°С -.../1000	950	к входу	64	75	80	79	75	71	64	84
			к окруж	66	77	82	81	77	73	66	86
29-32	ВКР-8-ДУ-С-2ч/600(400)°С -.../1500	1435 / 1460	к входу	74	85	90	90	87	82	75	95
			к окруж	76	87	92	92	89	84	77	97
33-35	ВКР-9-ДУ-С-2ч/600(400)°С -.../750	710	к входу	61	71	76	74	71	67	60	80
			к окруж	63	73	78	76	73	69	62	82
36	ВКР-9-ДУ-С-2ч/600(400)°С -7,5/1000	960	к входу	68	79	83	82	79	74	68	88
			к окруж	70	81	85	84	81	76	70	90
37	ВКР-9-ДУ-С-2ч/600(400)°С -.../1500	1460	к входу	77	89	94	93	90	85	79	98
			к окруж	79	91	96	95	92	87	81	100
38-39	ВКР-10-ДУ-С-2ч/600(400)°С -.../750	710 / 730	к входу	65	75	79	78	75	70	64	84
			к окруж	67	77	81	80	77	72	66	86
40-42	ВКР-10-ДУ-С-2ч/600(400)°С -.../1000	970	к входу	71	82	87	86	83	78	71	91
			к окруж	73	84	89	88	85	80	73	93
43-44	ВКР-11-ДУ-С-2ч/600(400)°С -.../750	730	к входу	69	79	84	82	79	75	68	88
			к окруж	71	81	86	84	81	77	70	90
45-47	ВКР-11-ДУ-С-2ч/600(400)°С -.../1000	970	к входу	75	86	91	90	87	82	75	95
			к окруж	77	88	93	92	89	84	77	97

Структура обозначения при заказе

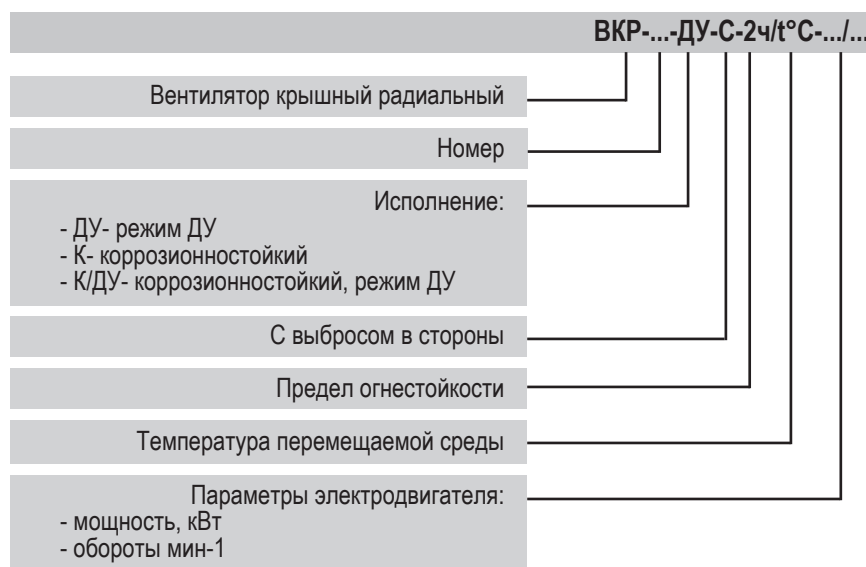



### Стандарты и сертификаты:

- сертификат соответствия.

### Область применения:

- Крышный радиальный вентилятор дымоудаления с выбросом в верх (факельный) ВКР-ДУ-В предназначен для удаления возникающих при пожаре высокотемпературных дымовоздушных смесей и одновременного отвода тепла за пределы обслуживаемого помещения.
- Вентилятор применяется в аварийных системах вытяжной вентиляции производственных, общественных, жилых, административных и других помещений (кроме категорий А и Б взрывопожарной опасности по НПБ 105-03).

### Исполнения:

- ВКР-\_\_-ДУ-В ..... режим ДУ
- ВКР-\_\_-К-В ..... коррозионностойкий
- ВКР-\_\_-К/ДУ-В ..... коррозионностойкий, режим ДУ

Возможно изготовление вентилятора ВКР-В во взрывозащищенном исполнении (см. каталог VKT на взрывозащищенное оборудование).

### Предел огнестойкости:

- $t = 400^{\circ}\text{C}$  ..... 2 часа, не менее (120 мин)
- $t = 600^{\circ}\text{C}$  ..... 2 часа, не менее (120 мин)

### Условия эксплуатации:

- Перемещаемая среда не должна содержать липких веществ, волокнистых материалов, взрывоопасных смесей газов, паров и пыли, иметь агрессивность по отношению к углеродистым сталям выше агрессивности воздуха и содержать другие твердые примеси в концентрации не более 100 мг/м<sup>3</sup>.
- Вентилятор коррозионностойкого исполнения предназначен для перемещения воздуха и других невзрывоопасных газовых смесей, не агрессивных к нержавеющей стали, но вызывающих усиленную коррозию углеродистой стали.
- Вид климатического исполнения по ГОСТ 15150-69 ..... У1
- Предельные рабочие температуры окружающего воздуха .....  $-45^{\circ}\text{C} / +40^{\circ}\text{C}$
- Верхнее значение относительной влажности ..... 80% при  $25^{\circ}\text{C}$

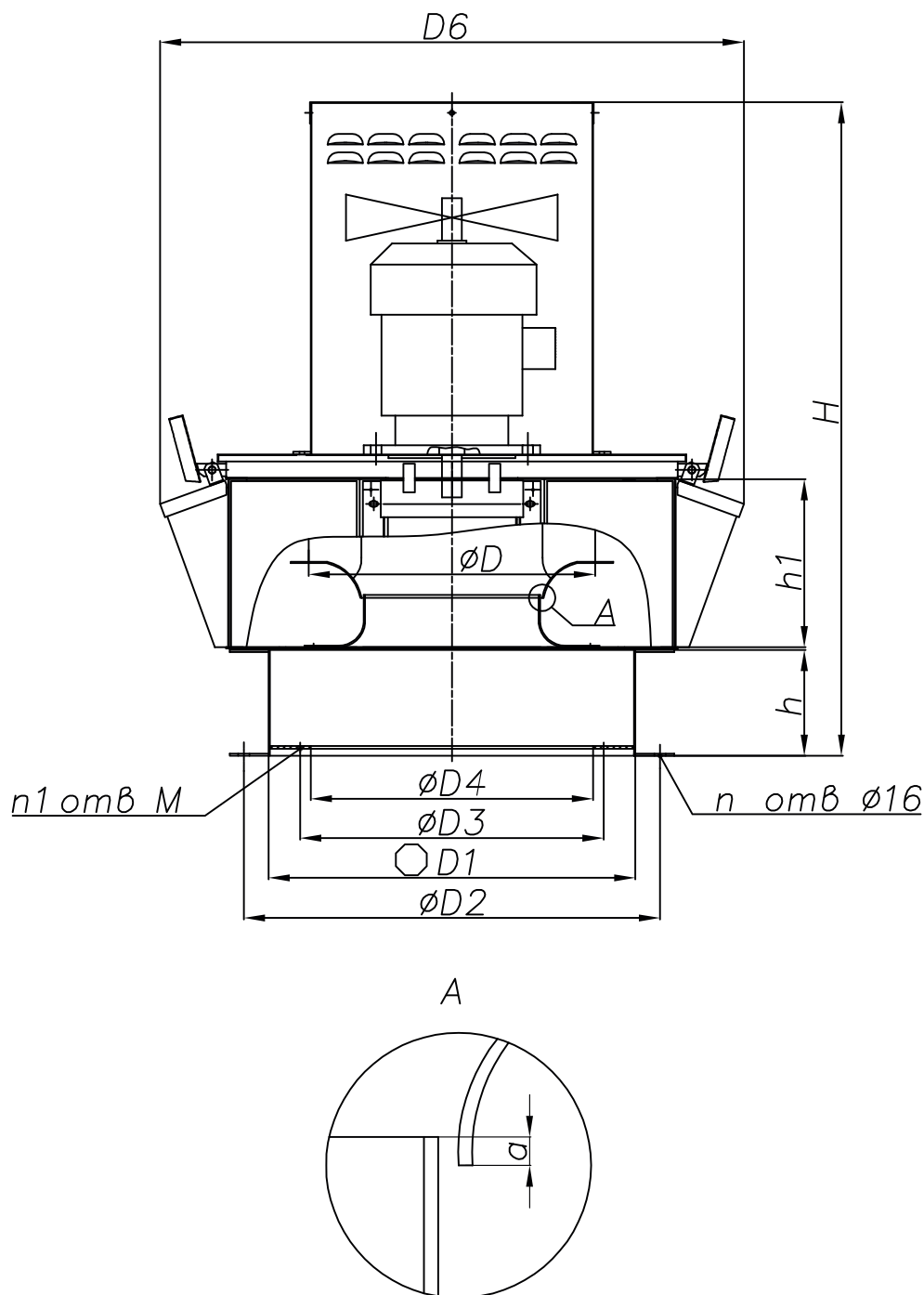

**Обозначения на схеме:**

- D - диаметр рабочего колеса;
- D - внутренний размер патрубка вентилятора;
- D2 - присоединительный размер для фланца стакана;
- D3 - присоединительный размер для фланца обратного клапана или воздуховода;
- D4 - диаметр воздуховода;
- D6 - габаритный размер;
- B - ширина корпуса вентилятора;
- h - высота всасывающего патрубка;
- h1 - высота рабочего колеса;
- H - высота вентилятора.



Габаритные размеры вентиляторов ВКР-ДУ-В

П/П №	Тип вентилятора	Масса	D	D1	D2	D3	D4	D6	H	h	h1	n	n1	M	a
1	ВКР-3,5-ДУ-В-2ч/600(400)°C-0,25/1500	59	360	544	590	430	400	811	737	150	212	4	8	M6	3,5
2	ВКР-3,5-ДУ-В-2ч/600(400)°C-1,5/3000	68	360	544	590	430	400	811	816	150	212	4	8	M6	3,5
3	ВКР-3,5-ДУ-В-2ч/600(400)°C-2,2/3000	70	360	544	590	430	400	811	816	150	212	4	8	M6	3,5
4	ВКР-4-ДУ-В-2ч/600(400)°C-0,37/1500	63	406	544	590	430	400	826	675	150	238	4	8	M6	4,0
5	ВКР-4-ДУ-В-2ч/600(400)°C-0,55/1500	67	406	544	590	430	400	826	842	150	238	4	8	M6	4,0
6	ВКР-4-ДУ-В-2ч/600(400)°C-3,0/3000	84	406	544	590	430	400	826	927	150	238	4	8	M6	4,0
7	ВКР-4-ДУ-В-2ч/600(400)°C-4,0/3000	89	406	544	590	430	400	826	927	150	238	4	8	M6	4,0
8	ВКР-4,5-ДУ-В-2ч/600(400)°C-0,75/1500	88	458	726	772	590	560	1037	872	150	268	8	10	M6	4,4
9	ВКР-4,5-ДУ-В-2ч/600(400)°C-1,1/1500	91	458	726	772	590	560	1037	877	150	268	8	10	M6	4,4
10	ВКР-4,5-ДУ-В-2ч/600(400)°C-5,5/3000	114	458	726	772	590	560	1037	957	150	268	8	10	M6	4,4
11	ВКР-4,5-ДУ-В-2ч/600(400)°C-7,5/3000	134	458	726	772	590	560	1037	957	150	268	8	10	M6	4,4
12	ВКР-5-ДУ-В-2ч/600(400)°C-1,1/1500	97	515	726	772	590	560	1060	912	150	301	8	10	M6	5,0
13	ВКР-5-ДУ-В-2ч/600(400)°C-1,5/1500	99	515	726	772	590	560	1060	912	150	301	8	10	M6	5,0
14	ВКР-5,6-ДУ-В-2ч/600(400)°C-0,55/1000	101	572	726	772	590	560	1078	938	150	333	8	10	M6	6,0
15	ВКР-5,6-ДУ-В-2ч/600(400)°C-0,75/1000	104	572	726	772	590	560	1078	938	150	333	8	10	M6	6,0
16	ВКР-5,6-ДУ-В-2ч/600(400)°C-2,2/1500	115	572	726	772	590	560	1078	1023	150	333	8	10	M6	6,0
17	ВКР-5,6-ДУ-В-2ч/600(400)°C-3,0/1500	119	572	726	772	590	560	1078	1023	150	333	8	10	M6	6,0
18	ВКР-6,3-ДУ-В-2ч/600(400)°C-1,1/1000	128	641	726	772	590	560	1105	977	150	373	8	10	M6	6,5
19	ВКР-6,3-ДУ-В-2ч/600(400)°C-1,5/1000	137	641	726	772	590	560	1105	1062	150	373	8	10	M6	6,5
20	ВКР-6,3-ДУ-В-2ч/600(400)°C-4,0/1500	145	641	726	772	590	560	1105	1062	150	373	8	10	M6	6,5
21	ВКР-6,3-ДУ-В-2ч/600(400)°C-5,5/1500	167	641	726	772	590	560	1105	1062	150	373	8	10	M6	6,5
22	ВКР-7,1-ДУ-В-2ч/600(400)°C-1,5/750	197	721	1018	1072	830	800	1425	1112	150	419	8	12	M8	7,0
23	ВКР-7,1-ДУ-В-2ч/600(400)°C-2,2/1000	200	721	1018	1072	830	800	1425	1112	150	419	8	12	M8	7,0
24	ВКР-7,1-ДУ-В-2ч/600(400)°C-3,0/1000	219	721	1018	1072	830	800	1425	1127	150	419	8	12	M8	7,0
25	ВКР-7,1-ДУ-В-2ч/600(400)°C-7,5/1500	234	721	1018	1072	830	800	1425	1265	150	419	8	12	M8	7,0
26	ВКР-7,1-ДУ-В-2ч/600(400)°C-11,0/1500	242	721	1018	1072	830	800	1425	1265	150	419	8	12	M8	7,0
27	ВКР-8-ДУ-В-2ч/600(400)°C-4,0/1000	252	813	1018	1072	830	800	1459	1177	150	472	8	12	M8	8,0
28	ВКР-8-ДУ-В-2ч/600(400)°C-5,5/1000	267	813	1018	1072	830	800	1459	1320	150	472	8	12	M8	8,0
29	ВКР-8-ДУ-В-2ч/600(400)°C-11,0/1500	271	813	1018	1072	830	800	1459	1320	150	472	8	12	M8	8,0
30	ВКР-8-ДУ-В-2ч/600(400)°C-15,0/1500	337	813	1018	1072	830	800	1459	1410	150	472	8	12	M8	8,0
31	ВКР-8-ДУ-В-2ч/600(400)°C-18,5/1500	354	813	1018	1072	830	800	1459	1410	150	472	8	12	M8	8,0
32	ВКР-8-ДУ-В-2ч/600(400)°C-11,0/1500φ=0^ном)	242	721	1018	1072	830	800	1425	1267	150	419	8	12	M8	7,0
33	ВКР-9-ДУ-В-2ч/600(400)°C-3,0/750	278	916	1018	1072	830	800	1498	1242	150	534	8	12	M8	9,0
34	ВКР-9-ДУ-В-2ч/600(400)°C-4,0/750	307	916	1018	1072	830	800	1498	1382	150	534	8	12	M8	9,0
35	ВКР-9-ДУ-В-2ч/600(400)°C-5,5/750	323	916	1018	1072	830	800	1498	1382	150	534	8	12	M8	9,0
36	ВКР-9-ДУ-В-2ч/600(400)°C-7,5/1000	298	916	1018	1072	830	800	1498	1382	150	534	8	12	M8	9,0
37	ВКР-9-ДУ-В-2ч/600(400)°C-22,0/1500	424	916	1018	1072	830	800	1498	1562	150	534	8	12	M8	9,0
38	ВКР-9-ДУ-В-2ч/600(400)°C-30,0/1500	454	916	1018	1072	830	800	1498	1562	150	534	8	12	M8	9,0
39	ВКР-10-ДУ-В-2ч/600(400)°C-5,5/750	436	1030	1220	1272	1040	1000	1771	1447	150	599	8	16	M8	10,0
40	ВКР-10-ДУ-В-2ч/600(400)°C-7,5/750	477	1030	1220	1272	1040	1000	1771	1557	150	599	8	16	M8	10,0
41	ВКР-10-ДУ-В-2ч/600(400)°C-11,0/1000	477	1030	1220	1272	1040	1000	1771	1557	150	599	8	16	M8	10,0
42	ВКР-10-ДУ-В-2ч/600(400)°C-15,0/1000	507	1030	1220	1272	1040	1000	1771	1557	150	599	8	16	M8	10,0
43	ВКР-10-ДУ-В-2ч/600(400)°C-11,0/1000(D=0,9Dном)	458	916	1220	1272	1040	1000	1728	1492	150	599	8	16	M8	9,0
44	ВКР-11-ДУ-В-2ч/600(400)°C-11,0/750	635	1145	1220	1272	1040	1000	1867	1707	150	747	8	16	M8	11,0
45	ВКР-11-ДУ-В-2ч/600(400)°C-15,0/750	667	1145	1220	1272	1040	1000	1867	1777	150	747	8	16	M8	11,0
46	ВКР-11-ДУ-В-2ч/600(400)°C-18,5/1000	654	1145	1220	1272	1040	1000	1867	1777	150	747	8	16	M8	11,0
47	ВКР-11-ДУ-В-2ч/600(400)°C-30,0/1000	738	1145	1220	1272	1040	1000	1867	1887	150	747	8	16	M8	11,0
48	ВКР-11-ДУ-В-2ч/600(400)°C-18,5/1000φ=0^ном)	521	1030	1220	1272	1040	1000	1771	1627	150	747	8	16	M8	10,0



**Аэродинамические характеристики Вентиляторов ВКР-ДУ-В**  
 Характеристики даны при нормальных атмосферных условиях (t=20°C)

П/П №	Тип вентилятора	Тип электродвигателя	n, об/мин	N, кВт	Q, м3/ч	Psv, Па
1	ВКР-3,5-ДУ-В-2ч/600(400)°С-0,25/1500	АИР63А4	1350	0,25	400...3100	100...400
2	ВКР-3,5-ДУ-В-2ч/600(400)°С-1,5/3000	АИР80А2	2880	1,5	950...6900	300...1500
3	ВКР-3,5-ДУ-В-2ч/600(400)°С-2,2/3000	АИР80В2	2860	2,2	950...6900	300...1500
4	ВКР-4-ДУ-В-2ч/600(400) °С-0,37/1500	АИР63В4	1320	0,37	200...4150	100...450
5	ВКР-4-ДУ-В-2ч/600(400) °С-0,55/1500	АИР71А4	1360	0,55	200...4150	100...450
6	ВКР-4-ДУ-В-2ч/600(400)°С-3,0/3000	АИР90Л2	2860	3,0	750...9800	300...1950
7	ВКР-4-ДУ-В-2ч/600(400)°С-4,0/3000	АИР100S2	2850	4,0	750...9800	300...1950
8	ВКР-4,5-ДУ-В-2ч/600(400)°С-0,75/1500	АИР71В4	1350	0,75	900...6500	150...600
9	ВКР-4,5-ДУ-В-2ч/600(400)°С-1,1/1500	АИР80А4	1420	1,1	900...6500	150...600
10	ВКР-4,5-ДУ-В-2ч/600(400)°С -5,5/3000	АИР100Л2	2850	5,5	1900...14100	450...2500
11	ВКР-4,5-ДУ-В-2ч/600(400)°С-7,5/3000	АИРМ112А4	2895	7,5	1900...14100	450...2500
12	ВКР-5-ДУ-В-2ч/600(400) °С-1,1/1500	АИР80А4	1420	1,1	1400...9800	100...700
13	ВКР-5-ДУ-В-2ч/600(400) °С-1,5/1500	АИР80В4	1410	1,5	1400...9800	100...700
14	ВКР-5,6-ДУ-В-2ч/600(400)°С-0,55/1000	АИР71В6	920	0,55	1000...8000	100...450
15	ВКР-5,6-ДУ-В-2ч/600(400)°С-0,75/1000	АИР80А6	920	0,75	1000...8000	100...450
16	ВКР-5,6-ДУ-В-2ч/600(400)°С-2,2/1500	АИР90Л4	1420	2,2	2000...13000	200...950
17	ВКР-5,6-ДУ-В-2ч/600(400)°С-3,0/1500	АИР100S4	1410	3,0	2000...13000	200...950
18	ВКР-6,3-ДУ-В-2ч/600(400)°С-1,1/1000	АИР80В6	920	1,1	2000...13000	100...500
19	ВКР-6,3-ДУ-В-2ч/600(400)°С-1,5/1000	АИР90Л6	940	1,5	2000...13000	100...500
20	ВКР-6,3-ДУ-В-2ч/600(400)°С-4,0/1500	АИР100Л4	1410	4,0	3000...18000	200...1200
21	ВКР-6,3-ДУ-В-2ч/600(400)°С -5,5/1500	АИРМ112М4	1430	5,5	3000...18000	200...1200
22	ВКР-7,1-ДУ-В-2ч/600(400)°С-1,5/750	АИР100Л8	700	1,5	2000...14000	100...200
23	ВКР-7,1-ДУ-В-2ч/600(400)°С-2,2/1000	АИР100Л6	940	2,2	2000...17000	100...650
24	ВКР-7,1-ДУ-В-2ч/600(400)°С-3,0/1000	АИРМ112МА6	950	3,0	2000...17000	100...650
25	ВКР-7,1-ДУ-В-2ч/600(400)°С-7,5/1500	А132S4	1455	7,5	4000...27000	300...1500
26	ВКР-7,1-ДУ-В-2ч/600(400)°С-11,0/1500	А132М4	1435	11,0	4000...27000	300...1500
27	ВКР-8-ДУ-В-2ч/600(400) °С-4,0/1000	АИРМ112МВ6	950	4,0	4000...26000	200...800
28	ВКР-8-ДУ-В-2ч/600(400) °С-5,5/1000	А132S6	950	5,5	4000...26000	200...800
29	ВКР-8-ДУ-В-2ч/600(400) °С-11,0/1500	А132М4	1435	11,0	5000...39000	300...2000
30	ВКР-8-ДУ-В-2ч/600(400) °С-15,0/1500	АИР160S4	1460	15,0	5000...39000	300...2000
31	ВКР-8-ДУ-В-2ч/600(400) °С-18,5/1500	АИР160М4	1460	18,5	5000...39000	300...2000
32	ВКР-8-ДУ-В-2ч/600(400) °С-11,0/1500(D=0,9Dном)	А132М4	1435	11,0	4000...27000	300...1500
33	ВКР-9-ДУ-В-2ч/600(400)°С-3,0/750	АИРМ112МВ8	710	3,0	4000...27000	100...600
34	ВКР-9-ДУ-В-2ч/600(400)°С-4,0/750	А132S8	710	4,0	4000...27000	100...600
35	ВКР-9-ДУ-В-2ч/600(400)°С-5,5/750	А132М8	710	5,5	4000...27000	100...600
36	ВКР-9-ДУ-В-2ч/600(400) °С-7,5/1000	А132М6	960	7,5	5000...37000	200...1100
37	ВКР-9-ДУ-В-2ч/600(400) °С-22,0/1500	А180S4	1460	22,0	8000...57000	400...2500
38	ВКР-9-ДУ-В-2ч/600(400) °С-30,0/1500	А180М4	1460	30,0	8000...57000	400...2500
39	ВКР-10-ДУ-В-2ч/600(400)°С-5,5/750	А132М8	710	5,5	5000...40000	100...700
40	ВКР-10-ДУ-В-2ч/600(400)°С-7,5/750	АИР160S8	730	7,5	5000...40000	100...700
41	ВКР-10-ДУ-В-2ч/600(400)°С-11,0/1000	АИР160S6	970	11,0	8000...53000	200...1400
42	ВКР-10-ДУ-В-2ч/600(400)°С-15,0/1000	АИР160М6	970	15,0	8000...53000	200...1400
43	ВКР-10-ДУ-В-2ч/600(400)°С-11,0/1000(D=0,9Dном)	АИР160S6	970	11,0	5000...37000	200...1100
44	ВКР-11-ДУ-В-2ч/600(400)°С-11,0/750	АИР160М8	730	11,0	9000...68000	200...1000
45	ВКР-11-ДУ-В-2ч/600(400)°С-15,0/750	А180М8	730	15,0	9000...68000	200...1000
46	ВКР-11-ДУ-В-2ч/600(400)°С-18,5/1000	А180М6	970	18,5	12000...93000	300...1700
47	ВКР-11-ДУ-В-2ч/600(400) °С-30,0/1000	А200Л6	970	30,0	12000...93000	300...1700
48	ВКР-11-ДУ-В-2ч/600(400)°С-18,5/1000(D=0,9Dном)	А180М6	970	18,5	7000...53000	200...1450

### Диаграммы характеристик Вентиляторов ВКР-ДУ-В

**ВКР-3,5-ДУ-В-...**

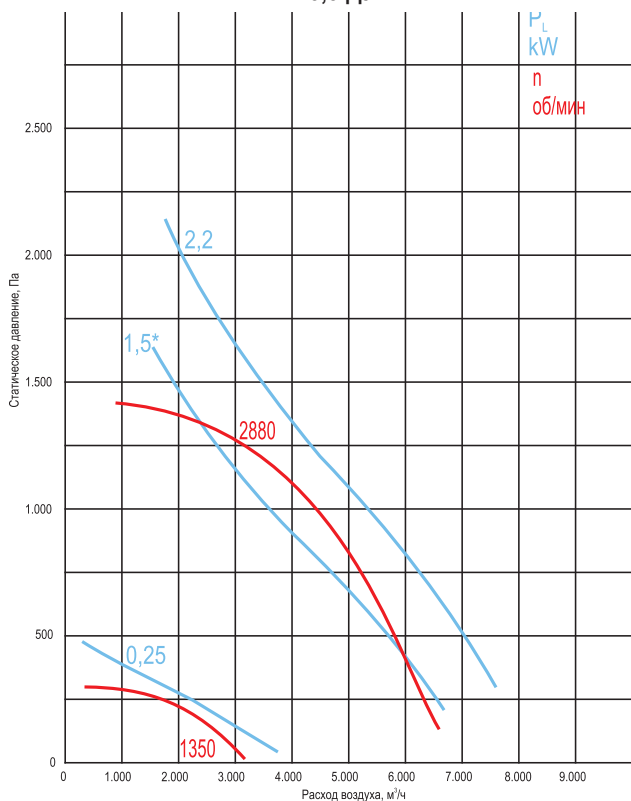

**ВКР-4-ДУ-В-...**

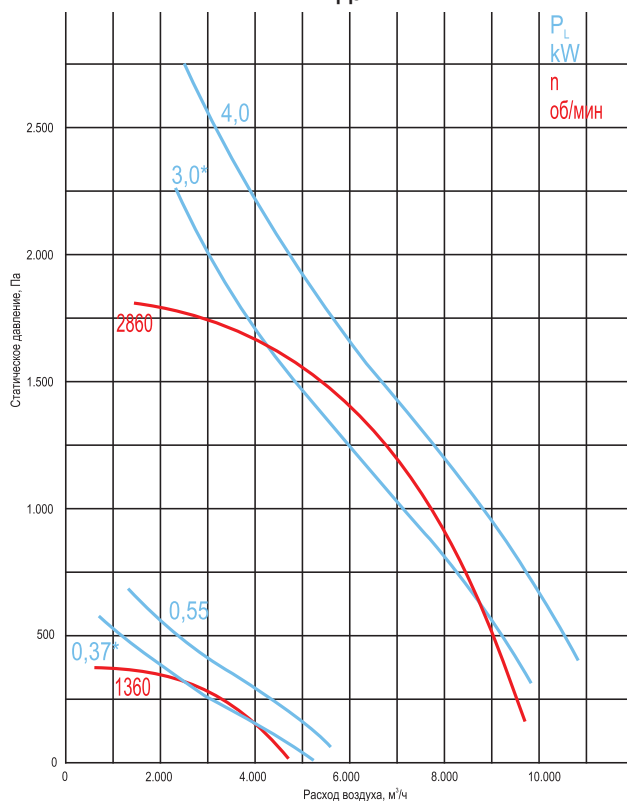

**ВКР-4,5-ДУ-В-...**

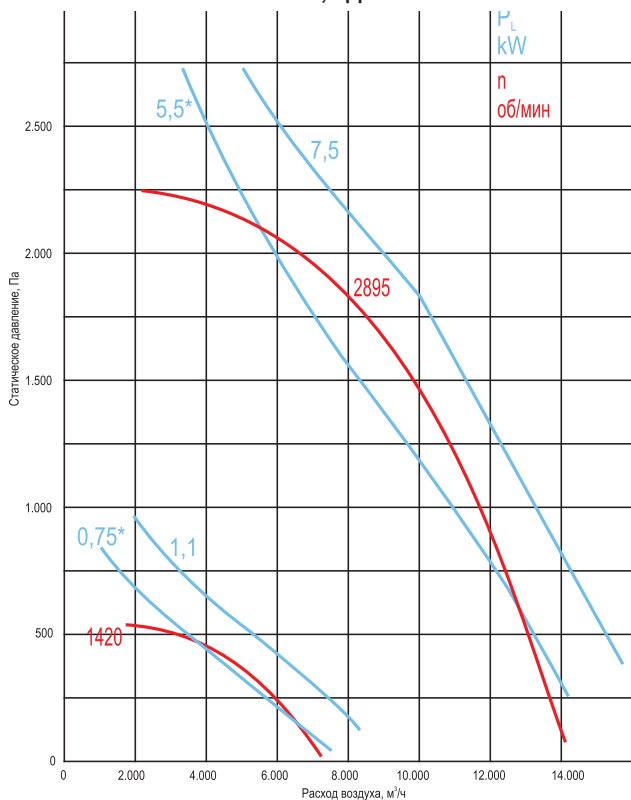

**ВКР-5-ДУ-В-...**

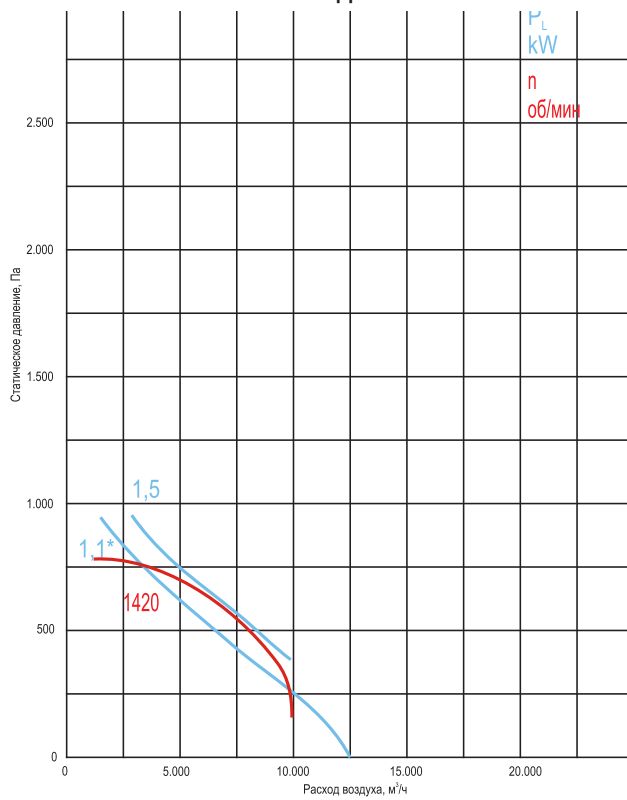



ВКР-5,6-ДУ-В-...

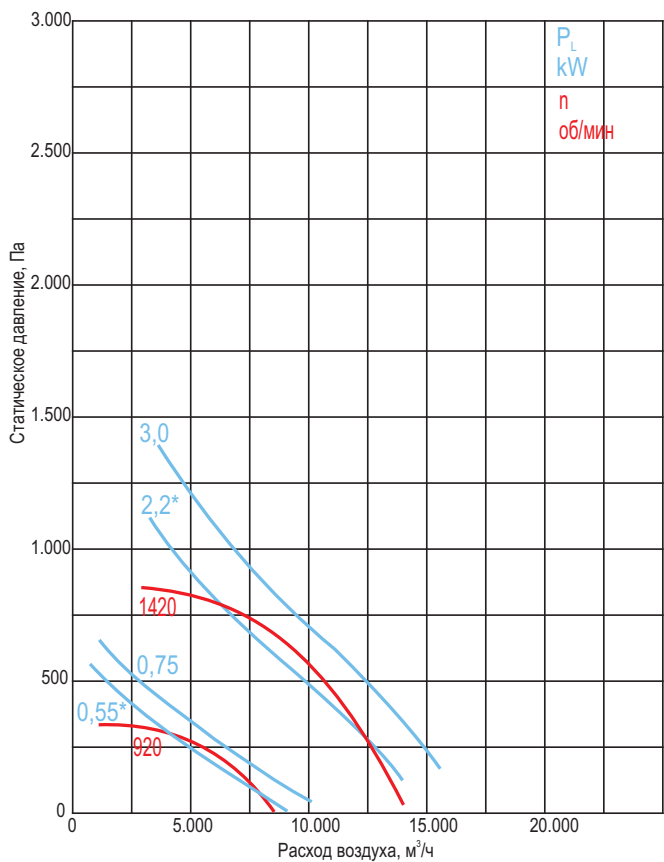

ВКР-6,3-ДУ-В-...

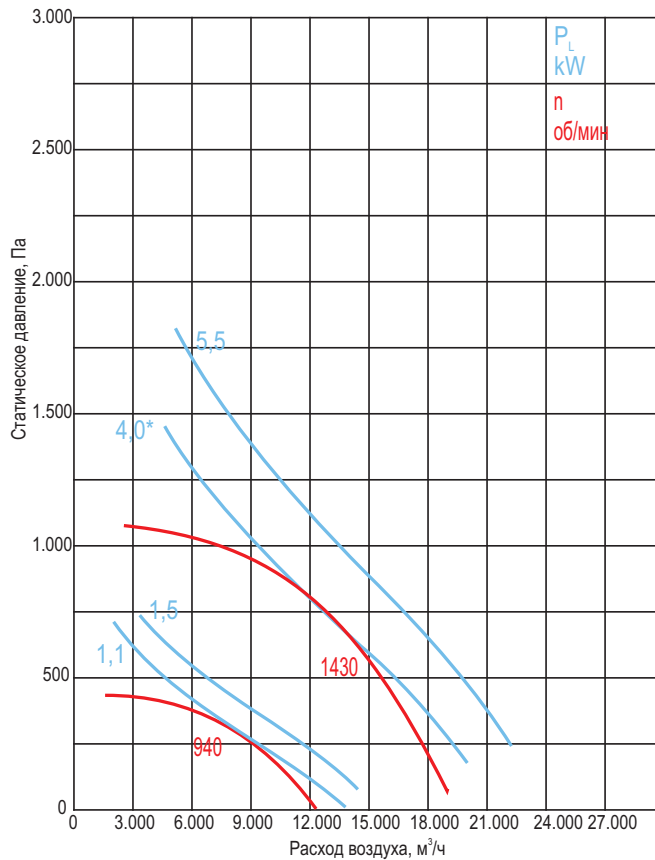

ВКР-7,1-ДУ-В-...

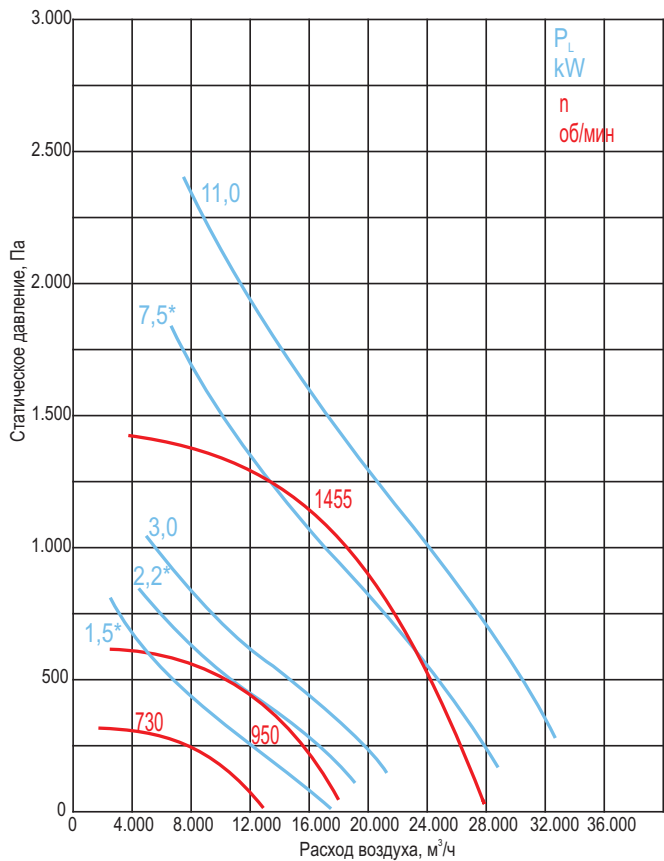

ВКР-8-ДУ-В-...

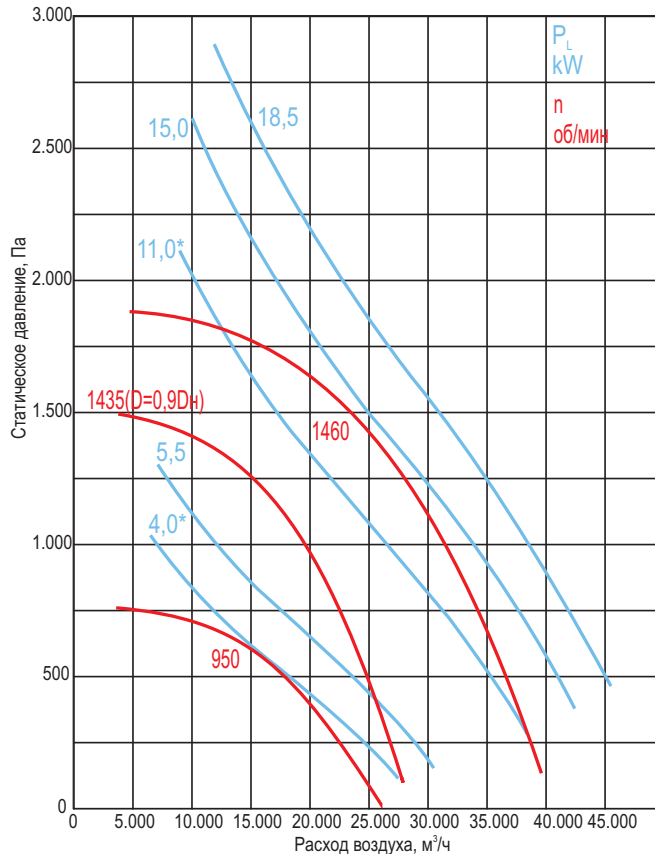

### ВКР-9-ДУ-В-...

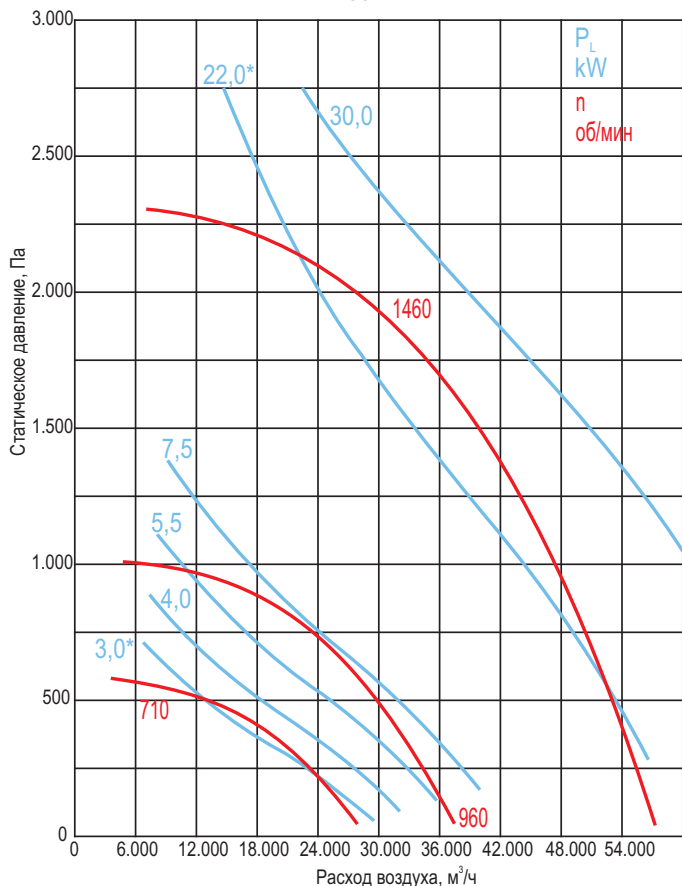

### ВКР-10-ДУ-В-...

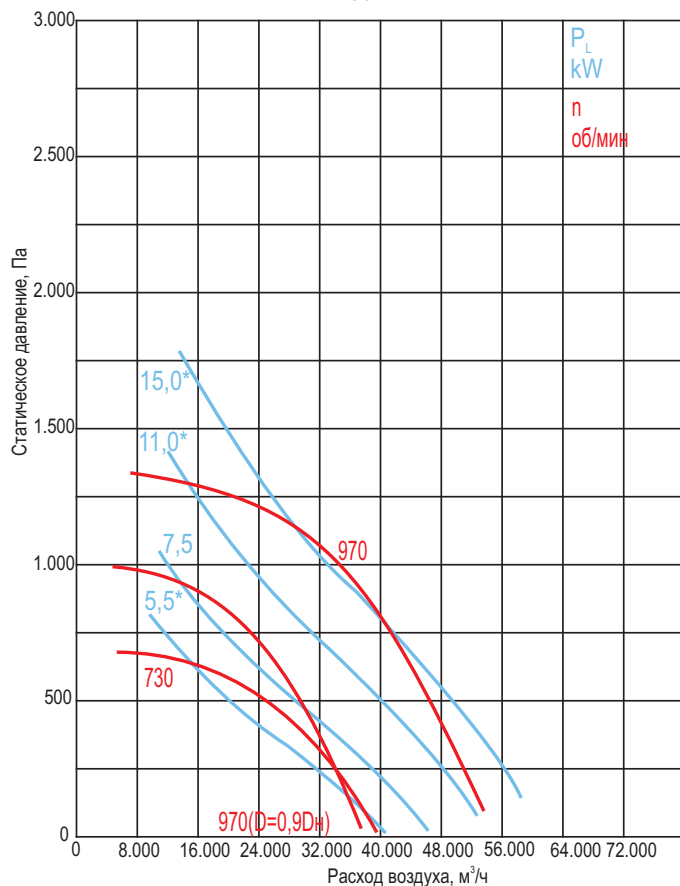

### ВКР-11-ДУ-В-...

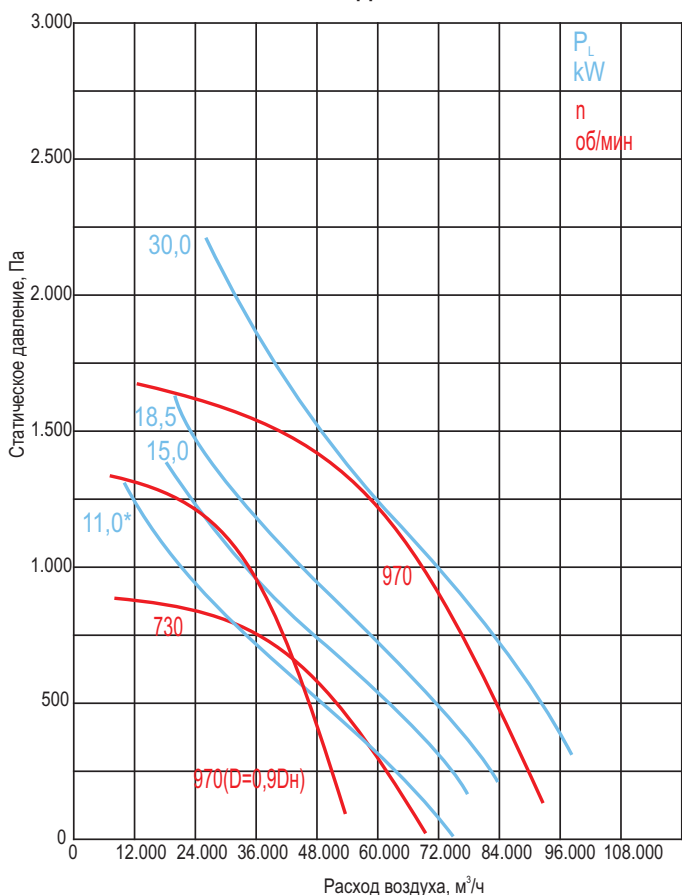

Все характеристики вентиляторов приведены при нормальных атмосферных условиях:

- плотность воздуха  $\rho=1,2 \text{ кг/м}^3$ ;
- температура воздуха  $t=20^\circ\text{C}$ ;
- атмосферное давление 101320 Па (760 мм рт.ст.).

\* - при эксплуатации указанных вентиляторов возможно превышение значения номинальной силы тока.

В связи с этим, данные вентиляторы возможно применять только для кратковременной работы в режиме дымоудаления с контролем значения силы тока, при подборе вентилятора учитывать расположение рабочей точки относительно «линии мощности» на графике.

Возможна эксплуатация в системах общеобменной вентиляции с применением частотного преобразователя.



Акустические характеристики Вентиляторов ВКР-ДУ-В

П/П №	Тип вентилятора	n, об/мин	Значение Lp1, дБ в октавных полосах f, Гц							LpA, дБА	
			125	250	500	1000	2000	4000	8000		
1	ВКР-3,5-ДУ-В-2ч/600(400)°С -0,25/1500	1350	к входу	49	60	65	65	62	57	50	70
			к окруж	51	62	67	67	64	89	52	72
2-3	ВКР-3,5-ДУ-В-2ч/600(400)°С -.../3000	2860 / 2880	к входу	65	77	84	84	81	76	70	88
			к окруж	67	79	86	86	83	78	72	90
4-5	ВКР-4-ДУ-В-2ч/600(400)°С -.../1500	1320 / 1360	к входу	53	64	69	68	65	60	54	73
			к окруж	55	66	71	70	67	62	56	75
6-7	ВКР-4-ДУ-В-2ч/600(400)°С -.../3000	2850 / 2860	к входу	68	81	87	87	84	80	73	92
			к окруж	70	83	89	89	86	82	75	94
8-9	ВКР-4,5-ДУ-В-2ч/600(400)°С -.../1500	1350 / 1420	к входу	57	68	74	73	70	65	58	78
			к окруж	59	70	76	75	72	67	60	80
10-11	ВКР-4,5-ДУ-В-2ч/600(400)°С -.../3000	2850 / 2895	к входу	72	84	91	91	88	83	77	95
			к окруж	74	86	93	93	90	85	79	97
12-13	ВКР-5-ДУ-В-2ч/600(400)°С -.../1500	1420 / 1410	к входу	60	72	77	76	73	68	62	81
			к окруж	62	74	79	78	75	70	64	83
14-15	ВКР-5,6-ДУ-В-2ч/600(400)°С -.../1000	920	к входу	54	64	69	68	65	60	54	73
			к окруж	56	66	71	70	67	62	56	75
16-17	ВКР-5,6-ДУ-В-2ч/600(400)°С -.../1500	1410 / 1420	к входу	63	75	80	79	76	71	65	84
			к окруж	65	77	82	81	78	73	67	86
18-19	ВКР-6,3-ДУ-В-2ч/600(400)°С -.../1000	920 / 940	к входу	57	68	72	71	68	64	57	77
			к окруж	59	70	74	73	70	66	59	79
20-21	ВКР-6,3-ДУ-В-2ч/600(400)°С -.../1500	1410 / 1430	к входу	66	78	83	82	79	74	68	87
			к окруж	68	80	85	84	81	76	70	89
22	ВКР-7,1-ДУ-В-2ч/600(400)°С -1,5/750	730	к входу	54	64	68	67	64	59	53	73
			к окруж	56	66	70	69	66	61	55	75
23-24	ВКР-7,1-ДУ-В-2ч/600(400)°С -.../1000	940 / 950	к входу	61	71	76	75	72	67	61	80
			к окруж	63	73	78	77	74	69	63	82
25-26	ВКР-7,1-ДУ-В-2ч/600(400)°С -.../1500	1435 / 1455	к входу	70	82	87	86	83	78	72	91
			к окруж	72	84	89	88	85	80	74	93
27-28	ВКР-8-ДУ-В-2ч/600(400)°С -.../1000	950	к входу	64	75	80	79	75	71	64	84
			к окруж	66	77	82	81	77	73	66	86
29-32	ВКР-8-ДУ-В-2ч/600(400)°С -.../1500	1435 / 1460	к входу	74	85	90	90	87	82	75	95
			к окруж	76	87	92	92	89	84	77	97
33-35	ВКР-9-ДУ-В-2ч/600(400)°С -.../750	710	к входу	61	71	76	74	71	67	60	80
			к окруж	63	73	78	76	73	69	62	82
36	ВКР-9-ДУ-В-2ч/600(400)°С -7,5/1000	960	к входу	68	79	83	82	79	74	68	88
			к окруж	70	81	85	84	81	76	70	90
37	ВКР-9-ДУ-В-2ч/600(400)°С -.../1500	1460	к входу	77	89	94	93	90	85	79	98
			к окруж	79	91	96	95	92	87	81	100
38-39	ВКР-10-ДУ-В-2ч/600(400)°С -.../750	710 / 730	к входу	65	75	79	78	75	70	64	84
			к окруж	67	77	81	80	77	72	66	86
40-42	ВКР-10-ДУ-В-2ч/600(400)°С -.../1000	970	к входу	71	82	87	86	83	78	71	91
			к окруж	73	84	89	88	85	80	73	93
43-44	ВКР-11-ДУ-В-2ч/600(400)°С -.../750	730	к входу	69	79	84	82	79	75	68	88
			к окруж	71	81	86	84	81	77	70	90
45-47	ВКР-11-ДУ-В-2ч/600(400)°С -.../1000	970	к входу	75	86	91	90	87	82	75	95
			к окруж	77	88	93	92	89	84	77	97

Структура обозначения при заказе

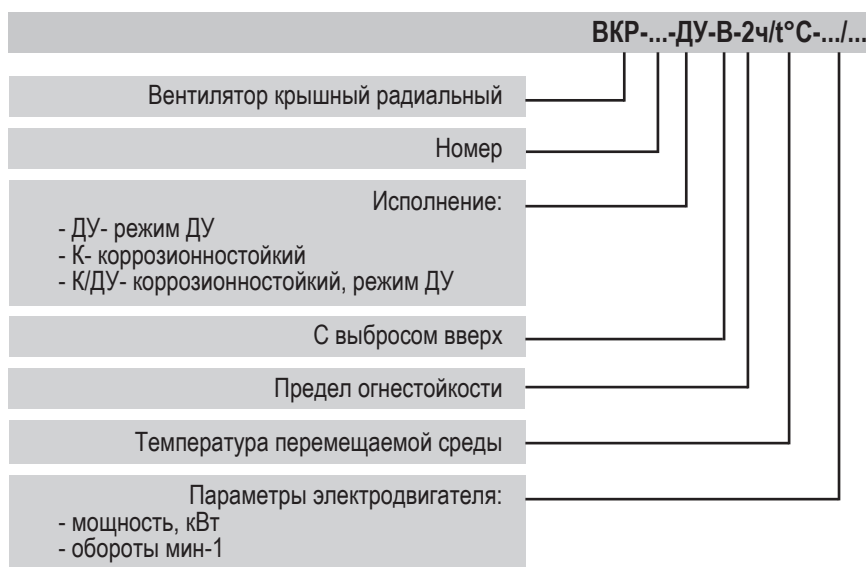

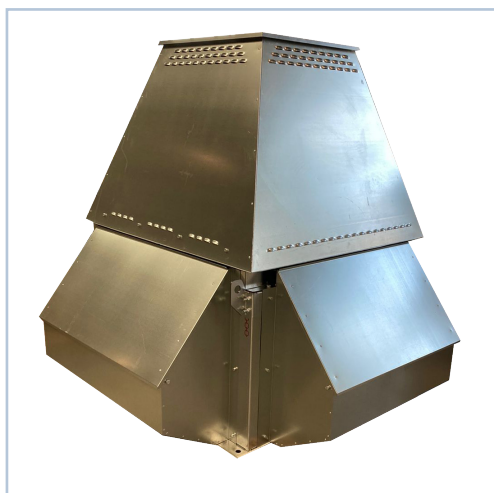

### Стандарты и сертификаты:

- сертификат соответствия

### Область применения:

- Крышный радиальный вентилятор дымоудаления с выбросом в верх (факельный) ВКР-ДУ-Ф предназначен для удаления возникающих при пожаре высокотемпературных дымовоздушных смесей и одновременного отвода тепла за пределы обслуживаемого помещения.
- Вентилятор применяется в аварийных системах вытяжной вентиляции производственных, общественных, жилых, административных и других помещений (кроме категорий А и Б взрывопожарной опасности по НПБ 105-03).

### Исполнения:

- ВКР-\_\_-ДУ-Ф ..... режим ДУ
- ВКР-\_\_-К-Ф ..... коррозионностойкий
- ВКР-\_\_-К/ДУ-Ф ..... коррозионностойкий, режим ДУ

Возможно изготовление вентилятора ВКР-Ф во взрывозащищенном исполнении (см. каталог VKT на взрывозащищенное оборудование).

### Предел огнестойкости:

- $t = 400^{\circ}\text{C}$  ..... 2 часа, не менее (120 мин)
- $t = 600^{\circ}\text{C}$  ..... 2 часа, не менее (120 мин)

### Условия эксплуатации:

- Перемещаемая среда не должна содержать липких веществ, волокнистых материалов, взрывоопасных смесей газов, паров и пыли, иметь агрессивность по отношению к углеродистым сталям выше агрессивности воздуха и содержать другие твердые примеси в концентрации не более 100 мг/м<sup>3</sup>.
- Вентилятор коррозионностойкого исполнения предназначен для перемещения воздуха и других невзрывоопасных газовых смесей, не агрессивных к нержавеющей стали, но вызывающих усиленную коррозию углеродистой стали.
- Вид климатического исполнения по ГОСТ 15150-69.....У1
- Предельные рабочие температуры окружающего воздуха..... + 40°C / - 45°C
- Верхнее значение относительной влажности..... 80% при 25°C

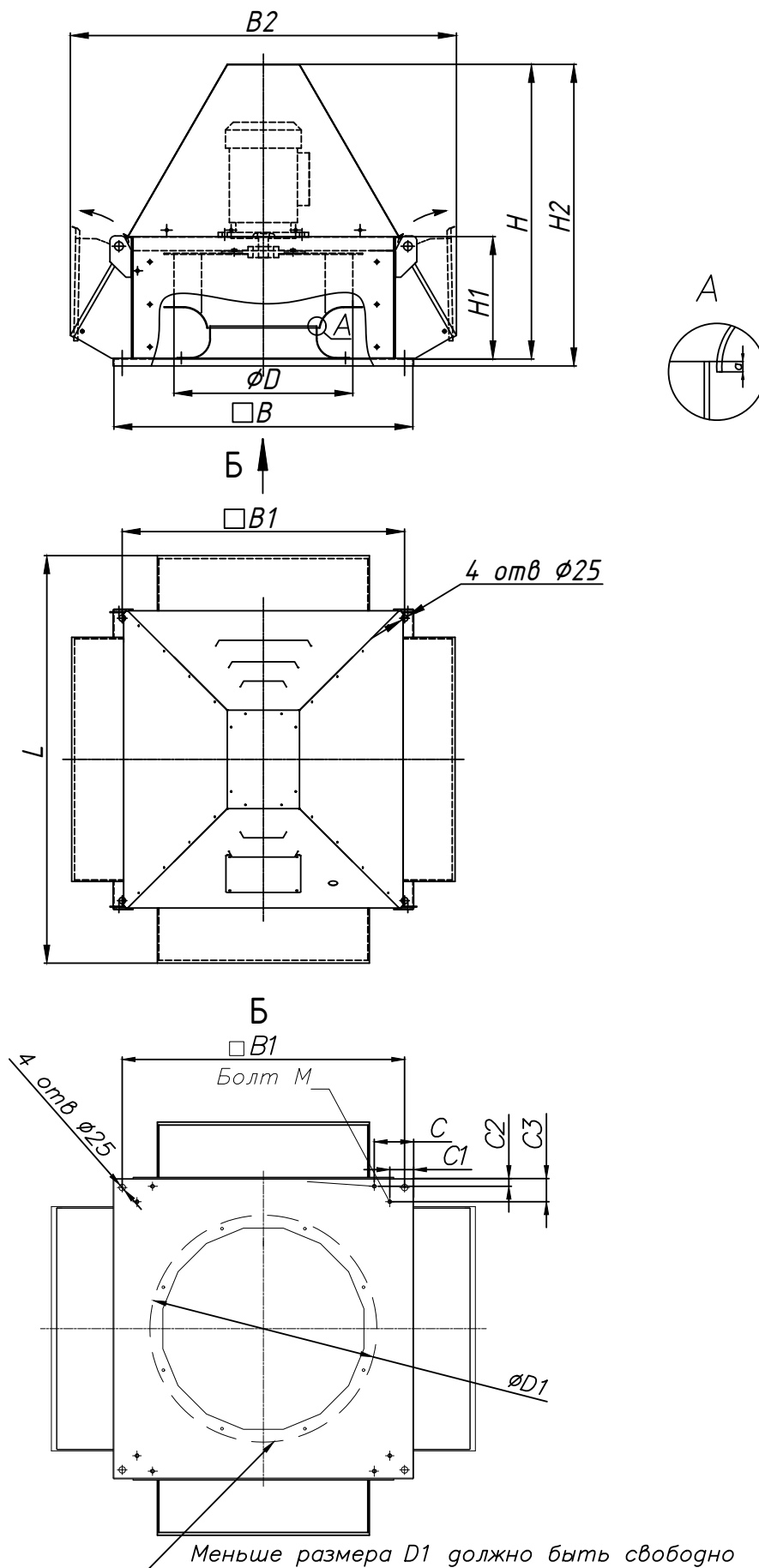

**Габаритные размеры Вентиляторов ВКР-ДУ-Ф**

П/П №	Тип Вентилятора	Масса, кг	D, мм	L, мм	B, мм	B1, мм	B2, мм	H, мм	H1, мм	H2, мм	C, мм	C1, мм	C2, мм	C3, мм	M	D1, мм
1	ВКР-3,5-ДУ-Ф-...-0,25/1500	67,7	361	1040	726	660	935	707	211	725	137,5	87,5	25	75	M8	380
2	ВКР-3,5-ДУ-Ф-...-1,5/3000	75	361	1040	726	660	935	707	211	725	137,5	87,5	25	75	M8	380
3	ВКР-3,5-ДУ-Ф-...-2,2/3000	76,6	361	1040	726	660	935	707	211	725	137,5	87,5	25	75	M8	380
4	ВКР-4-ДУ-Ф-...-0,37/1500	73	406	1040	726	660	935	735	238	753	137,5	87,5	25	75	M8	380
5	ВКР-4-ДУ-Ф-...-0,55/1500	75	406	1040	726	660	935	735	238	753	137,5	87,5	25	75	M8	380
6	ВКР-4-ДУ-Ф-...-3,0/3000	87	406	1040	726	660	935	735	238	753	137,5	87,5	25	75	M8	380
7	ВКР-4-ДУ-Ф-...-4,0/3000	97	406	1040	726	660	935	735	238	753	137,5	87,5	25	75	M8	380
8	ВКР-4,5-ДУ-Ф-...-0,75/1500	108	458	1255	874	810	1150	863	268	880	137,5	84,5	25	75	M8	630
9	ВКР-4,5-ДУ-Ф-...-1,1/1500	110	458	1255	874	810	1150	863	268	880	137,5	84,5	25	75	M8	630
10	ВКР-4,5-ДУ-Ф-...-5,5/3000	130	458	1255	874	810	1150	863	268	880	137,5	84,5	25	75	M8	630
11	ВКР-4,5-ДУ-Ф-...-7,5/3000	148	458	1255	874	810	1150	863	268	880	137,5	84,5	25	75	M8	630
12	ВКР-5-ДУ-Ф-...-1,1/1500	117	515	1255	874	810	1150	897	301	915	137,5	84,5	25	75	M8	630
13	ВКР-5-ДУ-Ф-...-1,5/1500	118	515	1255	874	810	1150	897	301	915	137,5	84,5	25	75	M8	630
14	ВКР-5,6-ДУ-Ф-...-0,55/1000	120	572	1255	874	810	1150	930	333	947	137,5	84,5	25	75	M8	630
15	ВКР-5,6-ДУ-Ф-...-0,75/1000	122	572	1255	874	810	1150	930	333	947	137,5	84,5	25	75	M8	630
16	ВКР-5,6-ДУ-Ф-...-2,2/1500	131	572	1255	874	810	1150	930	333	947	137,5	84,5	25	75	M8	630
17	ВКР-5,6-ДУ-Ф-...-3,0/1500	134	572	1255	874	810	1150	930	333	947	137,5	84,5	25	75	M8	630
18	ВКР-6,3-ДУ-Ф-...-1,1/1000	142	641	1255	874	810	1150	970	373	987	137,5	84,5	25	75	M8	630
19	ВКР-6,3-ДУ-Ф-...-1,5/1000	147	641	1255	874	810	1150	970	373	987	137,5	84,5	25	75	M8	630
20	ВКР-6,3-ДУ-Ф-...-4,0/1500	156	641	1255	874	810	1150	970	373	987	137,5	84,5	25	75	M8	630
21	ВКР-6,3-ДУ-Ф-...-5,5/1500	176	641	1255	874	810	1150	970	373	987	137,5	84,5	25	75	M8	630
22	ВКР-7,1-ДУ-Ф-...-1,5/750	253	721	1750	1159	1095	1645	1205	419	1245	152,5	92,5	30	90	M10	880
23	ВКР-7,1-ДУ-Ф-...-2,2/1000	256	721	1750	1159	1095	1645	1205	419	1245	152,5	92,5	30	90	M10	880
24	ВКР-7,1-ДУ-Ф-...-3,0/1000	278	721	1750	1159	1095	1645	1205	419	1245	152,5	92,5	30	90	M10	880
25	ВКР-7,1-ДУ-Ф-...-7,5/1500	287	721	1750	1159	1095	1645	1205	419	1245	152,5	92,5	30	90	M10	880
26	ВКР-7,1-ДУ-Ф-...-11,0/1500	295	721	1750	1159	1095	1645	1205	419	1245	152,5	92,5	30	90	M10	880
27	ВКР-8-ДУ-Ф-...-4,0/1000	312	813	1750	1159	1095	1645	1255	472	1300	152,5	92,5	30	90	M10	880
28	ВКР-8-ДУ-Ф-...-5,5/1000	319	813	1750	1159	1095	1645	1255	472	1300	152,5	92,5	30	90	M10	880
29	ВКР-8-ДУ-Ф-...-15,0/1500	388	813	1750	1159	1095	1645	1255	472	1300	152,5	92,5	30	90	M10	880
30	ВКР-8-ДУ-Ф-...-18,5/1500	415	813	1750	1159	1095	1645	1255	472	1300	152,5	92,5	30	90	M10	880
31	ВКР-8-ДУ-Ф-...-11,0/1500 (D=0,9Dном.)	295	721	1750	1159	1095	1645	1205	419	1245	152,5	92,5	30	90	M10	880
32	ВКР-9-ДУ-Ф-...-3,0/750	342	916	1750	1159	1095	1645	1335	534	1360	152,5	92,5	30	90	M10	880
33	ВКР-9-ДУ-Ф-...-4,0/750	364	916	1750	1159	1095	1645	1335	534	1360	152,5	92,5	30	90	M10	880
34	ВКР-9-ДУ-Ф-...-5,5/750	380	916	1750	1159	1095	1645	1335	534	1360	152,5	92,5	30	90	M10	880
35	ВКР-9-ДУ-Ф-...-7,5/1000	355	916	1750	1159	1095	1645	1335	534	1360	152,5	92,5	30	90	M10	880
36	ВКР-9-ДУ-Ф-...-30,0/1500	485	916	1750	1159	1095	1645	1335	534	1360	152,5	92,5	30	90	M10	880
37	ВКР-9-ДУ-Ф-...-22,0/1500 (D=0,9Dном.)	424	813	1750	1159	1095	1645	1255	472	1300	152,5	92,5	30	90	M10	880
38	ВКР-10-ДУ-Ф-...-5,5/750	578	1030	2095	1359	1285	1995	1572	599	1615	182,5	92,5	30	120	M10	1080
39	ВКР-10-ДУ-Ф-...-7,5/750	617	1030	2095	1359	1285	1995	1572	599	1615	182,5	92,5	30	120	M10	1080
40	ВКР-10-ДУ-Ф-...-18,0/1000	653	1030	2095	1359	1285	1995	1572	599	1615	182,5	92,5	30	120	M10	1080
41	ВКР-10,0-ДУ-Ф-...-11,0/1000 (D=0,9Dном.)	598	916	2095	1359	1285	1995	1507	534	1535	182,5	92,5	30	120	M10	1080
42	ВКР-11-ДУ-Ф-...-11,0/750	758	1145	2095	1359	1285	1995	1735	747	1763	182,5	92,5	30	120	M10	1080
43	ВКР-11-ДУ-Ф-...-15,0/750	780	1145	2095	1359	1285	1995	1735	747	1763	182,5	92,5	30	120	M10	1080
44	ВКР-11-ДУ-Ф-...-30,0/1000	848	1145	2095	1359	1285	1995	1735	747	1763	182,5	92,5	30	120	M10	1080
45	ВКР-11,0-ДУ-Ф-...-18,5/1000 (D=0,9Dном.)	650	1030	2095	1359	1285	1995	1587	599	1615	182,5	92,5	30	120	M10	1080



**Аэродинамические характеристики**  
 Характеристики даны при нормальных атмосферных условиях (t=20°C)

П/П №	Тип вентилятора	Тип электродвигателя	n, об/мин	N, кВт	Q, м3/ч	Psv, Па
1	ВКР-3,5-Ф...-0,25/1500	АИР63А4	1350	0,25	400...3100	400...100
2	ВКР-3,5-Ф...-1,5/3000	АИР80А2	2880	1,5	950...6900	1500...300
3	ВКР-3,5-Ф...-2,2/3000	АИР 80В2	2860	2,2	950...6900	1500...300
4	ВКР-4-Ф...-0,37/1500	АИР 63В4	1320	0,37	200...4150	450...100
5	ВКР-4-Ф...-0,55/1500	АИР 71А4	1360	0,55	200...4150	450...100
6	ВКР-4-Ф...-3,0/3000	АИР 90L2	2860	3	750...9800	1950...300
7	ВКР-4-Ф...-4,0/3000	АИР 100S2	2850	4,0	750...9800	1950...300
8	ВКР-4,5-Ф...-0,75/1500	АИР 71В4	1350	0,75	900...6500	600...150
9	ВКР-4,5-Ф...-1,1/1500	АИР 80А4	1420	1,1	900...6500	600...150
10	ВКР-4,5-Ф...-5,5/3000	АИР 100L2	2850	5,5	1900...14100	2500...450
11	ВКР-4,5-Ф...-7,5/3000	АИР 112А4	2895	7,5	1900...14100	2500...450
12	ВКР-5-Ф...-1,1/1500	АИР 80А4	1420	1,1	1400...9800	700...100
13	ВКР-5-Ф...-1,5/1500	АИР 80В4	1410	1,5	1400...9800	700...100
14	ВКР-5,6-Ф...-0,55/1000	АИР 71В6	920	0,55	1000...8000	450...100
15	ВКР-5,6-Ф...-0,75/1000	АИР 80А6	920	0,75	1000...8000	450...100
16	ВКР-5,6-Ф...-2,2/1500	АИР 90L4	1420	2,2	2000...13000	950...200
17	ВКР-5,6-Ф...-3,0/1500	АИР 100S4	1410	3,0	2000...13000	950...200
18	ВКР-6,3-Ф...-1,1/1000	АИР 80В6	920	1,1	2000...13000	500...100
19	ВКР-6,3-Ф...-1,5/1000	АИР 90L6	940	1,5	2000...13000	500...100
20	ВКР-6,3-Ф...-4,0/1500	АИР 100L4	1410	4,0	3000...18000	1200...200
21	ВКР-6,3-Ф...-5,5/1500	АИР 112M4	1430	5,5	3000...18000	1200...200
22	ВКР-7,1-Ф...-1,5/750	АИР 100L8	700	1,5	2000...14000	200...100
23	ВКР-7,1-Ф...-2,2/1000	АИР 100L6	940	2,2	2000...17000	650...100
24	ВКР-7,1-Ф...-3,0/1000	А 112МА6	950	3	2000...17000	650...100
25	ВКР-7,1-Ф...-7,5/1500	А 132S4	1455	7,5	4000...27000	1500...300
26	ВКР-7,1-Ф...-11,0/1500	А 132M4	1435	11,0	4000...27000	1500...300
27	ВКР-8-Ф...-4,0/1000	АИР 112МВ6	950	4	4000...26000	800...200
28	ВКР-8-Ф...-5,5/1000	А 132S6	950	5,5	4000...26000	800...200
29	ВКР-8-Ф...-15,0/1500	А 160S4	1460	15,0	5000...39000	2000...300
30	ВКР-8-Ф...-18,5/1500	А 160M4	1460	18,5	5000...39000	2000...300
31	ВКР-8-Ф...-11,0/1500(D=0,9Dном)	А 132M4	1435	11	4000...27000	1500...300
32	ВКР-9-Ф...-3,0/750	А 112МВ8	710	3	4000...27000	600...100
33	ВКР-9-Ф...-4,0/750	А 132S8	710	4	4000...27000	600...100
34	ВКР-9-Ф...-5,5/750	А 132M8	710	5,5	4000...27000	600...100
35	ВКР-9-Ф...-7,5/1000	А 132M6	960	7,5	5000...37000	1100...200
36	ВКР-9-Ф...-30,0/1500	А 180M4	1460	30,0	8000...57000	2500...400
37	ВКР-9-Ф...-22,0/1500(D=0,9Dном)	А 180S4	1460	22	5000...39000	2000...300
38	ВКР-10-Ф...-5,5/750	А 132M8	710	5,5	5000...40000	700...100
39	ВКР-10-Ф...-7,5/750	А 160S8	730	7,5	5000...40000	700...100
40	ВКР-10-Ф...-18,5/1000	А 180M6	970	18,5	8000...53000	1400...200
41	ВКР-10-Ф...-11,0/1000(D=0,9Dном)	А 160S6	970	11	5000...37000	1100...200
42	ВКР-11-Ф...-11,0/750	А 160M8	730	11	9000...68000	1000...200
43	ВКР-11-Ф...-15,0/750	А 180M8	730	15,0	9000...68000	1000...200
44	ВКР-11-Ф...-30,0/1000	А 200L6	970	30,0	12000...93000	1700...300
45	ВКР-11-Ф...-18,5/1000(D=0,9Dном)	А 180M6	970	18,5	7000...53000	1450...200

### Диаграммы характеристик Вентиляторов ВКР-ДУ-Ф

**ВКР-3,5-ДУ-Ф-...**

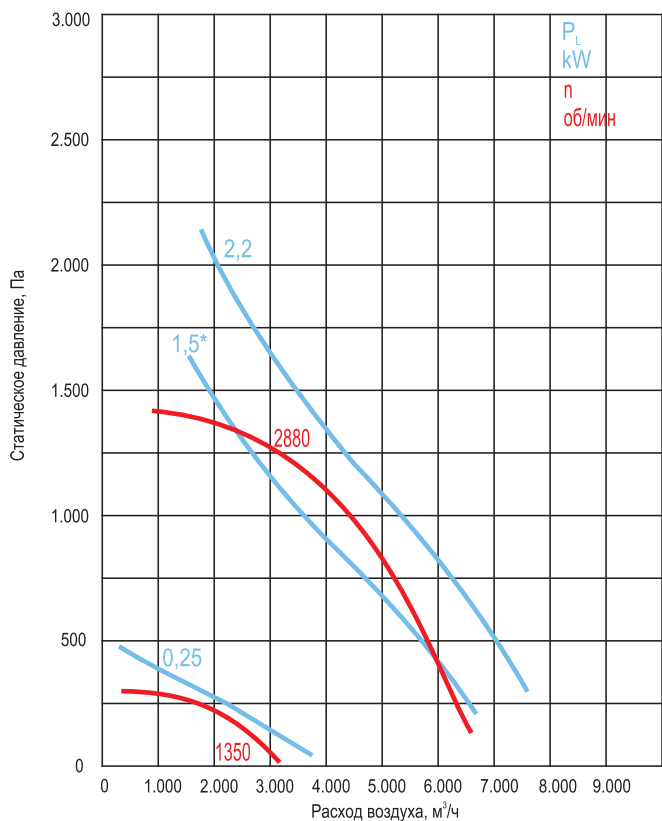

**ВКР-4-ДУ-Ф-...**

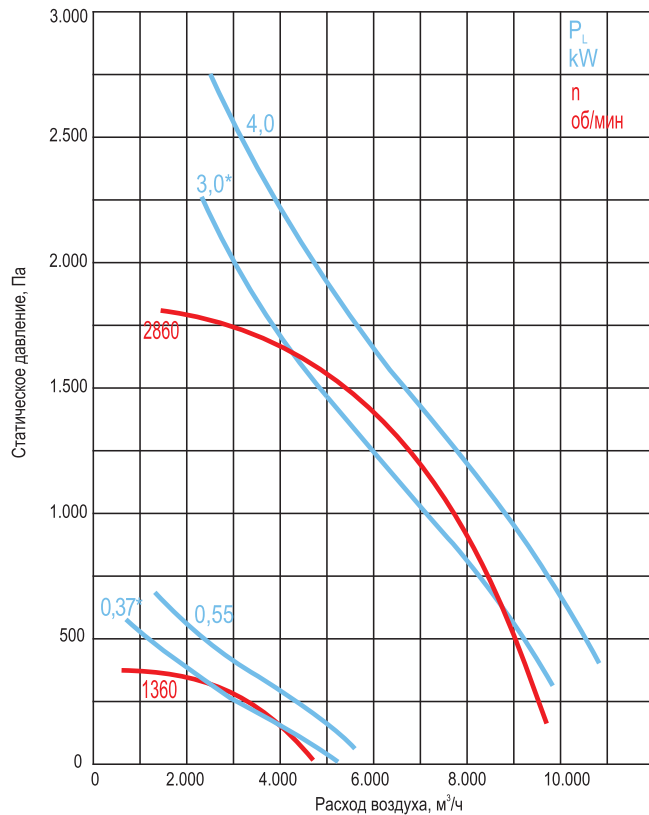

**ВКР-4,5-ДУ-Ф-...**

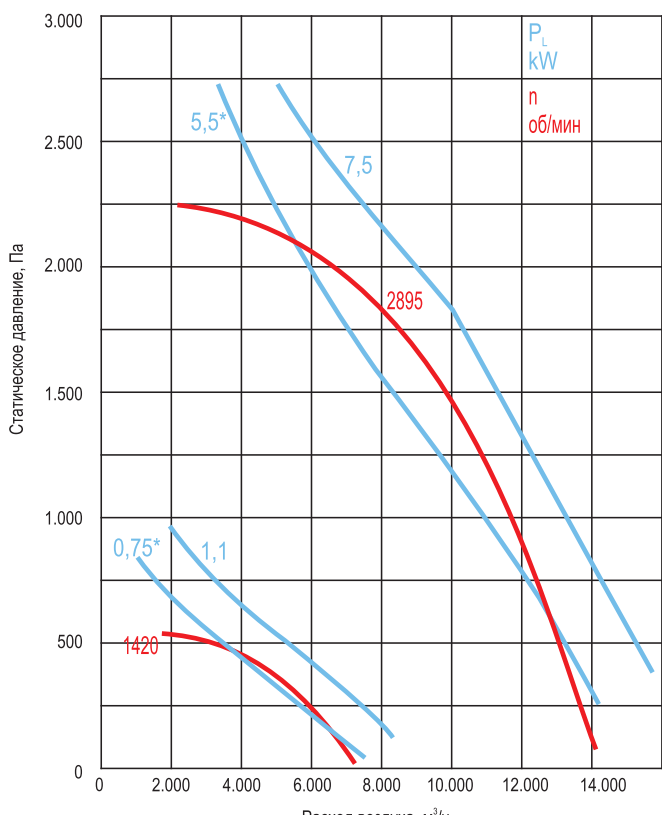

**ВКР-5-ДУ-Ф-...**

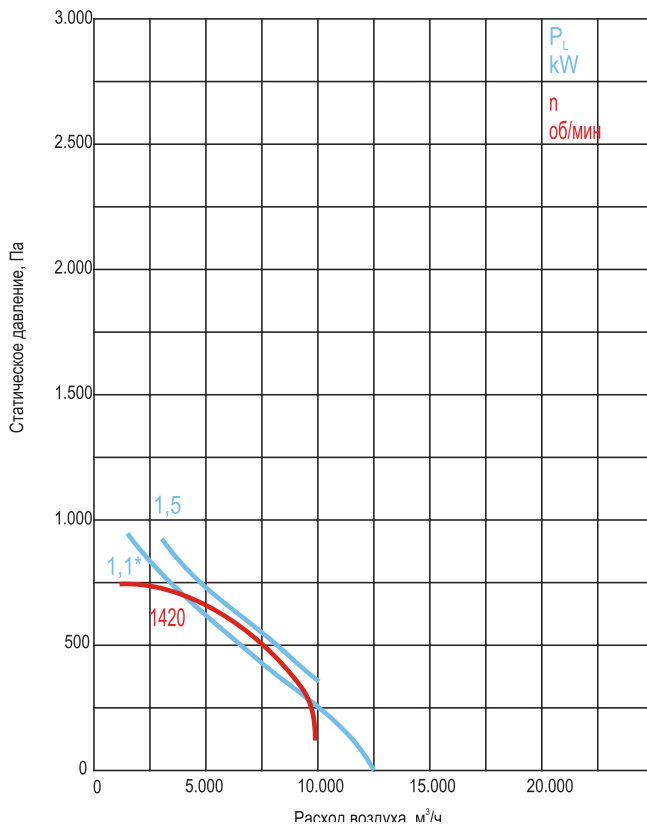



ВКР-5,6-ДУ-Ф-...

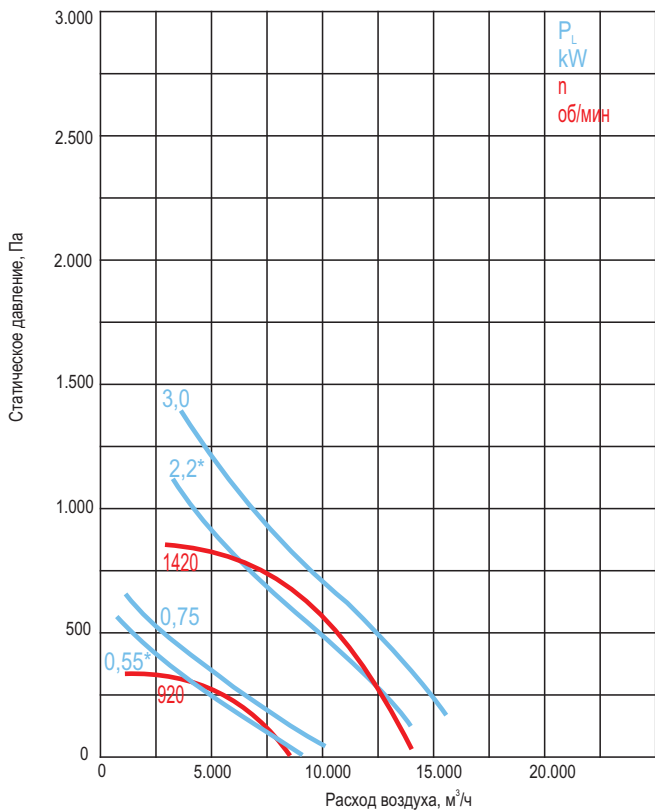

ВКР-6,3-ДУ-Ф-...

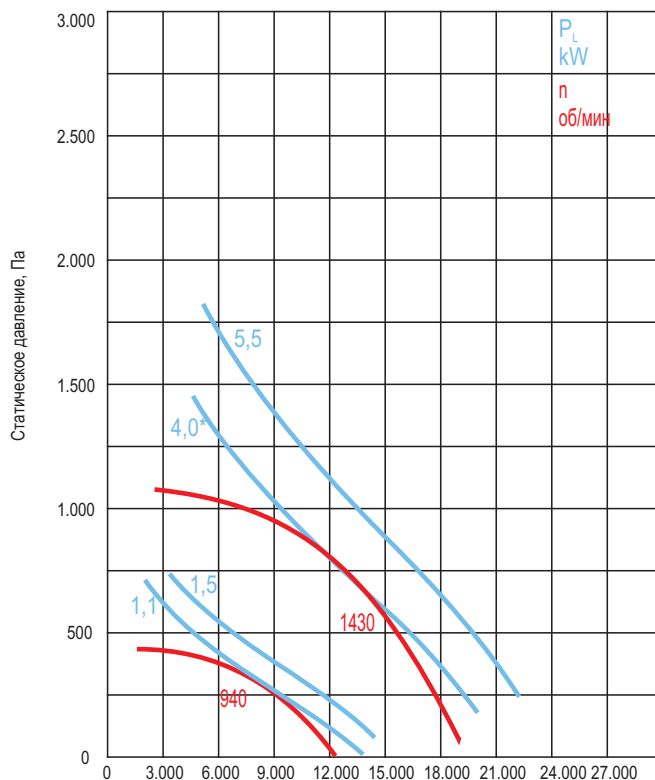

ВКР-7,1-ДУ-Ф-...

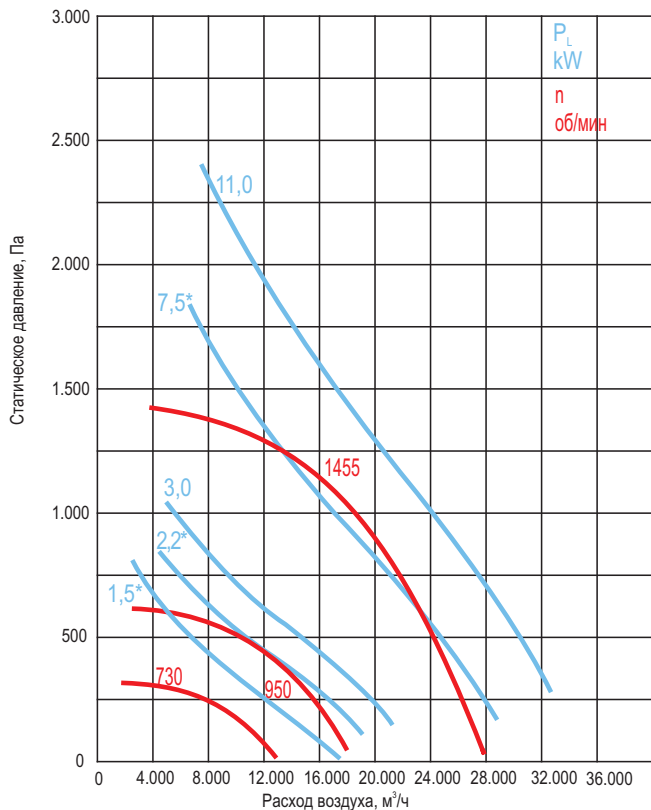

ВКР-8-ДУ-Ф-...

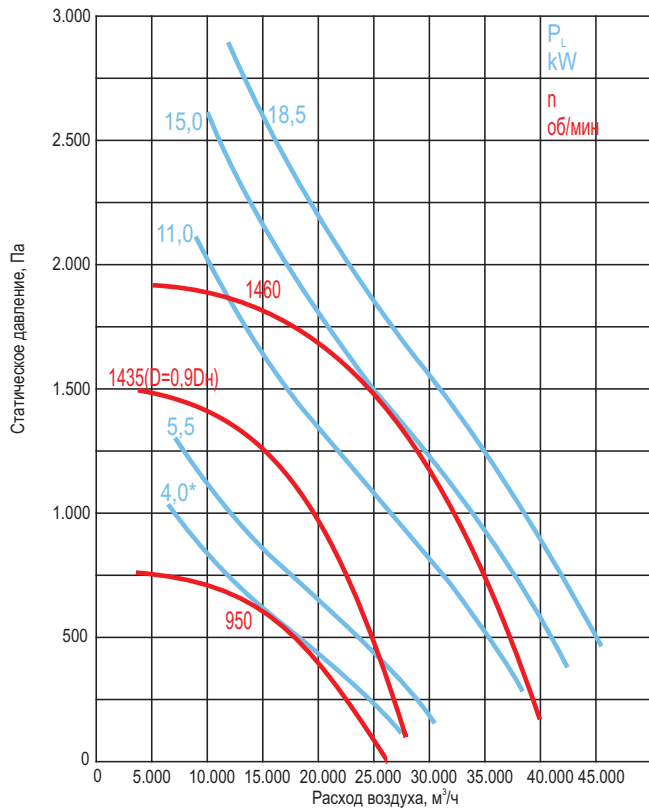

### ВКР-9-ДУ-Ф-...

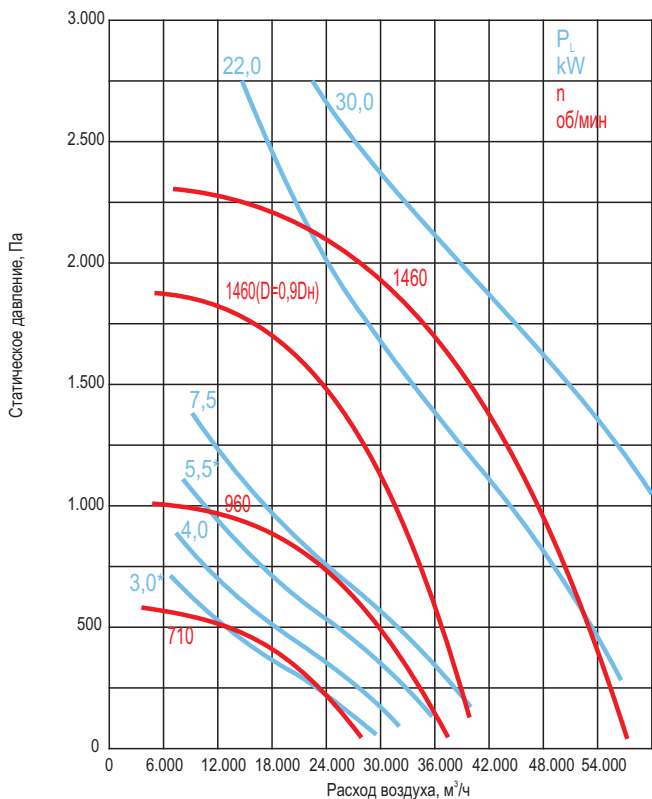

### ВКР-10-ДУ-Ф-...

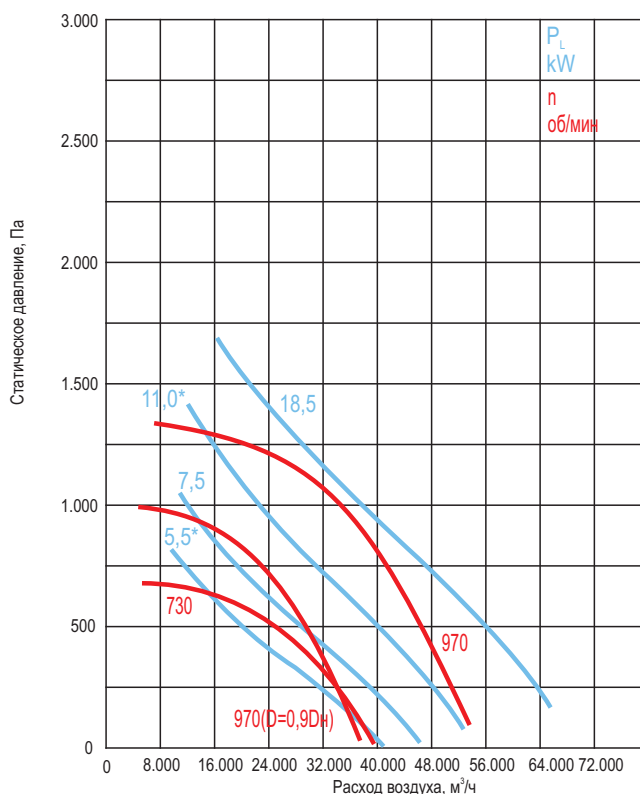

### ВКР-11-ДУ-Ф-...

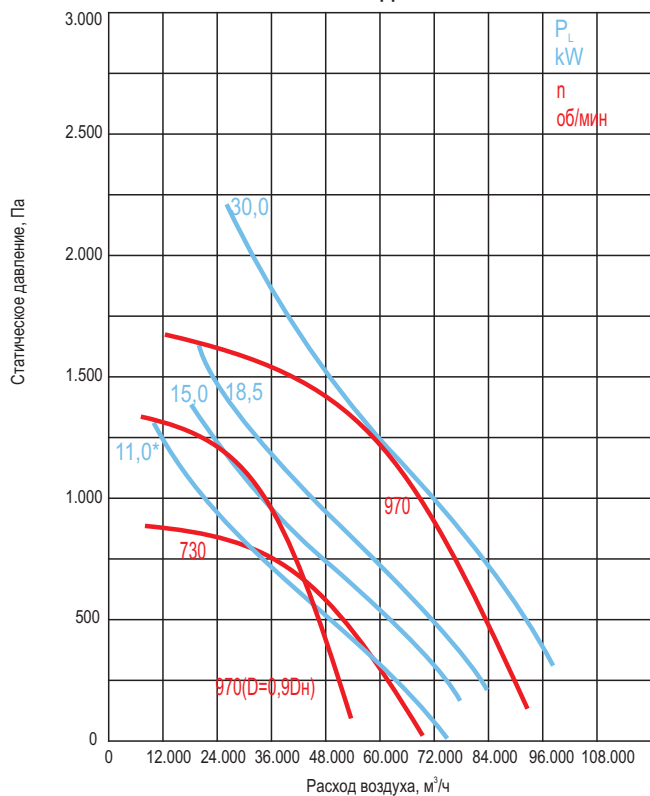

Все характеристики вентиляторов приведены при нормальных атмосферных условиях:

- плотность воздуха  $\rho=1,2$  кг/м<sup>3</sup>;
- температура воздуха  $t=20$ °C;
- атмосферное давление 101320 Па (760 мм рт.ст.).

\* при эксплуатации указанных вентиляторов возможно превышение значения номинальной силы тока.

В связи с этим, данные вентиляторы возможно применять только для кратковременной работы в режиме дымоудаления с контролем значения силы тока, при подборе вентилятора учитывать расположение рабочей точки относительно «линии мощности» на графике.

Возможна эксплуатация в системах общеобменной вентиляции с применением частотного преобразователя.



Акустические характеристики Вентиляторов ВКР-ДУ-Ф

П/П №	Тип вентилятора	п, об/мин	Значение Lp1, дБ в октавных полосах f, Гц								LpA, дБА
				125	250	500	1000	2000	4000	8000	
1	ВКР-3,5-ДУ-Ф-0,25/1500	1350	к входу	49	60	65	65	62	57	50	70
			к окруж	51	62	67	67	64	89	52	72
2-3	ВКР-3,5-ДУ-Ф.../3000	2860	к входу	65	77	84	84	81	76	70	88
			к окруж	67	79	86	86	83	78	72	90
4-5	ВКР-4-ДУ-Ф.../1500	1320	к входу	53	64	69	68	65	60	54	73
			к окруж	55	66	71	70	67	62	56	75
6-7	ВКР-4-ДУ-Ф.../3000	2850	к входу	68	81	87	87	84	80	73	92
			к окруж	70	83	89	89	86	82	75	94
8-9	ВКР-4,5-ДУ-Ф.../1500	1350	к входу	57	68	74	73	70	65	58	78
			к окруж	59	70	76	75	72	67	60	80
10-11	ВКР-4,5-ДУ-Ф.../3000	2850	к входу	72	84	91	91	88	83	77	95
			к окруж	74	86	93	93	90	85	79	97
12-13	ВКР-5-ДУ-Ф.../1500	1420	к входу	60	72	77	76	73	68	62	81
			к окруж	62	74	79	78	75	70	64	83
14-15	ВКР-5,6-ДУ-Ф...-.../1000	920	к входу	54	64	69	68	65	60	54	73
			к окруж	56	66	71	70	67	62	56	75
16-17	ВКР-5,6-ДУ-Ф...-.../1500	1410	к входу	63	75	80	79	76	71	65	84
			к окруж	65	77	82	81	78	73	67	86
18-19	ВКР-6,3-ДУ-Ф...-.../1000	920	к входу	57	68	72	71	68	64	57	77
			к окруж	59	70	74	73	70	66	59	79
20-21	ВКР-6,3-ДУ-Ф...-.../1500	1410	к входу	66	78	83	82	79	74	68	87
			к окруж	68	80	85	84	81	76	70	89
22	ВКР-7,1-ДУ-Ф...-.../5/750	730	к входу	54	64	68	67	64	59	53	73
			к окруж	56	66	70	69	66	61	55	75
23-24	ВКР-7,1-ДУ-Ф...-.../1000	940	к входу	61	71	76	75	72	67	61	80
			к окруж	63	73	78	77	74	69	63	82
25-26	ВКР-7,1-ДУ-Ф...-.../1500	1435	к входу	70	82	87	86	83	78	72	91
			к окруж	72	84	89	88	85	80	74	93
27-28	ВКР-8-ДУ-Ф...-.../1000	950	к входу	64	75	80	79	75	71	64	84
			к окруж	66	77	82	81	77	73	66	86
29-32	ВКР-8-ДУ-Ф...-.../1500	1435	к входу	74	85	90	90	87	82	75	95
			к окруж	76	87	92	92	89	84	77	97
33-35	ВКР-9-ДУ-Ф...-.../750	710	к входу	61	71	76	74	71	67	60	80
			к окруж	63	73	78	76	73	69	62	82
36	ВКР-9-ДУ-Ф...-.../7,5/1000	960	к входу	68	79	83	82	79	74	68	88
			к окруж	70	81	85	84	81	76	70	90
37	ВКР-9-ДУ-Ф...-.../1500	1460	к входу	77	89	94	93	90	85	79	98
			к окруж	79	91	96	95	92	87	81	100
38-39	ВКР-10-ДУ-Ф...-.../750	710	к входу	65	75	79	78	75	70	64	84
			к окруж	67	77	81	80	77	72	66	86
40-42	ВКР-10-ДУ-Ф...-.../1000	970	к входу	71	82	87	86	83	78	71	91
			к окруж	73	84	89	88	85	80	73	93
43-44	ВКР-11-ДУ-Ф...-.../750	730	к входу	69	79	84	82	79	75	68	88
			к окруж	71	81	86	84	81	77	70	90
45-47	ВКР-11-ДУ-Ф...-.../1000	970	к входу	75	86	91	90	87	82	75	95
			к окруж	77	88	93	92	89	84	77	97

Структура обозначения при заказе

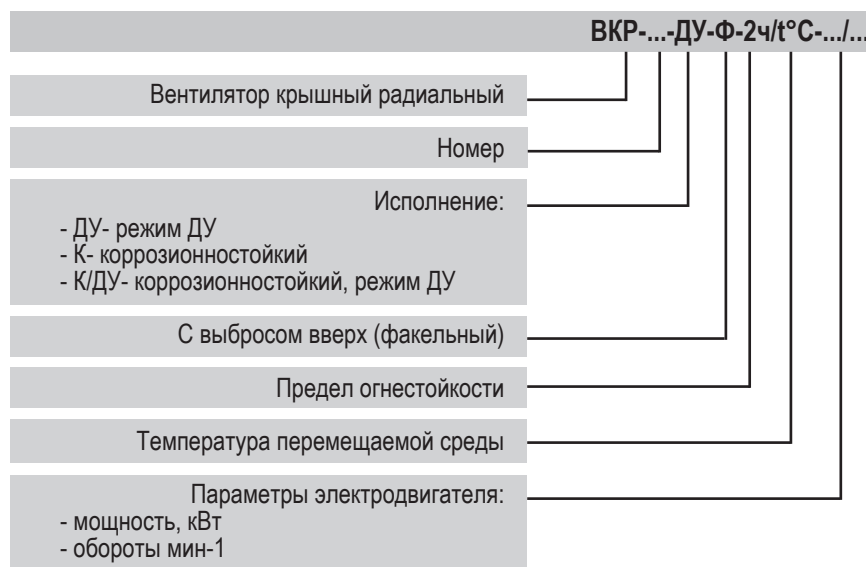

### КЛАПАН ОБРАТНЫЙ ДЛЯ ВЕНТИЛЯТОРОВ ВКР

#### Область применения:

- Стакан предназначен для монтажа крышных вентиляторов на кровле зданий.

#### Условия эксплуатации:

- Климатическое исполнение по ГОСТ 15150-69.....У1
- Условия хранения по ГОСТ 15150-69 .....Ж2

#### Типы стаканов:

**СТКВ-М** - представляет собой стальную конструкцию, состоящую из участка оцинкованной трубы квадратного сечения, верхней крышки, для монтажа основания вентилятора и нижнего опорного основания. Нижняя часть основания имеет фланец для присоединения воздуховода квадратного сечения.

**СТКУ-М** - представляет собой стальную конструкцию, состоящую из участка оцинкованной трубы прямоугольного сечения, утепленного термошумоизолирующим материалом толщиной 50мм и нижнего опорного основания по конструкции аналогичного СТКВ.

Предназначен для предотвращения образования конденсата на внутренних стенках стакана из-за перепада температур наружного воздуха и температуры воздуха в помещении.

**СТКУ-К** - представляет собой стальную конструкцию, состоящую из участка оцинкованной трубы прямоугольного сечения, утепленного термошумоизолирующим материалом толщиной 50мм и нижнего опорного основания по конструкции аналогичного СТКУ-М.

В данный стакан встраивается воздушный утепленный клапан VKZ(G) оснащенный электроприводом с питанием 220В и возвратной пружиной для предотвращения неконтролируемого перетока воздуха в системе дымоудаления при выключенном вентиляторе.

**СТКУ-П** - представляет собой стакан СТКУ в который встраивается противопожарный клапан КДМ-3-СЛ, оснащенный реверсивным электроприводом с питанием 220В.

**Возможно изготовление стаканов СТКВ-М и СТКУ-М из нержавеющей стали (для вентиляторов в коррозионностойком исполнении).**

**По желанию заказчика возможно изготовление стакана СТКУ и СТКВ из углеродистой стали.**

СТАКАНЫ ДЛЯ ВКР-В(С)

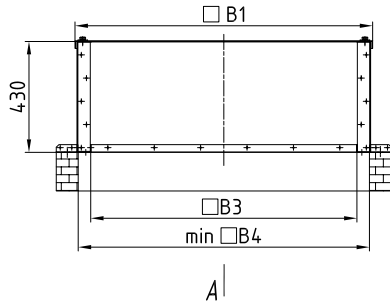

A

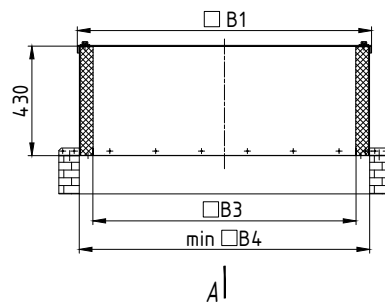

A

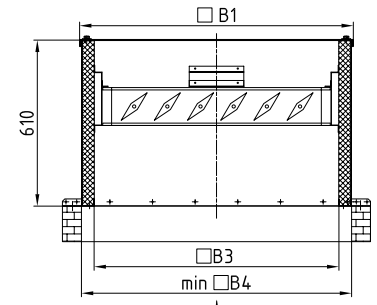

A

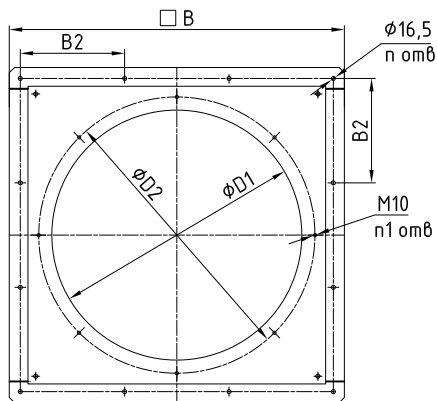

Стакан STKB-M

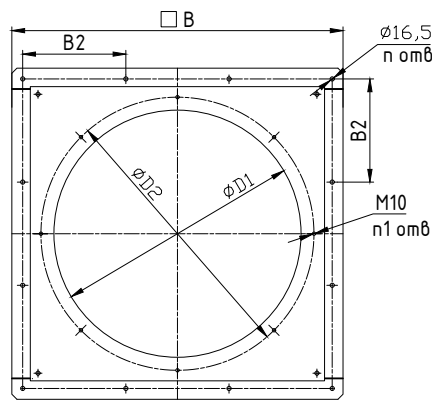

Стакан STKY-M

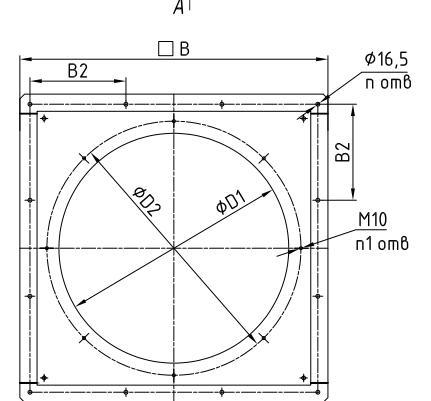

Стакан STKY-K

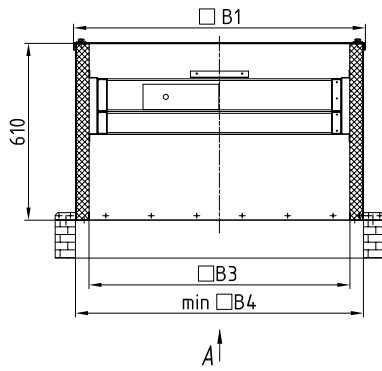

A

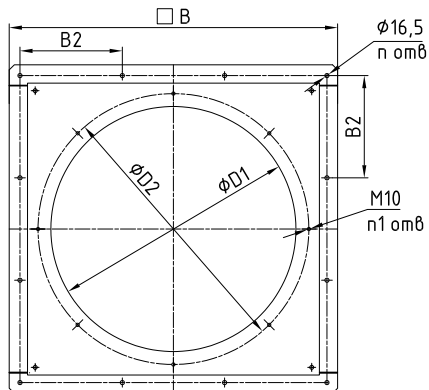

Стакан STKY-P

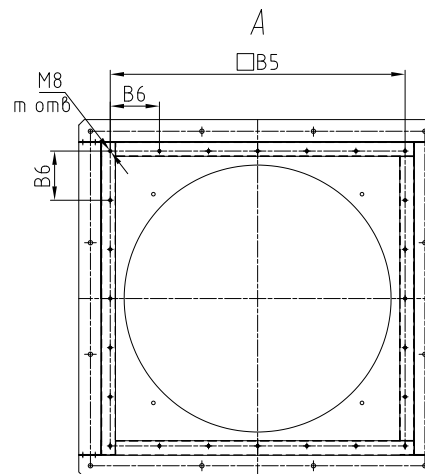

Стакан STK... вид снизу

Массы и габаритные размеры стаканов для ВКР-В(С)

№ вентилятора	В, мм	В1, мм	В2, мм	В3, мм	В4, мм	В5, мм	В6, мм	D1, мм	D2, мм	n	m	n1	Масса, кг			
													СТКВ-М	СТКУ-М	СТКУ-П	СТКУ-К
3,5 - 4	870	720	390	600	700	640	160,25	516	590	8	16	4	32	37	69	60
4,5 - 6,3	1035	865	472,5	745	845	785	196,5	685	772	8	16	8	38	44	87	77
7,1 - 9	1300	1150	405	1030	1130	1070	178,5	970	1072	12	24	8	58	66	118	116
10-11	1500	1345	470	1225	1325	1265	211	1165	1272	12	24	8	69	78	154	153

МОНТАЖ ВЕНТИЛЯТОРОВ ВКР-ДУ-В С КЛАПАНОМ ОБРАТНЫМ НА СТАКАН

Обозначения на схеме:

1. Воздуховод;
2. Шахта квадратного сечения;
3. Клапан обратный;
4. Стакан СТКВ-М;
5. Вентилятор крышный ВКР-ДУ-В
6. Места крепления стакана к шахте - "В2»;
7. Места крепления вентилятора к стакану - "D2».

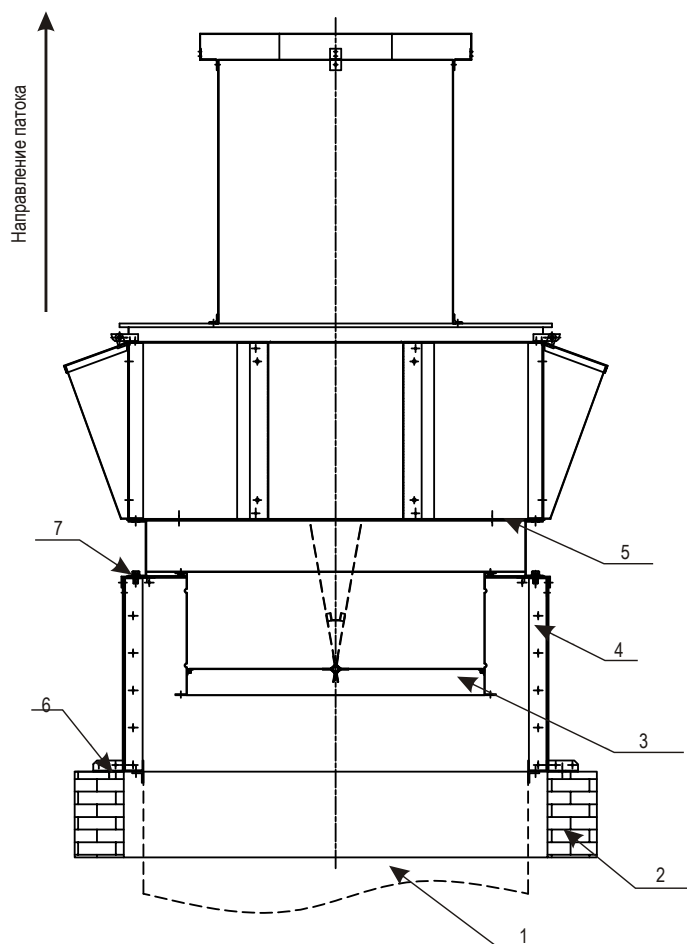

Монтаж крышных вентиляторов осуществляется на кровле. Стакан должен быть установлен на несущей кровле строго вертикально. Крепление стакана к несущей кровле здания производить согласно строительным нормам и правилам.

Клапан обратный или первое звено воздуховода крепятся непосредственно к вентилятору до его установки. Монтаж указанных элементов осуществляется до установки вентилятора на узел прохода. Для этого необходимо снять нижнее основание вентилятора, установить клапан обратный или первое звено воздуховода на встроенный в данное основание переход и смонтировать собранную конструкцию на узел прохода посредством болтового соединения, после чего снова установить вентилятор на основание и закрепить.

Допускается крепить воздуховод к нижнему фланцу стакана. В этом случае крепление воздуховода к стакану рекомендуется выполнить до установки стакана на шахту. Воздуховоды следует дополнительно крепить к строительным конструкциям, чтобы нагрузки от них не передавались на вентилятор.

**Места соединений стакана с шахтой и вентилятора со стаканом необходимо герметизировать!**

СТАКАНЫ ДЛЯ ВКР-Ф-ДУ

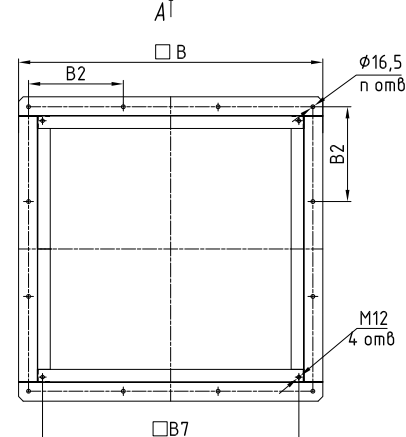
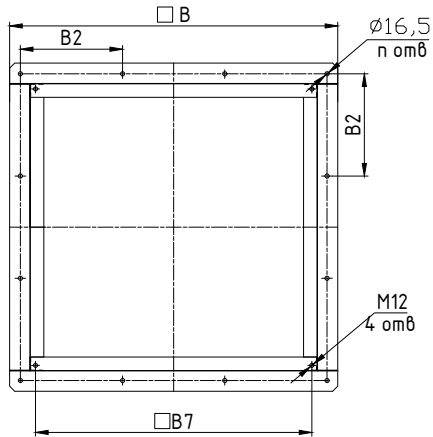
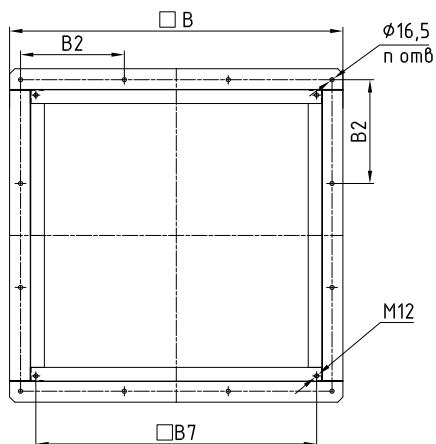
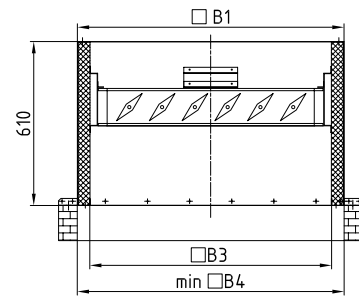
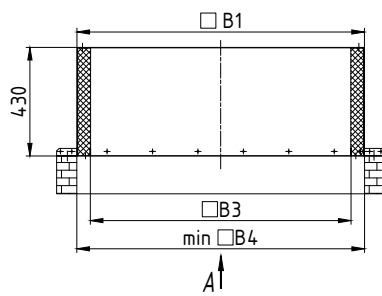
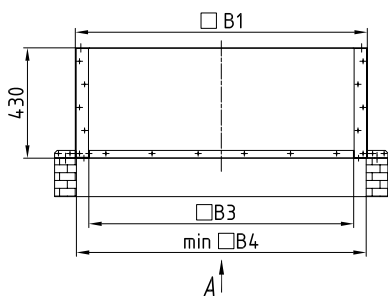

Стакан STKB-M

Стакан STKU-M

Стакан STKU-K

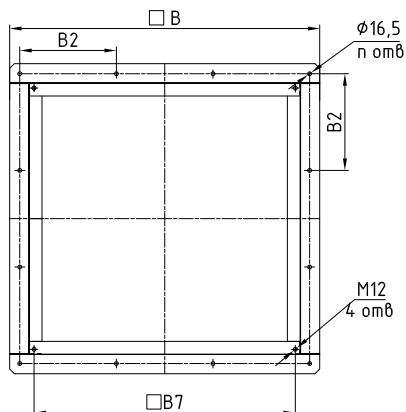
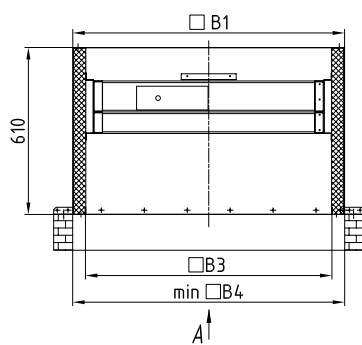

Стакан STKU-P

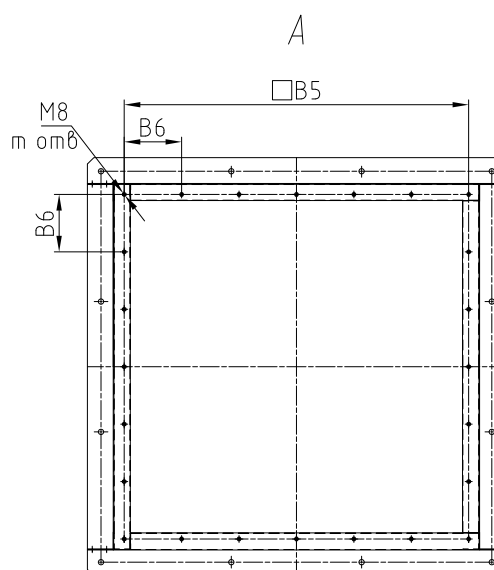

Стакан STK... вид снизу

## Массы и габаритные размеры стаканов для вентиляторов ВКР-Ф-ДУ

№ вентилятора	В, мм	В1, мм	В2, мм	В3, мм	В4, мм	В5, мм	В6, мм	В7, мм	п	т	Масса, кг			
											СТКВ-М	СТКУ-М	СТКУ-П	СТКУ-К
3,5 - 4	870	710	390	600	700	640	160,25	660	8	16	23	28	60	51
4,5 - 6,3	1035	855	472,5	745	845	785	196,5	810	8	16	27	33	76	66
7,1 - 9	1300	1140	405	1030	1130	1070	178,5	1095	12	24	41	49	101	99
10-11	1500	1335	470	1225	1325	1265	211	1285	12	24	48	57	133	132

## МОНТАЖ ВЕНТИЛЯТОРА ВКР-Ф-ДУ С КЛАПАНОМ ОБРАТНЫМ НА СТАКАН

### Обозначения на схеме:

1. Воздуховод;
2. Вставка гибкая прямоугольная АхА мм;
3. Клапан обратный для ВКР-Ф;
4. Стакан СТКУ-М;
5. Вентилятор крышный ВКР-ДУ-Ф
6. Места крепления стакана к шахте - "В2»;
7. Места крепления вентилятора к стакану - "В7».

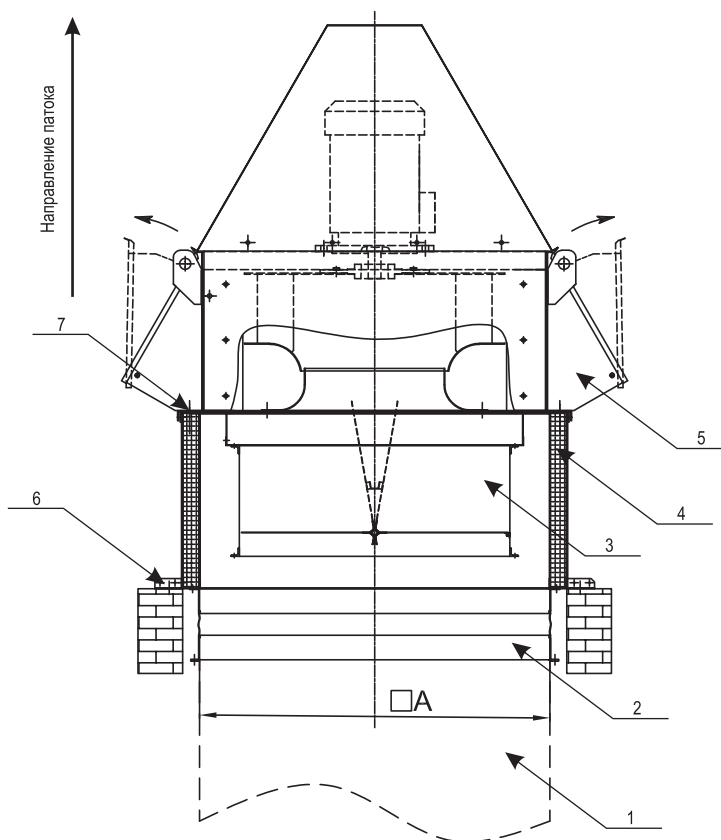

Монтаж крышных вентиляторов осуществляется на стакане или специально подготовленном основании. Стакан должен быть установлен на несущей кровле строго вертикально. Крепление стакана к несущей кровле здания производить согласно строительным нормам и правилам.

Клапан обратный вкладывается в стакан сверху до установки вентилятора, далее ставится вентилятор и крепится к стакану в угловых точках, которые одновременно фиксируют вентилятор и клапан. Воздуховоды, в случае их наличия, крепятся к нижнему фланцу стакана, так же, как и гибкая вставка. Воздуховоды следует дополнительно крепить к строительным конструкциям, чтобы нагрузки от них не передавались на вентилятор.

**Места соединений стакана с шахтой необходимо герметизировать!**

### Структура обозначения при заказе

Стакан ... для ВКР-...-...-ДУ	
Наименование: - СТКВ-М; СТКУ-М; СТКУ-П; СТКУ-К	
Наименование вентилятора: - ВКР-С-ДУ; ВКР-В-ДУ; ВКР-Ф-ДУ	
Типоразмеры вентиляторов	

КЛАПАН ОБРАТНЫЙ ДЛЯ ВЕНТИЛЯТОРОВ ВКР

Область применения:

- Клапан обратный предназначен для исключения обратной тяги и предотвращения попадания холодного воздуха в помещение при неработающем вентиляторе.

Характеристики:

- Клапан состоит из стального корпуса и установленных двухстворчатых лопаток.
- Возможно изготовление клапана из нержавеющей стали (для вентиляторов в коррозионнстойком исполнении).
- На вентиляторы ВР-ДУ ставятся клапаны обратные общего назначения.

Аэродинамическое сопротивление клапана обратного составляет от 2 до 50 па в зависимости от расхода (скорости движения) воздуха.

Особенности монтажа:

Монтаж клапана осуществляется до установки вентилятора на узел прохода. Для установки клапана необходимо снять нижнее основание вентилятора, установить клапан на встроенный в данное основание переход и смонтировать основание с клапаном на узел прохода посредством болтового соединения, после чего снова установить вентилятор на основание и закрепить.

Чертеж и технические характеристики

Размеры в мм

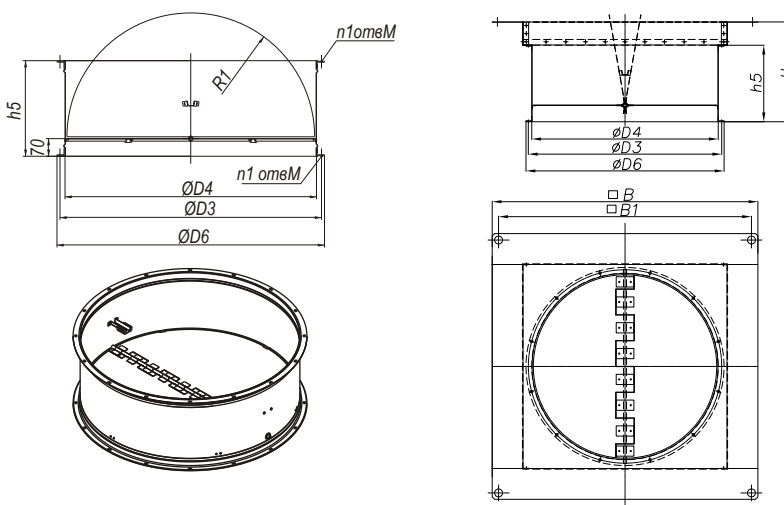

Клапан обратный для ВКР-В/С

Клапан обратный для ВКР-Ф

Технические характеристики обратных клапанов для вентиляторов ВКР

Обозначение	Номер вентилятора	Вентилятор ВКР-В/С								Вентилятор ВКР-Ф										
		Масса, кг	D3, мм	D4, мм	D6, мм	h5, мм	M, мм	R1, мм	n1	Масса, кг	D3, мм	D4, мм	D6, мм	h5, мм	n1	M, мм	R1, мм	H, мм	B, мм	B1, мм
Клапан обратный для ВКР-В/С/Ф	3,5 - 4	7,2	430	400	450	250	7x10	193	8	13	430	400	450	250	8	8X13	193	350	710	660
	4,5 - 6,3	10,2	590	560	610	260	7x10	273	10	18,5	560	560	610	260	10	8X13	273	360	855	810
	7,1 - 9	20,4	830	800	850	330	10x15	392,5	12	30	830	800	850	330	12	10X15	392,5	430	1140	1095
	10 - 11	30,7	1040	1000	1064	380	10x15	492,5	16	42	1040	1000	1064	380	16	10X15	792,5	480	1335	1285

Структура обозначения при заказе



## ОБЕЧАЙКА ДЛЯ ВЕНТИЛЯТОРОВ ВКР-ДУ-С, ВКР-ДУ-В

### Область применения:

- Обечайка используется при монтаже вентиляторов ВКР-ДУ-С и ВКР-ДУ-В.  
Применение обечайки позволяет увеличить высоту от кровли до места выброса вентилятора до двух метров, что необходимо в соответствии с требованиями СП 30.13330.2012.

### Характеристики:

- Возможно изготовление обечайки из нержавеющей стали (для вентиляторов в коррозионностойком исполнении).

### Особенности монтажа:

Обечайка устанавливается между стаканом и вентилятором.

### Чертеж и технические характеристики

### Размеры в мм

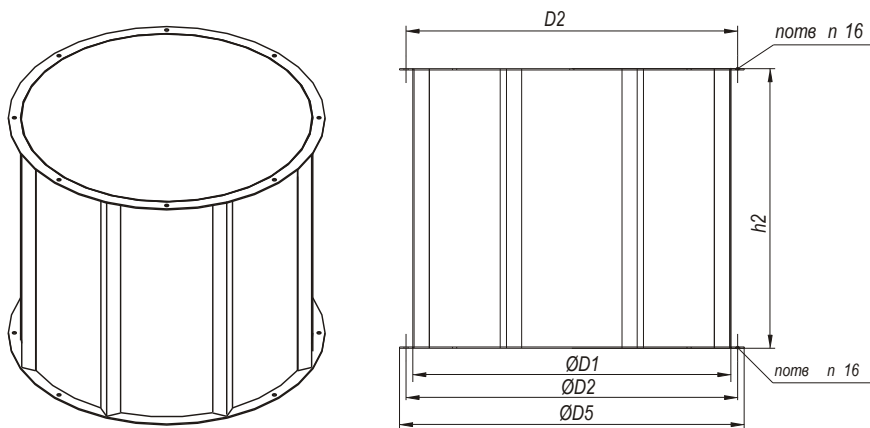

### Технические характеристики обечайки

Обозначение	Номер вентилятора	Вентилятор ВКР-В/С					
		Масса, кг	D1, мм	D2, мм	D5, мм	h2, мм	n
Обечайка для ВКР	3,5 - 4	71,6	520	590	630	1500	4
	4,5 - 6,3	87	720	772	812	1500	8
	7,1 - 9	140	1020	1072	1112	1500	8
	10 - 11	201,7	1220	1272	1322	1450	8

### Структура обозначения при заказе



**БАЗА UFW ДЛЯ СТАКАНОВ ВКР-Ф**

**Область применения:**

- База UFW используется при монтаже вентиляторов ВКР-Ф. Применение данного элемента позволяет увеличить высоту от кровли до места выброса вентилятора до двух метров, что необходимо в соответствии с требованиями СНиП 41-01-2003.

**Характеристики:**

- База UFW представляет собой стальную конструкцию, состоящую из участка трубы квадратного сечения, утепленного термо-шумоизолирующим материалом для предотвращения образования конденсата на внутренних стенках из-за перепада температур наружного воздуха и температуры воздуха в помещении, верхнего фланца, для монтажа основания вентилятора и нижнего опорного фланца, для монтажа на стакан.

**Особенности монтажа:**

База UFW устанавливается между стаканом (узлом прохода) и вентилятором.

**Чертеж и технические характеристики**

**Размеры в мм**

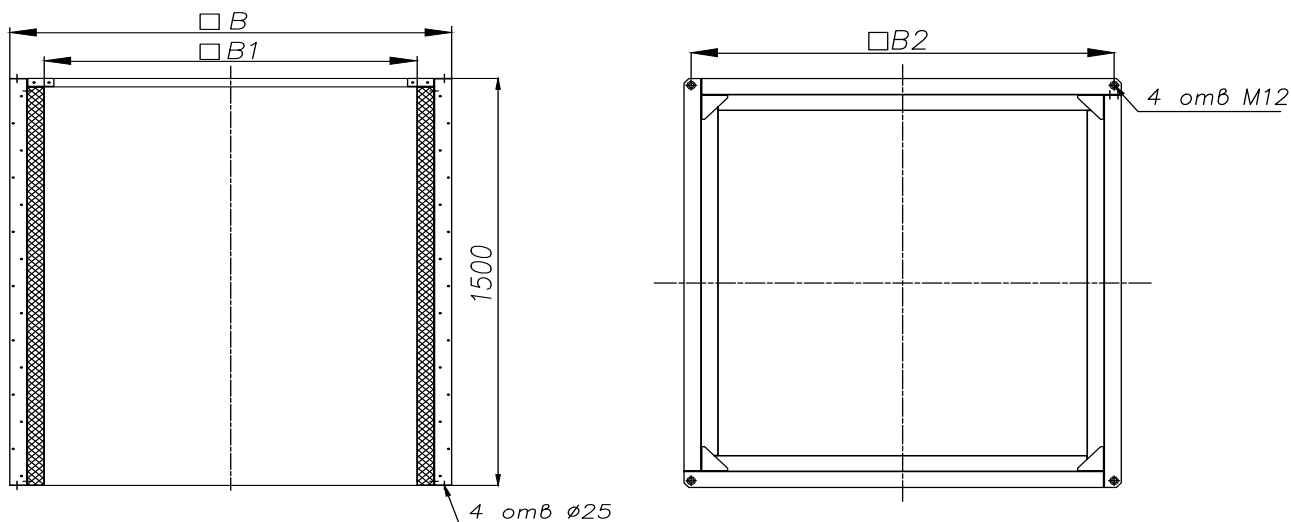

**Размеры и массовые характеристики База UFW для стаканов ВКР-Ф**

№	№ вентилятора	Размеры			Масса, кг
		B, мм	B1, мм	B2, мм	
1	3,5-4	710	515	660	72
2	4,5-6,3	855	660	810	88
3	7,1-9	1140	945	1095	117
4	10-11	1335	1140	1285	146

**Структура обозначения при заказе**



## ТЕРМОСТОЙКИЙ КАБЕЛЬКАНАЛ ДЛЯ ВЕНТИЛЯТОРОВ ВКР-ДУ-С

### Область применения:

- Термостойкий кабельканал — элемент, обеспечивающий надежную работу крышных вентиляторов при удалении высокотемпературных газозвдушной смеси, возникающих при пожаре.
- Термостойкий кабельканал представляет собой короб, обеспечивающий так же защиту от механического повреждения кабеля и исключающий возможность прекращения подачи питания на двигатель вентилятора при пожаре.

### Характеристики:

- Возможно изготовление кабельканала из нержавеющей стали (для вентиляторов в коррозионностойком исполнении).

### Особенности монтажа:

Термостойкий кабельканал монтируется при помощи саморезов 4,2x16 на корпусе крышных вентиляторов дымоудаления и служит для защиты питающего кабеля электродвигателя вентилятора от воздействия высоких температур, возникающих при пожаре. При этом обеспечивается возможность безопасного размещения токоподводящего кабеля непосредственно в зоне выброса вентилятора.

### Чертеж и технические характеристики

### Размеры в мм

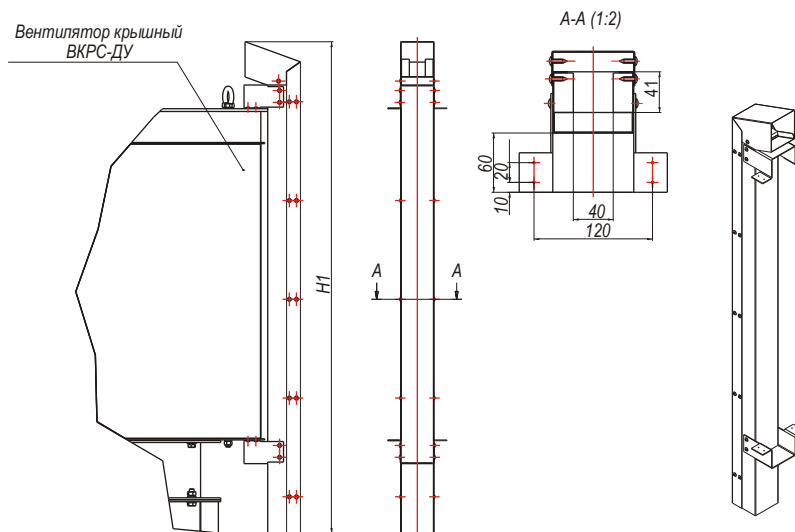

### Технические характеристики кабельканала термостойкого для ВКР

Наименование	Типоразмер вентилятора	Масса, кг	H1, мм
Термостойкий кабельканал для ВКР	3,5 - 4,5	3,8	645
	5 - 6,3	4,4	745
	7,1 - 8	5,4	895
	9 - 10	6,3	1045
	11	7,6	1245

### Структура обозначения при заказе

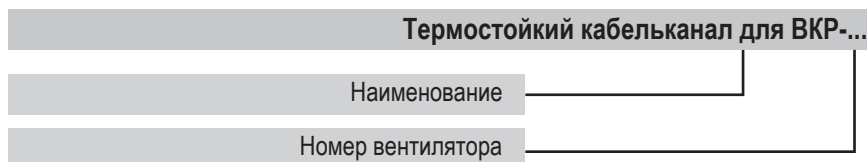

**ПОДДОН КВАДРАТНЫЙ ДЛЯ ВЕНТИЛЯТОРОВ ВКР**

**Область применения:**

- Поддон предназначен для обеспечения условий безопасности при эксплуатации, а также сбора и удаления конденсата.

**Характеристики:**

- Поддон изготавливается из оцинкованной стали.

**Особенности монтажа:**

Поддон крепится к нижнему фланцу квадратного монтажного стакана. Крепление поддона осуществляется при помощи болтов и гаек М6. Посредством перфорированных кронштейнов, возможна регулировка данного поддона по высоте установки. В помещениях с высокой влажностью необходимо предусматривать отвод конденсата из поддона. Для этого в центральной части поддона имеется патрубок (резьба трубная G1), к которому может быть присоединена водоотводящая труба.

**Чертеж и технические характеристики**

**Размеры в мм**

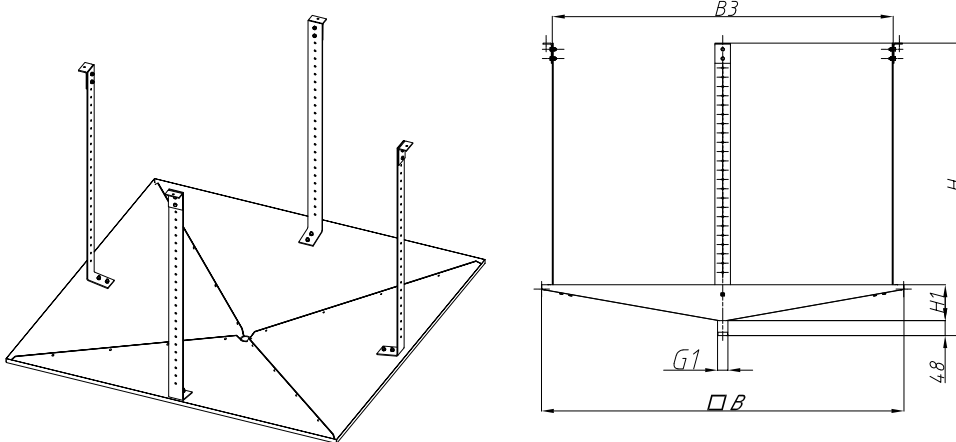

**Технические характеристики поддонов квадратных для вентиляторов ВКР**

Наименование	Типоразмер вентилятора	Масса, кг	B, мм	B3, мм	H1	H1, мм
Поддон квадратный для СТК-Л-1м	3,5 - 4	8,5	730	600	900	82
Поддон квадратный для СТК-Л-2м	4,5 - 6,3	10	875	745	913	96
Поддон квадратный для СТК-Л-3м	7,1 - 9	13,6	1160	1030	938	120
Поддон квадратный для СТК-Л-4м	10 - 11	21,8	1355	1225	955	137

**Структура обозначения при заказе**

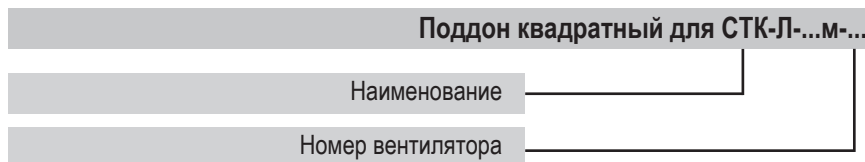

### ВСТАВКИ ГИБКИЕ ВЕНТИЛЯТОРОВ ВКР И ВР

#### Область применения:

- Вставки гибкие термостойкие предназначены для соединения вентиляторов дымоудаления с элементами воздуховодов.
- Через вставки могут перемещаться газоздушные смеси с температурой до 400°C и до 600°C в течение не более 120 минут.

#### Характеристики:

Вставка состоит из рукава и фланцев, закрепленных на рукаве. Гибкий рукав вставки выполнен из стекловолоконной ткани.

#### Типы сечений:

- Прямоугольное (для вентиляторов ВР-ДУ);
- Круглое (для вентиляторов ВКР-ДУ-С, ВКР-ДУ-В и ВР-ДУ).

### Чертеж и технические характеристики

### Размеры в мм

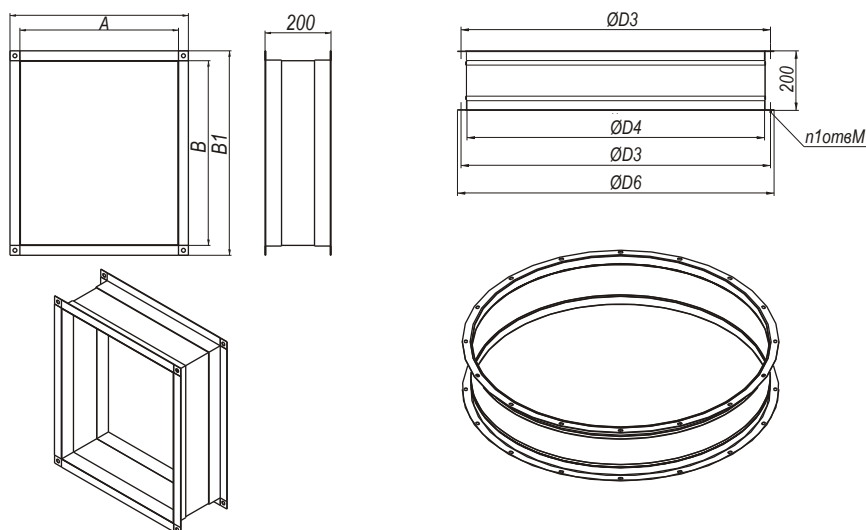

#### Технические характеристики вставок гибких для вентиляторов ВКР

Наименование	Типоразмер вентилятора	Масса, кг	D3, мм	D4, мм	D6, мм	n1	M, мм
Вставка гибкая для ВКР	3,5 - 4	4,6	430	400	450	8	7x10
	4,5 - 6,3	6,3	590	560	610	10	7x10
	7,1 - 9	9,0	830	800	850	12	10x15
	10 - 11	14,3	1040	1000	1064	16	10x15

### Структура обозначения при заказе



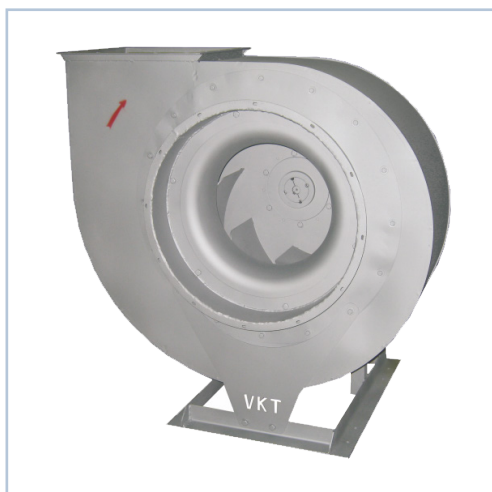

Вентилятор радиальный дымоудаления ВР 80-75-ДУ



Вентилятор радиальный дымоудаления ВР 80-75-ДУ-ТШК

### Стандарты и сертификаты:

- сертификат соответствия

### Область применения:

- Применяется в аварийных системах вытяжной вентиляции производственных, общественных, жилых, административных и других помещений (кроме категорий А и Б взрывопожарной опасности по НПБ 105-03).
- Возможно применение вентилятора в системах общеобменной вентиляции производственных, общественных, жилых, административных и других помещений (кроме категорий А и Б взрывопожарной опасности по НПБ 105-03). При защите электродвигателя от атмосферных воздействий и солнечного излучения допускается использование вентилятора в условиях умеренного, холодного и тропического климата (в соответствии с климатическим исполнением электродвигателя) по 1-й категории размещения.

### Исполнения:

- ВР 80-75-\_\_-ДУ.....режим ДУ
- ВР 80-75-\_\_-ДУ-ТШК.....режим ДУ, вентилятор в термшумоизолирующем корпусе
- ВР 80-75-\_\_-К.....коррозионностойкий
- ВР 80-75-\_\_-К/ДУ.....коррозионностойкий, режим ДУ

Возможно изготовление вентилятора ВР 80-75 во взрывозащищенном исполнении (см. каталог VKТ на взрывозащищенное оборудование).

### Модификации:

- Направление вращения рабочего колеса.....П0, Л0
- Положение корпуса.....90, 180, 270

### Предел огнестойкости:

- t = 400°C .....2 часа, не менее (120 мин)
- t = 600°C .....2 часа, не менее (120 мин)

### Условия эксплуатации:

Перемещаемая среда не должна содержать липких веществ, волокнистых материалов, взрывоопасных смесей газов, паров и пыли, иметь агрессивность по отношению к углеродистым сталям выше агрессивности воздуха и содержать другие твердые примеси в концентрации не более 100 мг/м<sup>3</sup>.

Вентилятор коррозионностойкого исполнения предназначен для перемещения воздуха и других невзрывоопасных газовых смесей, не агрессивных к нержавеющей стали, но вызывающих усиленную коррозию углеродистой стали.

- Вид климатического исполнения по ГОСТ 15150-69.....У2
- Предельные рабочие температуры окружающего воздуха.....+ 40°C / - 45°C
- Верхнее значение относительной влажности.....80% при 25°C

### Требования к монтажу:

Вентилятор устанавливается в вентиляционных камерах зданий и сооружений вне обслуживаемых помещений и за пределами зон постоянного пребывания людей.

В месте установки вентилятора среднее квадратическое значение виброскорости внешних источников вибрации не должно превышать 2 мм/с.

Применение вентилятора осуществляется в соответствии с требованиями СП 7.13130.2013 и СП 60.13330.2012.

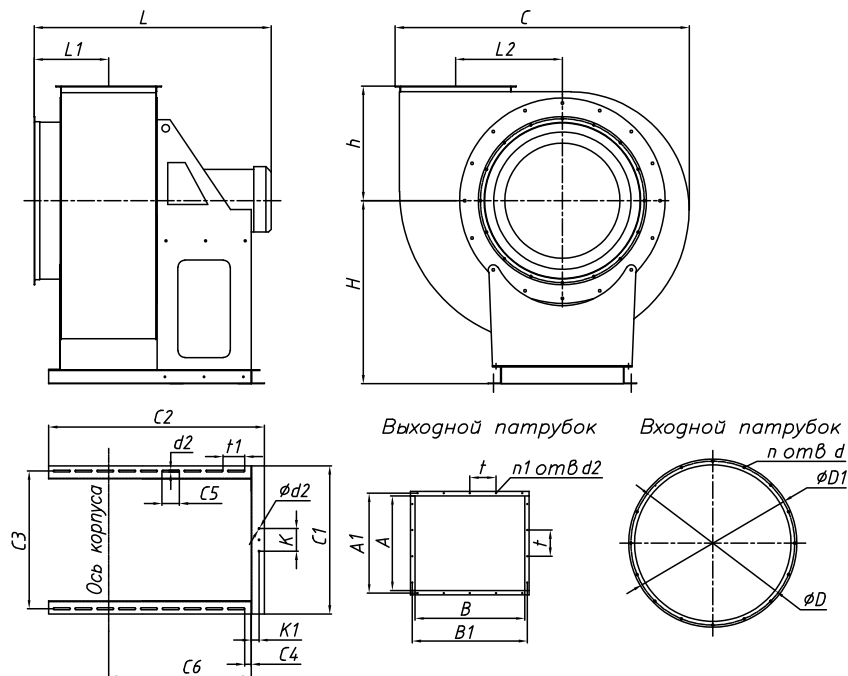

**Обозначения на схеме:**

- H – расстояние от опорной поверхности до оси входного патрубка;
- h – расстояние от оси входного патрубка до плоскости выходного патрубка;
- L1 – расстояние от оси корпуса до входного патрубка;
- L2 – расстояние от оси двигателя до выходного патрубка;
- L – длина вентилятора;
- C – ширина вентилятора;
- D – диаметр входного патрубка\*;
- D1 – присоединительный диаметр отверстий входного патрубка\*;
- A – размер выходного патрубка;
- A1 – присоединительный размер отверстий выходного патрубка;
- B – размер выходного патрубка;
- B1 – присоединительный размер отверстий выходного патрубка;
- t – шаг отверстий выходного патрубка;
- C1 – ширина опорной рамы;
- C2 – длина опорной рамы;
- d2xC5 – размер крепежного паза опорной рамы;
- t1 – шаг пазов крепежных пазов опорной рамы;
- C4 – расстояние начала крепежных пазов опорной рамы;
- K – расстояние от центра опорной рамы;
- d2 – диаметр отверстий опорной рамы;
- C6 – положение оси корпуса относительно рамы.

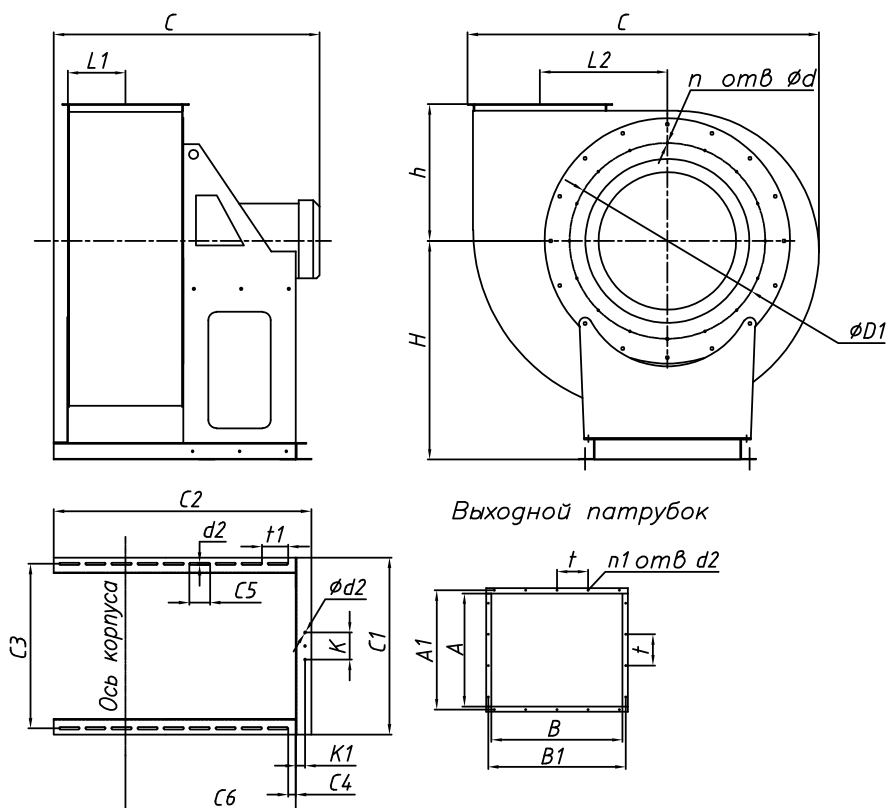

**Обозначения на схеме:**

- H – расстояние от опорной поверхности до оси входного патрубка;
- h – расстояние от оси входного патрубка до плоскости выходного патрубка;
- L1 – расстояние от оси корпуса до входного патрубка;
- L2 – расстояние от оси двигателя до выходного патрубка;
- L – длина вентилятора;
- C – ширина вентилятора;
- D – диаметр входного патрубка\*;
- D1 – присоединительный диаметр отверстий входного патрубка\*;
- A – размер выходного патрубка;
- A1 – присоединительный размер отверстий выходного патрубка;
- B – размер выходного патрубка;
- B1 – присоединительный размер отверстий выходного патрубка;
- t – шаг отверстий выходного патрубка;
- C1 – ширина опорной рамы;
- C2 – длина опорной рамы;
- d2xC5 – размер крепежного паза опорной рамы;
- t1 – шаг пазов крепежных пазов опорной рамы;
- C4 – расстояние начала крепежных пазов опорной рамы;
- K – расстояние от центра опорной рамы;
- d2 – диаметр отверстий опорной рамы;
- C6 – положение оси корпуса относительно рамы.

Габаритные размеры Вентиляторов ВР-80-75-ДУ

П/П №	Тип вентилятора	H	h	L1	L2	L	C	D	D1	A	A1	B	B1	t	n	d	n1	d1	C1	C2	C3	C4	C5	C6	K	K1	t1	d2	Масса, кг
1	ВР 80-75-2,2-...-0,37/2730	360	185	225	154	465	441	260	290	142	172	154	184	100	8	7x10	8	7x10	340	419	300	29	80	270	-	-	120	9	28
2	ВР 80-75-2,8-...-0,55/2730	360	224	241	191	496	545	315	345	174	204	196	226	100	8	7x10	10	7x10	360	451	320	21	100	286	-	-	130	9	35
3	ВР 80-75-3,15-...-0,25/1350	400	247	251	216	527	607	355	385	194	224	217	247	100	8	7x10	10	7x10	360	481	320	36	80	306	-	-	100	9	39
4	ВР 80-75-3,15-...-1,1/2800	400	247	251	216	527	607	355	385	194	224	217	247	100	8	7x10	10	7x10	350	481	310	36	80	306	-	-	100	9	42
5	ВР 80-75-3,55-...-0,25/1350	460	274	150	239	525	677	-	385	217	247	248	278	100	8	M6	10	7x10	350	524	310	24	90	337	-	-	110	9	48
6	ВР 80-75-3,55-...-2,2/2860	460	274	150	239	525	677	-	385	217	247	248	278	100	8	M6	10	7x10	350	524	310	24	90	337	-	-	110	9	53
7	ВР 80-75-4-... 0,37/1320	500	306	160	273	575	764	-	430	243	273	280	310	100	10	M6	12	7x10	370	575	330	30	100	375	-	-	125	9	53
8	ВР 80-75-4-...-4/2860	500	306	160	273	600	764	-	430	243	273	280	310	100	10	M6	12	7x10	370	575	330	30	100	375	-	-	125	9	72
9	ВР 80-75-4,5-...-0,75/1320	540	340	185	306	680	855	-	480	273	303	315	345	100	10	M6	14	7x10	420	680	380	30	100	445	-	-	150	9	80
10	ВР 80-75-4,5-...-7,5/2895	540	340	185	306	706	855	-	480	273	303	315	345	100	10	M6	14	7x10	420	680	380	30	100	445	-	-	150	9	116
11	ВР 80-75-5-...-1,5/1410	620	380	210	347	649	959	-	530	306	336	350	380	100	10	M6	14	7x10	420	649	380	39	100	400	-	-	140	9	103
12	ВР 80-75-5-...-0,37/920	620	380	210	347	649	959	-	530	306	336	350	380	100	10	M6	14	7x10	470	649	430	39	100	400	-	-	140	9	98
13	ВР 80-75-5,6-...-0,75/920	680	419	173	386	650	1066	-	590	338	368	392	422	100	10	M6	14	7x10	500	710	460	19	100	443	-	-	125	11	127
14	ВР 80-75-5,6-...-3/1410	680	419	173	386	711	1066	-	590	338	368	392	422	100	10	M6	14	7x10	500	710	460	19	100	443	-	-	125	11	136
15	ВР 80-75-6,3-...-4/1410	740	465	197	428	815	1185	-	660	386	416	441	471	100	12	M8	18	7x10	626	815	570	47	80	497	-	-	120	11	167
16	ВР 80-75-6,3-...-1,5/940	740	465	197	428	815	1185	-	660	386	416	441	471	100	12	M8	18	7x10	626	815	570	47	80	497	-	-	120	11	154
17	ВР 80-75-7,1-...-11/1435	840	519	220	481	972	1329	-	740	428	458	497	527	100	12	M8	18	7x10	676	898	620	47	100	620	-	-	145	11	266
18	ВР 80-75-7,1-...-1,1/710	840	519	220	481	960	1329	-	740	428	458	497	527	100	12	M8	18	7x10	676	898	620	47	100	620	-	-	145	11	230
19	ВР 80-75-7,1-...-2,2/940	840	519	220	481	960	1329	-	740	428	458	497	527	100	12	M8	18	7x10	676	898	620	47	100	620	-	-	145	11	242
20	ВР 80-75-8-...-2,2/710	930	581	246	543	1100	1495	-	830	481	511	560	590	150	12	M8	16	7x10	800	1100	720	25	100	711	-	-	125	11	318
21	ВР 80-75-8-...-4/950	930	581	246	543	1100	1495	-	830	481	511	560	590	150	12	M8	16	7x10	800	1100	720	25	100	711	-	-	125	11	323
22	ВР 80-75-8-...-15/1460	930	581	246	543	1120	1495	-	830	481	511	560	590	150	12	M8	16	7x10	800	1100	720	25	100	711	-	-	125	11	415
23	ВР 80-75-9-...-3/710	1050	657	277	612	1237	1687	-	940	543	583	630	670	150	16	M8	18	10x15	850	1237	790	37	100	817	130	45	125	11	352
24	ВР 80-75-9-...-7,5/960	1050	657	277	612	1237	1687	-	940	543	583	630	670	150	16	M8	18	10x15	850	1237	790	37	100	817	130	45	125	11	493
25	ВР 80-75-9-...-30/1460	1050	657	277	612	1276	1687	-	940	543	583	630	670	150	16	M8	18	10x15	850	1237	790	37	100	817	130	45	125	11	546
26	ВР 80-75-10-...-5,5/710	1200	736	310	694	1385	1895	-	1040	608	648	700	740	150	16	M8	18	10x15	1000	1385	910	35	100	885	130	55	125	11	621
27	ВР 80-75-10-...-15/970	1200	736	310	694	1385	1895	-	1040	608	648	700	740	150	16	M8	18	10x15	1000	1385	910	35	100	885	130	55	125	11	690
28	ВР 80-75-11-...-15/730	1320	816	384	775	1633	2101	-	1160	756	796	770	810	150	18	M8	22	10x15	1000	1632	910	33	100	1059	150	55	125	11	953
29	ВР 80-75-11-...-30/970	1320	816	384	775	1633	2101	-	1160	756	796	770	810	150	18	M8	22	10x15	1000	1632	910	33	100	1059	150	55	125	11	1021

Схемы вариантов поворота улитки Вентиляторов ВР-80-75-ДУ

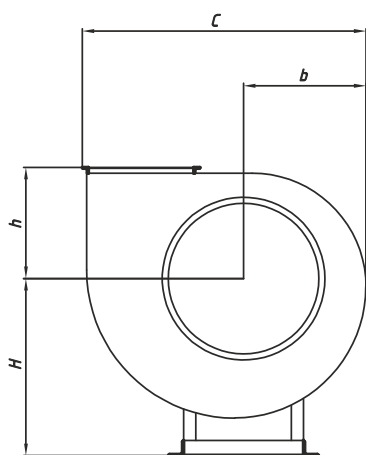

П0

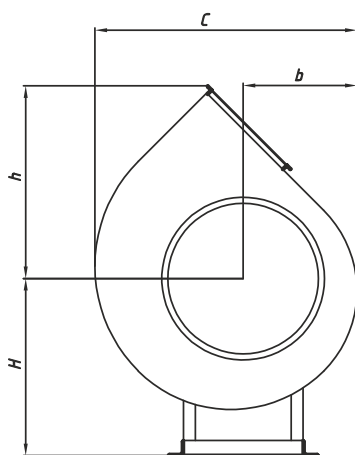

П45

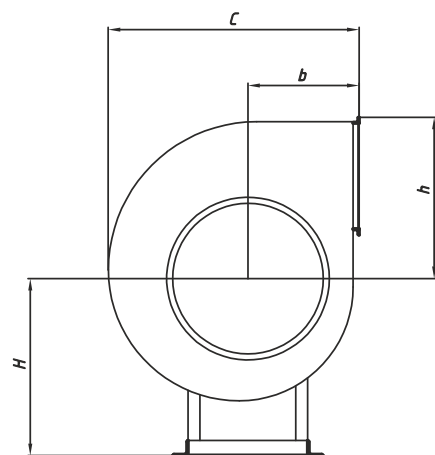

П90

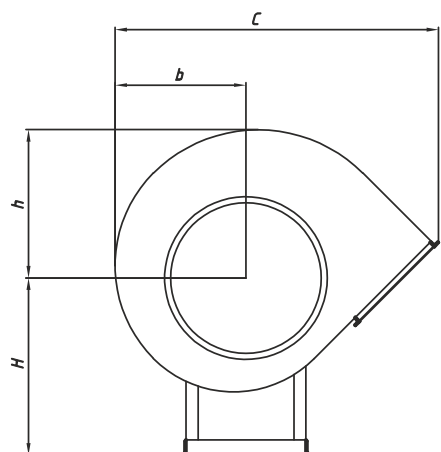

П135

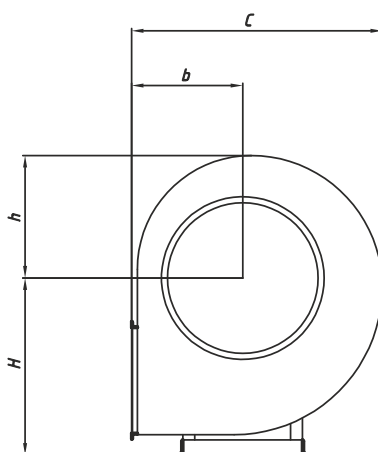

П270

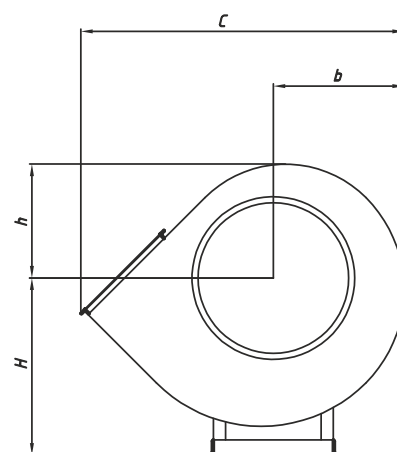

П315

Габаритные размеры Вентиляторов ВР-80-75-ДУ с учетом поворота улитки

Типоразмер вентилятора	П0				П45				П90				П315				П270				П315			
	С	б	Н	h	С	б	Н	h	С	б	Н	h	С	б	Н	h	С	б	Н	h	С	б	Н	h
2,2	441	185	360	185	396	172	360	311	395	185	360	226	509	196	360	223	395	185	360	185	509	198	360	172
2,8	545	231	360	224	493	215	360	380	486	224	360	314	627	247	360	279	486	224	360	231	627	247	360	215
3,15	607	258	400	247	551	240	400	421	540	247	400	349	697	276	400	312	540	247	400	258	697	276	400	240
3,55	677	289	460	274	617	269	460	468	602	274	460	388	776	309	460	349	602	274	460	289	776	309	460	269
4	764	327	500	306	699	304	500	525	678	306	500	438	875	350	500	396	678	306	500	327	875	350	500	304
4,5	855	367	540	340	785	341	540	586	758	340	540	489	978	392	540	444	758	340	540	367	978	392	540	341
5	959	413	620	380	883	384	620	655	850	380	620	547	1096	442	620	500	850	380	620	413	1096	442	620	384
5,6	1066	459	680	419	983	427	680	725	943	419	680	607	1217	492	680	557	943	419	680	459	1217	492	680	427
6,3	1185	512	740	465	1095	476	740	805	1048	465	740	674	1352	548	740	620	1048	465	740	512	1352	548	740	476
7,1	1329	575	840	519	1230	534	840	900	1174	519	840	755	1515	615	840	696	1174	519	840	575	1515	615	840	534
8	1495	647	930	581	1386	601	930	1010	1319	581	930	848	1703	693	930	784	1319	581	930	647	1703	693	930	601
9	1687	728	1050	657	1559	677	1050	1143	1488	657	1050	959	1922	780	1050	883	1488	657	1050	728	1922	780	1050	677
10	1895	820	1200	736	1755	762	1200	1281	1671	736	1200	1076	2158	878	1200	994	1671	736	1200	820	2158	878	1200	762
11	2104	910	1320	813	1948	845	1320	1417	1851	813	1320	1192	2391	974	1320	1103	1851	813	1320	910	2391	974	1320	845

ВР 80-75...-ДУ-ТШК

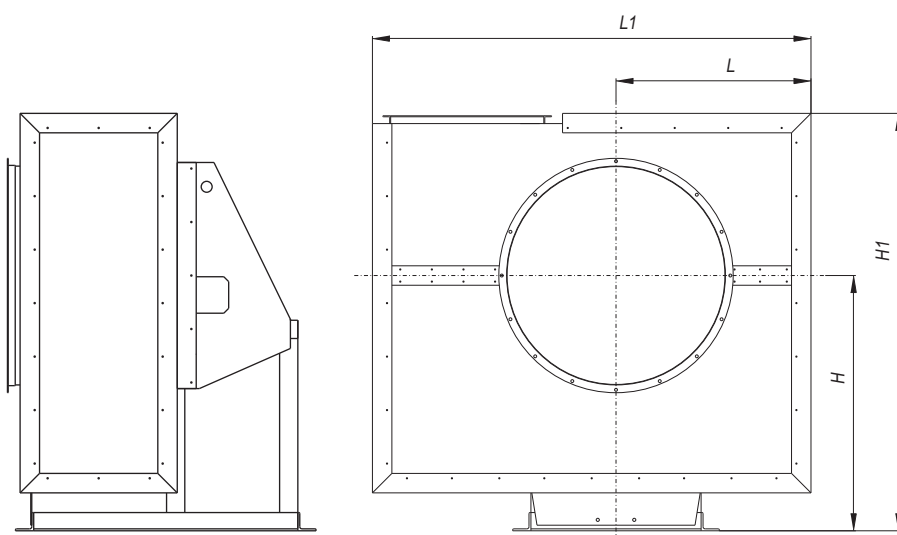

Обозначения на схеме:

Н1 – высота вентилятора;  
 Н – расстояние от оси входного патрубка до опорной поверхности;  
 L1 – ширина вентилятора;  
 L – расстояние от оси двигателя до корпуса.



Габаритные размеры Вентиляторов в термошумоизолирующем корпусе ВР-80-75-...-ДУ-ТШК

№	Тип вентилятора	H	H1	L	L1
1	ВР 80-75-2,2-ДУ-2ч/т°-0,37/2730-ТШК	360	565	240	535
2	ВР 80-75-2,8-ДУ-2ч/т°-0,55/2730-ТШК	360	605	285	640
3	ВР 80-75-3,15-ДУ-2ч/т°-0,25/1350-ТШК	400	670	315	700
4	ВР 80-75-3,15-ДУ-2ч/т°-1,1/2800-ТШК	400	670	315	700
5	ВР 80-75-3,55-ДУ-2ч/т°-0,25/1350-ТШК	460	755	345	770
6	ВР 80-75-3,55-ДУ-2ч/т°-2,2/2860-ТШК	460	755	345	770
7	ВР 80-75-4-ДУ-2ч/т°-0,37/1320-ТШК	500	825	385	860
8	ВР 80-75-4-ДУ-2ч/т°-4/2860-ТШК	500	825	385	860
9	ВР 80-75-4,5-ДУ-2ч/т°-0,75/1320-ТШК	540	900	425	950
10	ВР 80-75-4,5-ДУ-2ч/т°-7,5/2895-ТШК	540	900	425	950
11	ВР 80-75-5-ДУ-2ч/т°-1,5/1410-ТШК	620	1020	480	1070
12	ВР 80-75-5-ДУ-2ч/т°-0,37/920-ТШК	620	1020	480	1070
13	ВР 80-75-5,6-ДУ-2ч/т°-0,75/920-ТШК	680	1120	525	1175
14	ВР 80-75-5,6-ДУ-2ч/т°-3/1410-ТШК	680	1120	525	1175
15	ВР 80-75-6,3-ДУ-2ч/т°-4/1410-ТШК	740	1225	580	1290
16	ВР 80-75-6,3-ДУ-2ч/т°-1,5/940-ТШК	740	1225	580	1290
17	ВР 80-75-7,1 -ДУ-2ч/т°-11/1435-ТШК	840	1380	640	1440
18	ВР 80-75-7,1-ДУ-2ч/т°-1,1/710-ТШК	840	1380	640	1440
19	ВР 80-75-7,1 -ДУ-2ч/т°-2,2/940-ТШК	840	1380	640	1440
20	ВР 80-75-8-ДУ-2ч/т°-2,2/710-ТШК	930	1530	705	1620
21	ВР 80-75-8-ДУ-2ч/т°-4/950-ТШК	930	1530	705	1620
22	ВР 80-75-8-ДУ-2ч/т°-15/1460-ТШК	930	1530	705	1620
23	ВР 80-75-9-ДУ-2ч/т°-3/710-ТШК	1050	1720	805	1810
24	ВР 80-75-9-ДУ-2ч/т°-7,5/960-ТШК	1050	1720	805	1810
25	ВР 80-75-9-ДУ-2ч/т°-30/1460-ТШК	1050	1720	805	1810
26	ВР 80-75-10-ДУ-2ч/т°-5,5/710-ТШК	1200	1950	900	2005
27	ВР 80-75-10-ДУ-2ч/т°-15/970-ТШК	1200	1950	900	2005
28	ВР 80-75-11-ДУ-2ч/т°-15/730-ТШК	1320	2150	990	2200
29	ВР 80-75-11-ДУ-2ч/т°-30/970-ТШК	1320	2150	990	2200

**ПРИМЕЧАНИЕ:**

Габаритные и установочные размеры вентиляторов с ТШК уточняются у изготовителя.

### Аэродинамические характеристики Вентиляторов ВР 80-75-ДУ

Характеристики даны при нормальных атмосферных условиях (t=20°C)

П/П №	Тип вентилятора	Тип электродвигателя	n, об/мин	N, кВт	Q, м3/ч	P <sub>sv</sub> , Па	Изолятор	Количество изоляторов ДО	Изолятор	Количество изоляторов МХ
1	ВР 80-75-2,2-ДУ-2ч/т°-0,37/2730	АИР63 А2	2730	0,37	220...1700	100...600	ДО38	4	МХ W30/20	4
2	ВР 80-75-2,8-ДУ-2ч/т°-0,55/2730	АИР63 В2	2730	0,55	450...3250	150...860	ДО39	4	МХW30/20	4
3	ВР 80-75-3,15-ДУ-2ч/т°-0,25/1350	АИР63 А4	1350	0,25	300...2350	50...270	ДО39	4	МХ W30/20	4
4	ВР 80-75-3,15-ДУ-2ч/т°-1,1/2800	АИР71 В2	2800	1,1	600...4750	180...1150	ДО39	4	МХ W30/20	4
5	ВР 80-75-3,55-ДУ-2ч/т°-0,25/1350	АИР63 А4	1350	0,25	400...3200	90...350	ДО39	4	МХ W30/20	4
6	ВР 80-75-3,55-ДУ-2ч/т°-2,2/2860	АИР80 В2	2860	2,2	800...6800	210...1550	ДО39	4	МХ W30/20	4
7	ВР 80-75-4-ДУ-2ч/т°-0,37/1320	А63 В4	1320	0,37	700...4600	70...400	ДО39	4	МХ W30/20	4
8	ВР 80-75-4-ДУ-2ч/т°-4,0/2860	АИР100S2	2860	4,0	1200...9700	260...1950	ДО39	4	МХ W30/20	4
9	ВР 80-75-4,5-ДУ-2ч/т°-0,75/1320	АИР71 В4	1320	0,75	900...6600	90...560	ДО40	4	МХ W30/20	4
10	ВР 80-75-4,5-ДУ-2ч/т°-7,5/2895	АИРМ12М2	2895	7,5	1900...14100	340...2520	ДО40	4	МХ W30/40	4
11	ВР 80-75-5-ДУ-2ч/т°-15/1410	АИР80 В4	1410	1,5	1300...9850	100...750	ДО40	4	МХ W30/40	4
12	ВР 80-75-5-ДУ-2ч/т°-0,37/920	АИР71 А6	920	0,37	900...6300	70...330	ДО40	4	МХ W30/40	4
13	ВР 80-75-5,6-ДУ-2ч/т°-0,75/920	АИР80 А6	920	0,75	1200...8400	70...400	ДО41	4	МХ W30/40	4
14	ВР 80-75-5,6-ДУ-2ч/т°-3,0/1410	АИР100S4	1410	3,0	2000...13000	150...950	ДО41	4	МХ W30/40	4
15	ВР 80-75-6,3-ДУ-2ч/т°-4,0/1410	АИР100 L4	1410	4,0	2500...18000	180...1150	ДО41	4	МХ W30/40	4
16	ВР 80-75-6,3-ДУ-2ч/т°-1,5/940	АИР90 L64	940	1,5	1800...12500	100...550	ДО41	4	МХ W30/40	4
17	ВР 80-75-7,1-ДУ-2ч/т°-11,0/1435	А132М48	1435	11,0	3500...27000	200...1550	ДО42	4	МХ W30/40	4
18	ВР 80-75-7,1-ДУ-2ч/т°-1,1/710	АИР90 LB8	710	1,1	2000...13000	100...380	ДО42	4	МХ W30/40	4
19	ВР 80-75-7,1-ДУ-2ч/т°-2,2/940	АИР100 L6	940	2,2	2400...17800	100...650	ДО42	4	МХ W30/40	4
20	ВР 80-75-8-ДУ-2ч/т°-2,2/710	АИРМ12 МА8	710	2,2	2500...19100	90...480	ДО42	4	МХ W30/40	4
21	ВР 80-75-8-ДУ-2ч/т°-4,0/950	АИРМ12 МВ6	950	4,0	3500...26000	100...850	ДО42	4	МХ W30/40	4
22	ВР 80-75-8-ДУ-2ч/т°-15,0/1460	АИР160S4	1460	15,0	5100...40000	260...2030	ДО42	4	МХ W30/50	4
23	ВР 80-75-9-ДУ-2ч/т°-3,0/710	АИРМ12МВ8	710	3,0	4000...26000	100...600	ДО43	5	МХ W30/50	5
24	ВР 80-75-9-ДУ-2ч/т°-7,5/960	А32М6	960	7,5	5000...37500	180...1100	ДО43	5	МХ W30/50	5
25	ВР 80-75-9-ДУ-2ч/т°-30,0/1460	А180М4	1460	30,0	7700...57000	380...2550	ДО43	5	МХ W30/50	5
26	ВР 80-75-10-ДУ-2ч/т°-5,5/710	А132 М8	710	5,5	5000...39500	120...760	ДО43	5	МХ W30/50	5
27	ВР 80-75-10-ДУ-2ч/т°-15,0/970	АИР160 М6	970	15,0	8000...54000	200...1430	ДО43	5	МХ W30/50	5
28	ВР 80-75-11-ДУ-2ч/т°-15,0/730	А180М8	730	15,0	1000...69500	180...1000	ДО44	5	МХ W30/50	7
29	ВР 80-75-11-ДУ-2ч/т°-30,0/970	А200L6	970	30,0	12500...93000	240...1760	ДО44	5	МХ W30/50	7



Акустические характеристики Вентиляторов ВР 80-75-ДУ

П/П №	Тип вентилятора	п, обмин	Значение Lp1, дБ в октавных полосах f, Гц								
				125	250	500	1000	2000	4000	8000	LpA, дБА
1	ВР 80-75-2,2-ДУ-2ч/т°-0,37/273	2730	к входу	51	64	70	70	67	62	56	74
			к окруж	53	66	72	72	69	64	58	76
2	ВР 80-75-2,8-ДУ-2ч/т°-0,55/2730	2730	к входу	58	70	76	76	73	69	62	81
			к окруж	60	72	78	78	75	71	64	83
3	ВР 80-75-3,15-ДУ-2ч/т°-0,25/1350	1350	к входу	47	58	63	63	59	55	48	68
			к окруж	49	60	65	65	61	57	50	70
4	ВР 80-75-3,15-ДУ-2ч/т°-1,1/2800	2800	к входу	61	74	80	80	77	73	66	85
			к окруж	63	76	82	82	79	75	68	87
5	ВР 80-75-3,55-ДУ-2ч/т°-0,25/1350	1350	к входу	49	60	66	65	62	57	50	70
			к окруж	51	62	68	67	64	59	52	72
6	ВР 80-75-3,55-ДУ-2ч/т°-2,2/2860	2860	к входу	65	77	84	84	81	76	70	88
			к окруж	67	79	86	86	83	78	72	90
7	ВР 80-75-4-ДУ-2ч/т°-0,37/1320	1320	к входу	52	63	68	68	64	60	53	73
			к окруж	54	65	70	70	66	62	55	75
8	ВР 80-75-4-ДУ-2ч/т°-4,0/2860	2860	к входу	68	81	87	87	84	80	73	92
			к окруж	70	83	89	89	86	82	75	94
9	ВР 80-75-4,5-ДУ-2ч/т°-0,75/1320	1320	к входу	56	67	72	71	68	64	57	77
			к окруж	58	69	74	73	70	66	59	79
10	ВР 80-75-4,5-ДУ-2ч/т°-7,5/2895	2895	к входу	72	84	91	91	88	83	77	96
			к окруж	74	86	93	93	90	85	79	98
11	ВР 80-75-5-ДУ-2ч/т°-1,5/1410	1410	к входу	60	72	77	76	73	68	62	81
			к окруж	62	74	79	78	75	70	64	83
12	ВР 80-75-5-ДУ-2ч/т°-0,37/920	920	к входу	51	61	66	65	62	57	50	70
			к окруж	53	63	68	67	64	59	52	72
13	ВР 80-75-5,6-ДУ-2ч/т°-0,75/2730	920	к входу	53	64	69	68	65	60	53	73
			к окруж	55	66	71	70	67	62	55	75
14	ВР 80-75-5,6-ДУ-2ч/т°-3,0/1410	1410	к входу	63	74	80	79	76	71	64	84
			к окруж	65	76	82	81	78	73	66	86
15	ВР 80-75-6,3-ДУ-2ч/т°-4,0/1410	1410	к входу	66	78	83	82	79	74	68	87
			к окруж	68	80	85	84	81	76	70	89
16	ВР 80-75-6,3-ДУ-2ч/т°-1,5/940	940	к входу	57	68	73	72	68	64	57	77
			к окруж	59	70	75	74	70	66	59	79
17	ВР 80-75-7,1-ДУ-2ч/т°-11,0/1435	1435	к входу	70	81	87	86	83	78	72	91
			к окруж	72	83	89	88	85	80	74	93
18	ВР 80-75-7,1-ДУ-2ч/т°-1,1/710	710	к входу	54	64	69	68	65	60	53	73
			к окруж	56	66	71	70	67	62	55	75
19	ВР 80-75-7,1-ДУ-2ч/т°-2,2/940	940	к входу	61	71	76	75	72	67	60	80
			к окруж	63	73	78	77	74	69	62	82
20	ВР 80-75-8-ДУ-2ч/т°-2,2/710	710	к входу	57	68	72	71	68	63	56	76
			к окруж	59	70	74	73	70	65	58	78
21	ВР 80-75-8-ДУ-2ч/т°-4,0/950	950	к входу	64	75	80	79	75	71	64	84
			к окруж	66	77	82	81	77	73	66	86
22	ВР 80-75-8-ДУ-2ч/т°-15,0/1460	1460	к входу	74	85	90	90	87	82	75	95
			к окруж	76	87	92	92	89	84	77	97
23	ВР 80-75-9-ДУ-2ч/т°-3,0/710	710	к входу	61	71	76	75	71	67	60	80
			к окруж	63	73	78	77	73	69	62	82
24	ВР 80-75-9-ДУ-2ч/т°-7,5/960	960	к входу	68	78	83	82	79	74	68	88
			к окруж	70	80	85	84	81	76	70	90
25	ВР 80-75-9-ДУ-2ч/т°-30,0/1460	1460	к входу	77	89	94	93	90	82	79	98
			к окруж	79	91	96	95	92	84	81	100
26	ВР 80-75-10-ДУ-2ч/т°-5,5/710	710	к входу	64	74	79	78	75	70	63	83
			к окруж	66	76	81	80	77	72	65	85
27	ВР 80-75-10-ДУ-2ч/т°-15,0/970	970	к входу	71	82	87	86	83	78	71	91
			к окруж	73	84	89	88	85	80	73	93
28	ВР 80-75-11-ДУ-2ч/т°-15,0/730	730	к входу	69	79	83	82	79	74	68	88
			к окруж	71	81	85	84	81	76	70	90
29	ВР 80-75-11-ДУ-2ч/т°-30,0/970	970	к входу	75	86	91	90	87	82	75	95
			к окруж	77	88	93	92	89	84	77	97

### Диаграммы характеристик Вентиляторов ВР 80-75-ДУ

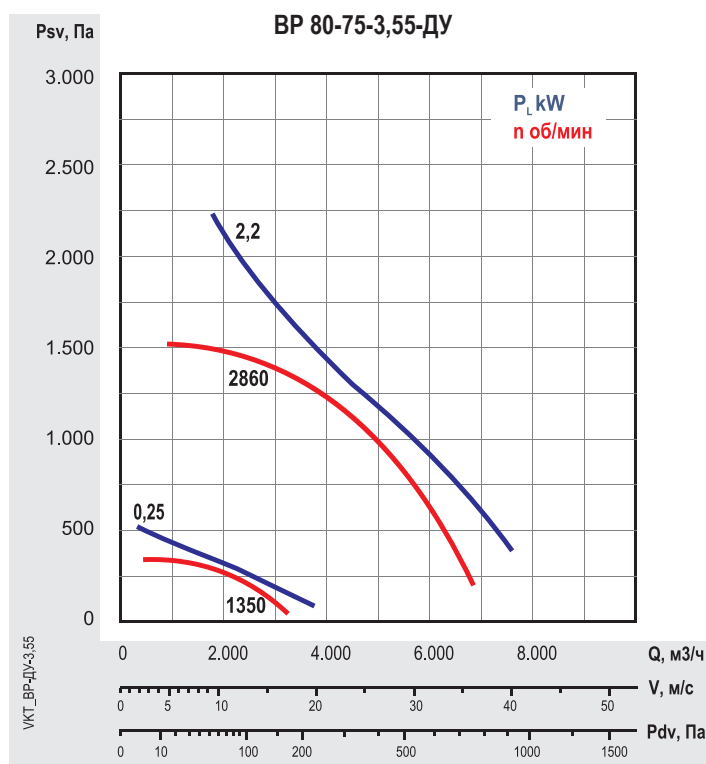
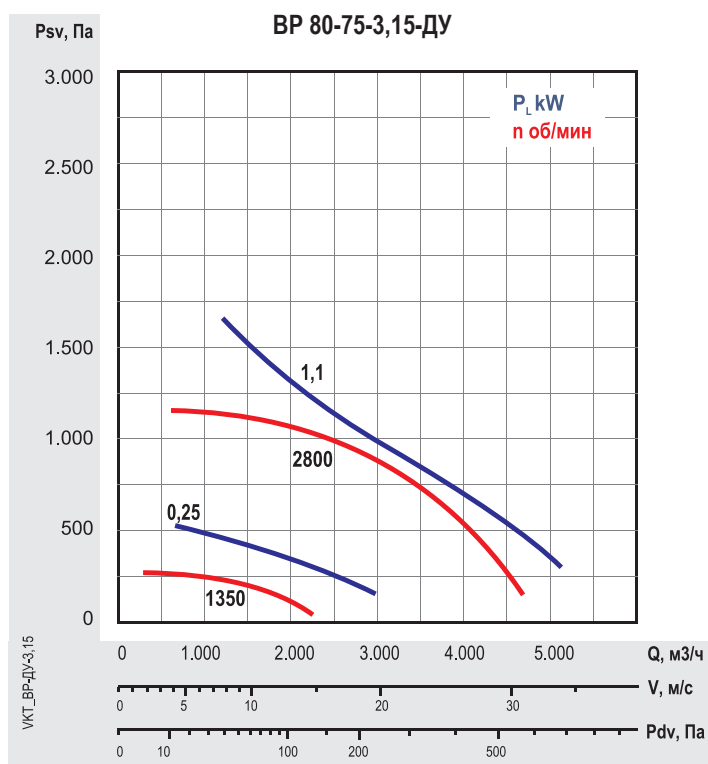
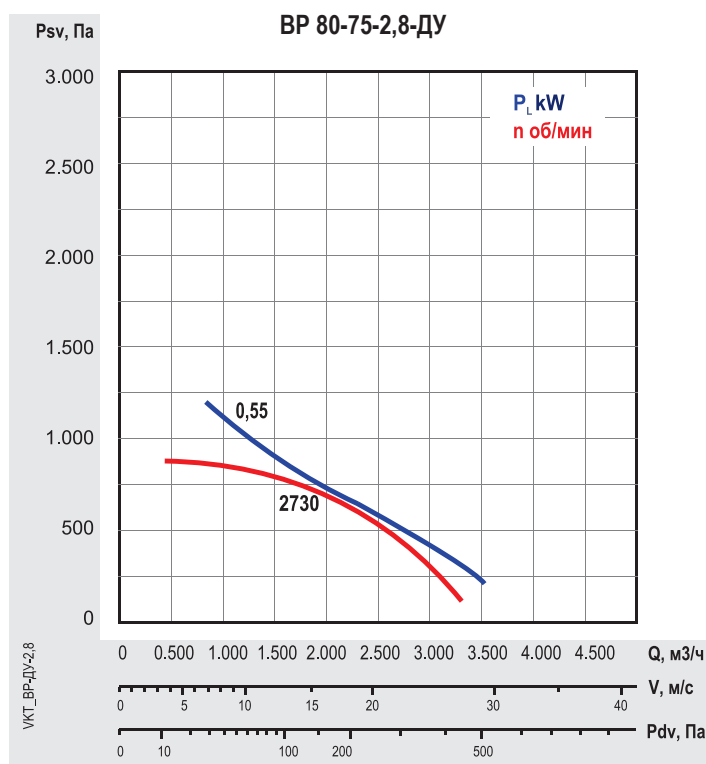
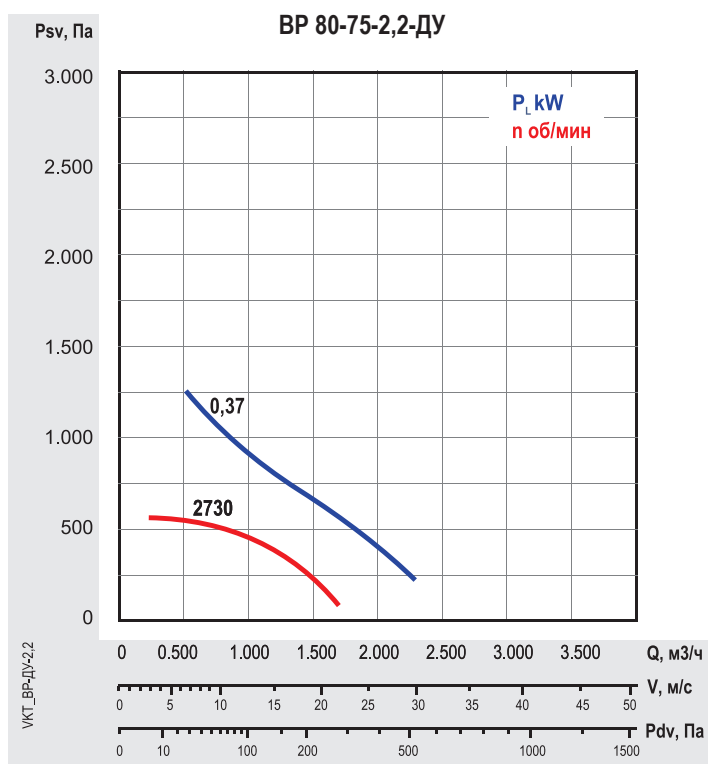

#### Обозначения :

Q – производительность по воздуху, тыс. м³/час;  
Psv – статическое давление, Па  
Pdv – динамическое давление, Па  
V – скорость воздуха, м/с

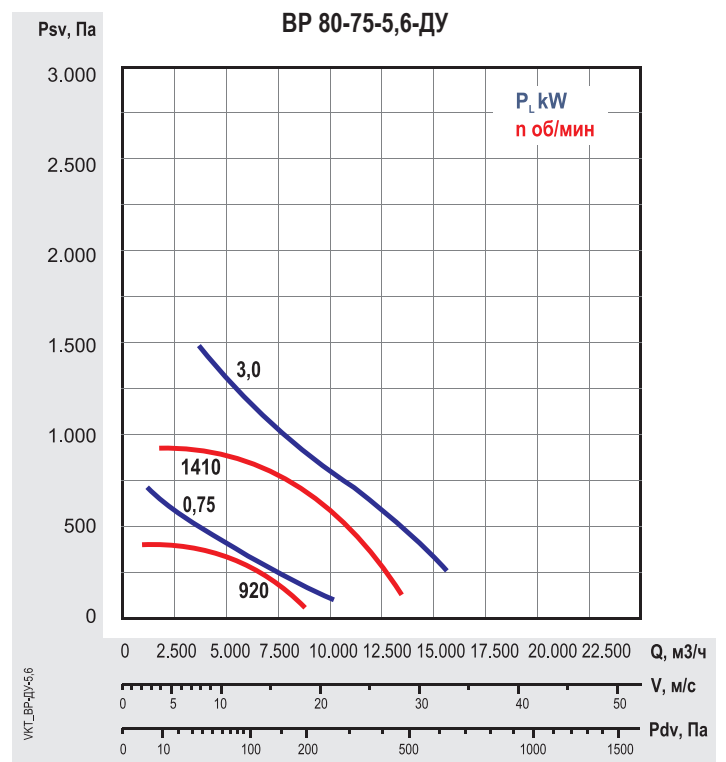
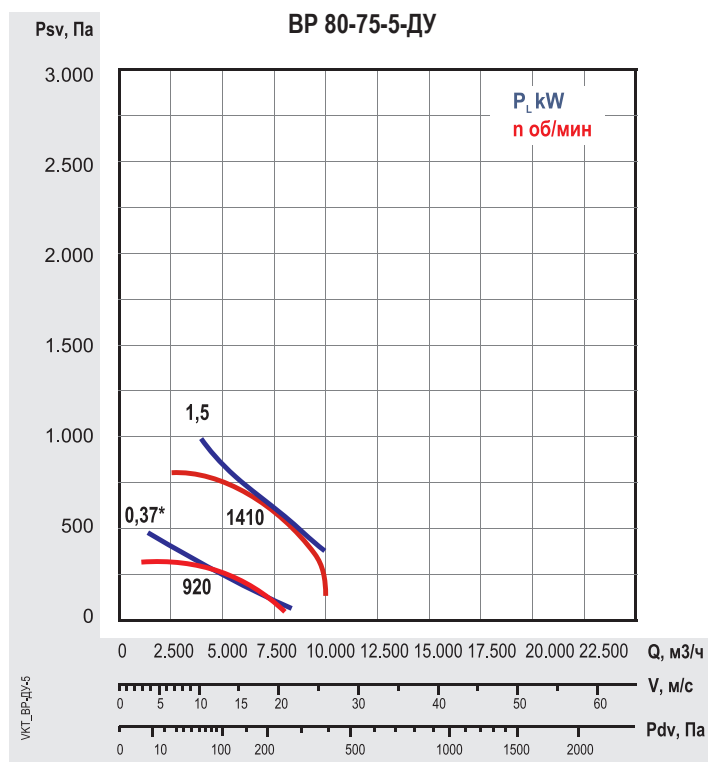
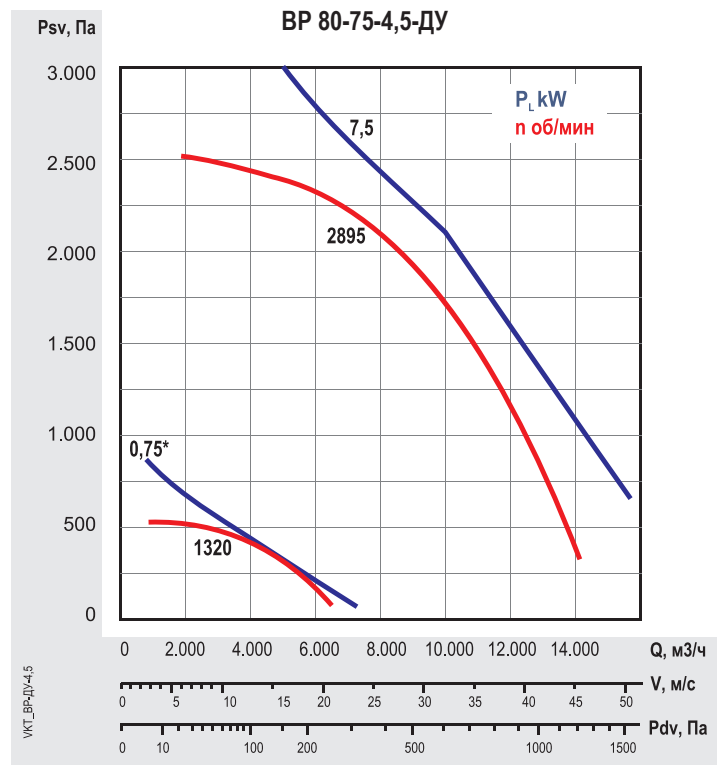
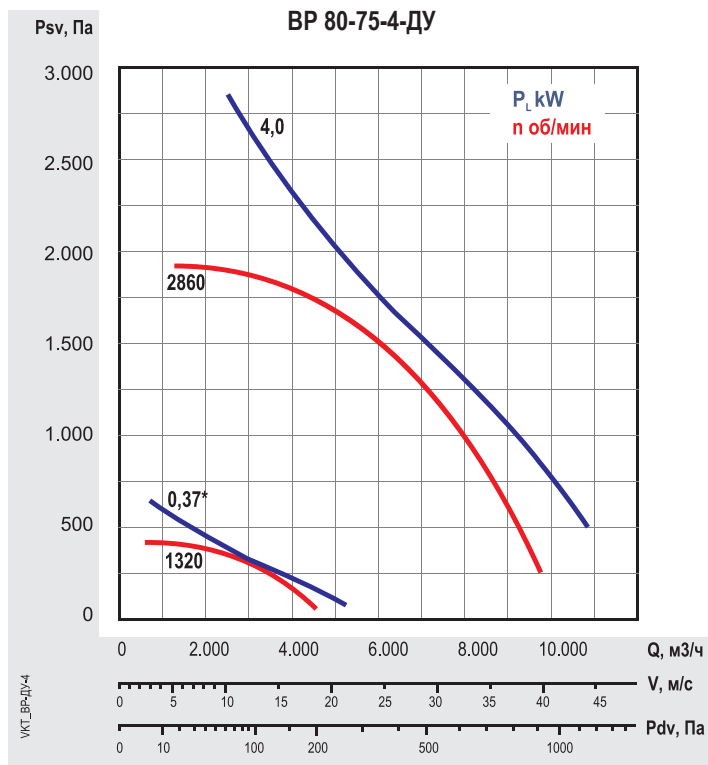

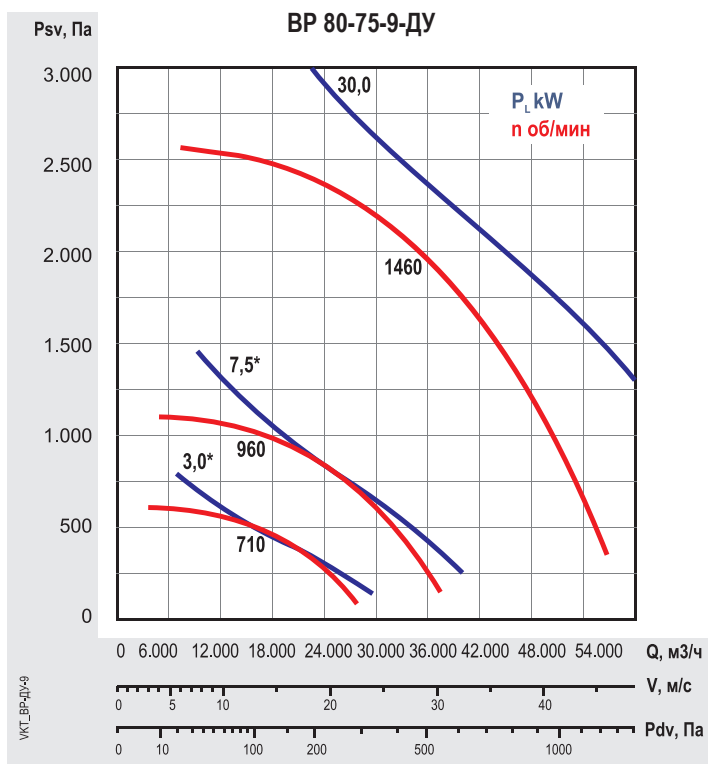
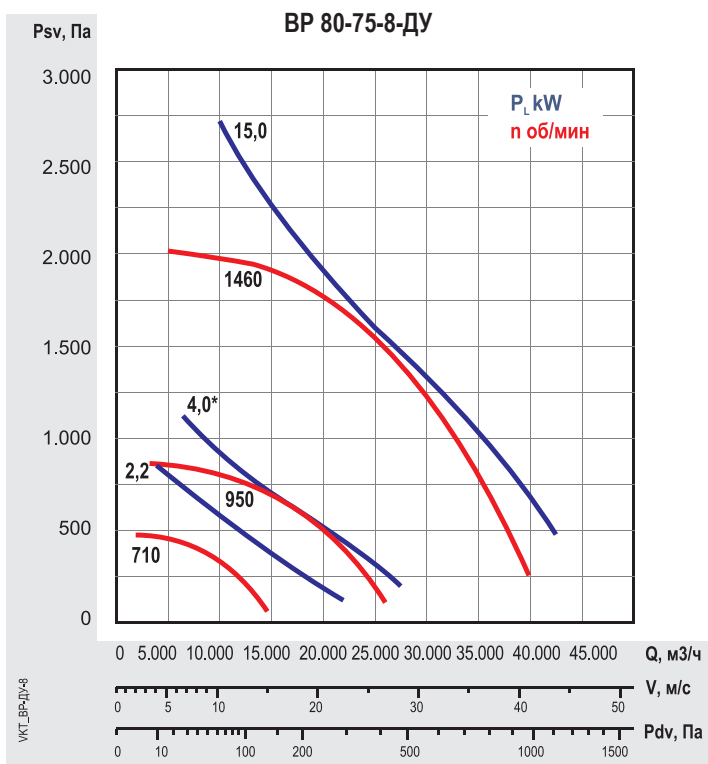
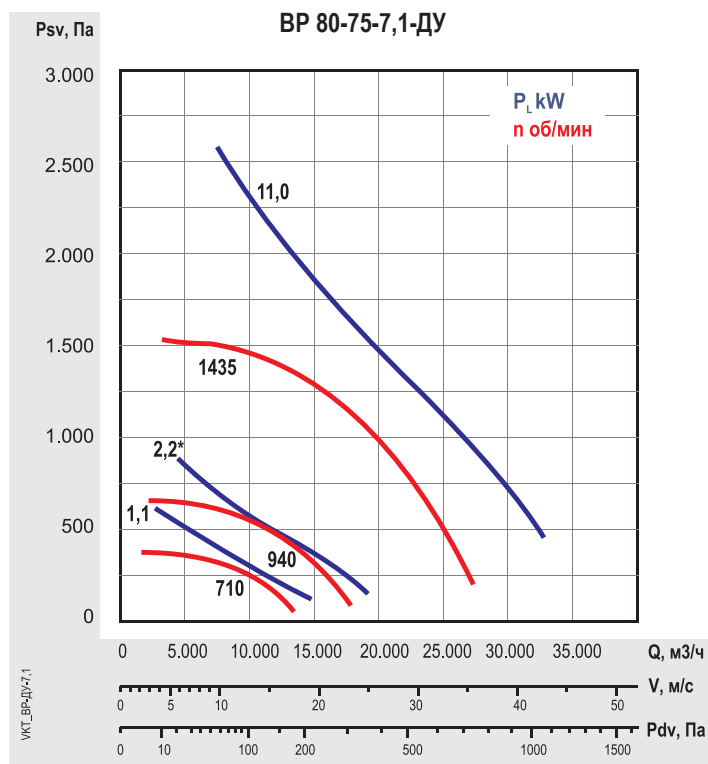
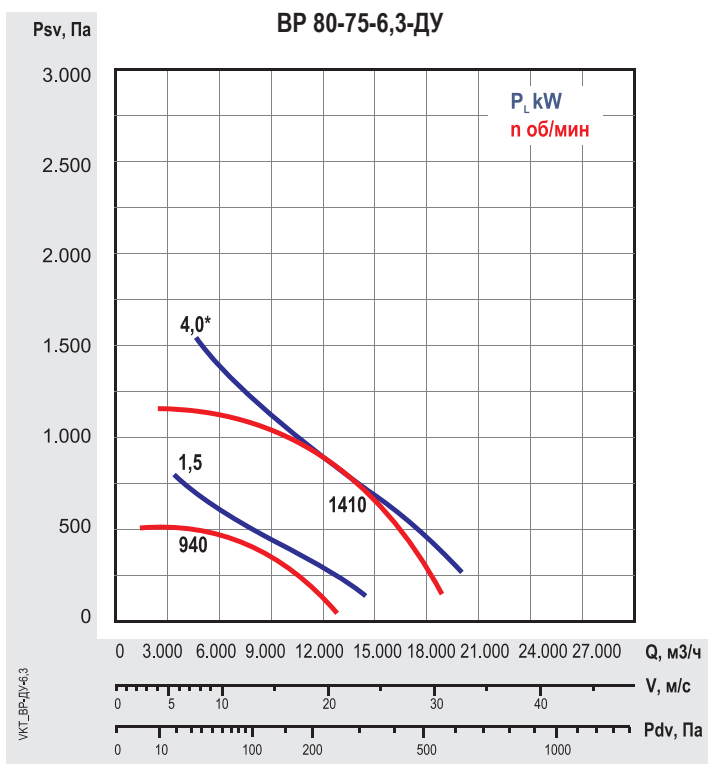

**Обозначения :**

- Q – производительность по воздуху, тыс. м³/час;
- Pv – полное давление, Па
- Psv – статическое давление, Па
- Pdv – динамическое давление, Па
- V – скорость воздуха, м/с

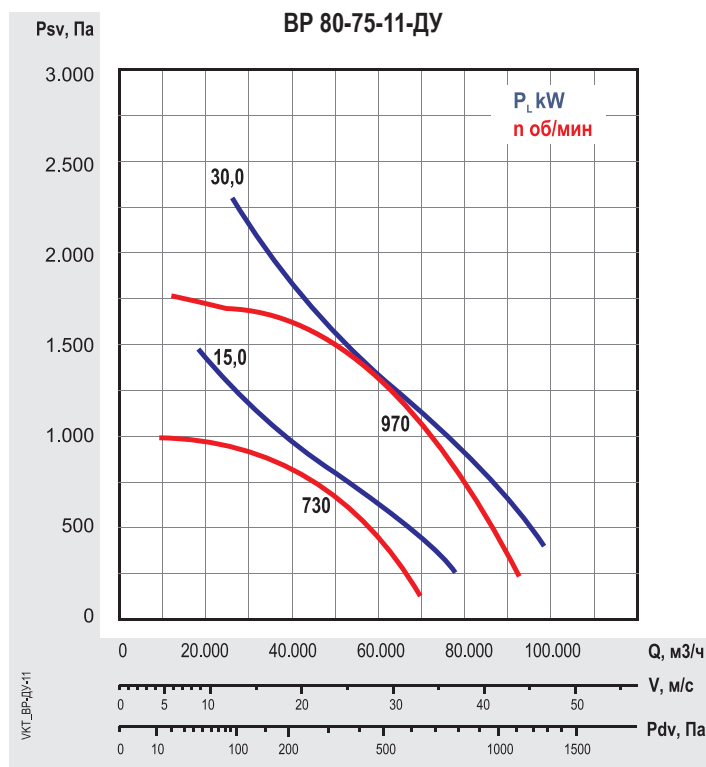
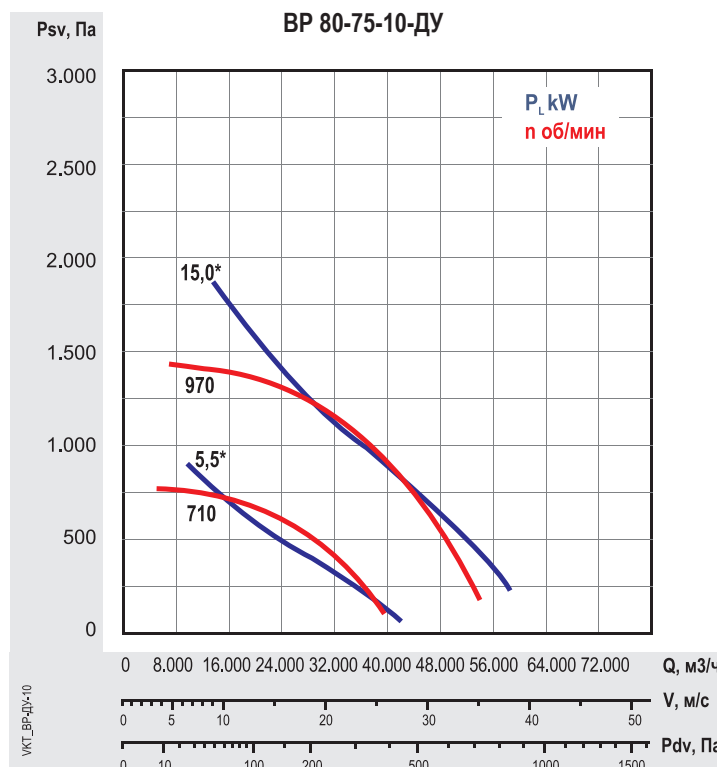

Все характеристики вентиляторов приведены при нормальных атмосферных условиях:

- плотность воздуха  $\rho=1,2$  кг/м<sup>3</sup>;
- температура воздуха  $t=20$  С°;
- атмосферное давление 101320 Па (760 мм рт.ст.).

\* при эксплуатации указанных вентиляторов возможно превышение значения номинальной силы тока.

В связи с этим, данные вентиляторы возможно применять только для кратковременной работы в режиме дымоудаления с контролем значения силы тока, при подборе вентилятора учитывать расположение рабочей точки относительно «линии мощности» на графике. Возможна эксплуатация в системах общеобменной вентиляции с применением частотного преобразователя.

### Структура обозначения при заказе

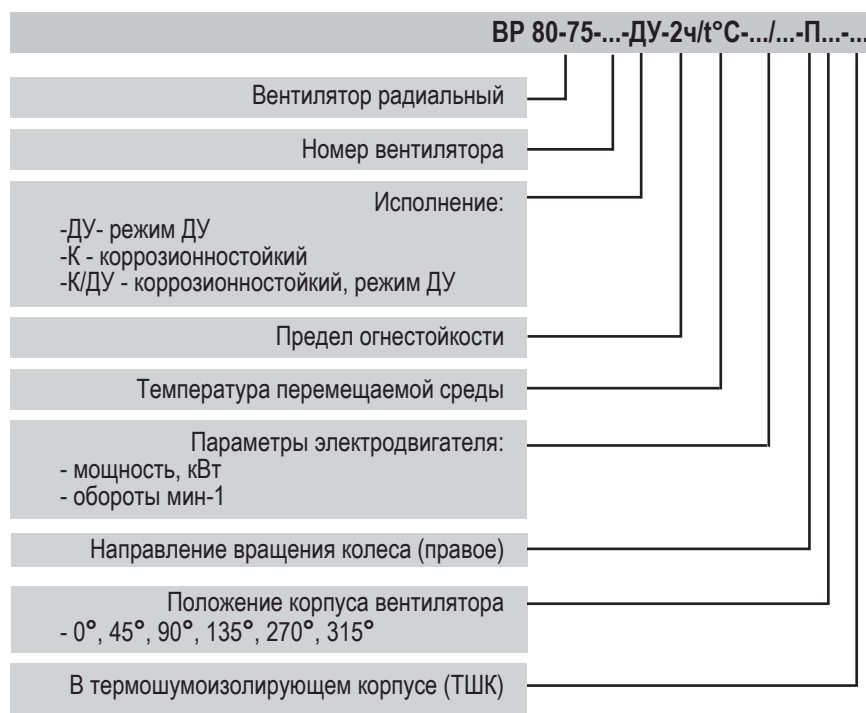

**ВИБРОИЗОЛЯТОРЫ ДО**



**Область применения:**

Виброизоляторы пружинные предназначены для уменьшения динамических усилий, передающихся на элементы конструкций, от установленных на них вентиляторов.

**Условия эксплуатации:**

Для центробежных вентиляторов виброизоляторы монтируются между установочной поверхностью и рамой вентилятора.  
Для крышных вентиляторов виброизоляторы монтируются между основанием вентилятора и установочной конструкцией (Станок или Обечайка). При установке виброизоляторов на крышных вентиляторах монтажные отверстия в нижнем фланце основания выполняются по месту, в зависимости от типоразмера виброизолятора.

**Чертеж и технические характеристики**

**Размеры в мм**

**Обозначения на схеме:**

1. Цилиндрическая пружина сжатия;
2. Штампованные пластины;
3. Стальные шайбы;
4. Резиновые прокладки.

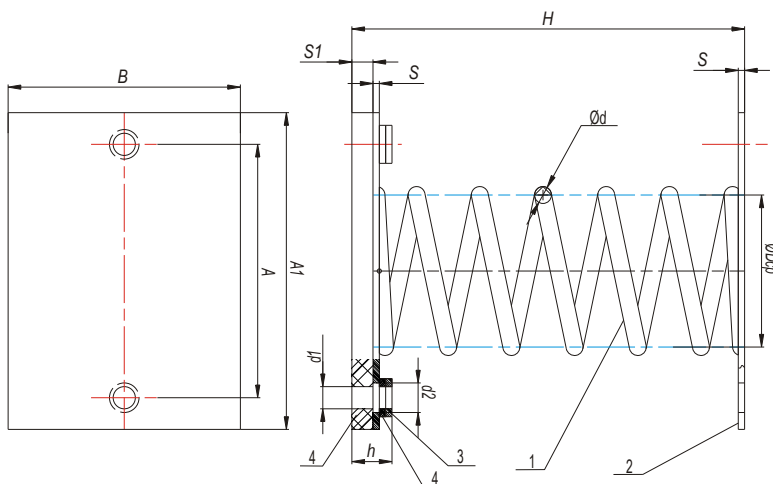

**Технические характеристики виброизоляторов ДО**

Обозначение	Вертикальн. жесткость, кг/см	Нагрузка, кг		Осадка под нагрузкой, мм		Размеры, мм										Масса, кг
		рабоч.	пред.	рабоч.	пред.	H	A	A1	B	S	Dcp	h	d	d1	d2	
ДО38	4,57	12,4	15,5	27	33,7	77	100	70	60	2	30	12	3	8,4	12	0,29
ДО39	6,2	22,3	27,8	36	45	97,5	110	80	70	2	40	12	4	8,4	12	0,41
ДО40	8,3	34,6	43,2	41,7	52	123	130	100	90	3	50	18	5	8,4	12	0,94
ДО41	12,65	55	68,7	43,4	54	138	130	100	90	3	54	18	6	10,5	14	1,03
ДО42	16,8	96	120	57,2	72	180	150	120	110	3	72	19	8	10,5	14	1,79
ДО43	30,0	168	210	56	70	202	160	130	120	3	80	19	10	10,5	14	2,46
ДО44	36,4	243	303,7	66,5	83	236	180	150	140	3	96	19	12	10,5	14	3,74
ДО45	45,0	380	475	84,5	106	291	220	180	170	3	120	19	15	13	16	6,58

**Структура обозначения при заказе**

**Виброизолятор ДО...**

Наименование \_\_\_\_\_

Типоразмер: \_\_\_\_\_

- 38; 39; 40; 41; 42; 43; 44; 45

## ВИБРОИЗОЛЯТОРЫ МХ W



## Область применения:

Виброизоляторы предназначены для уменьшения динамических усилий, передающихся на элементы конструкций, от установленных на них вентиляторов.

## Характеристики:

- Эластичная часть.....натуральный каучук, черный
- Металлическая часть.....DINEN 10111-98
- Покрытие металлической части.....цинк

## Условия эксплуатации:

- Предельные рабочие температуры окружающего воздуха.....+ 80°C / - 30°C

## Чертеж и технические характеристики

## Размеры в мм

## Обозначения на схеме:

А - внешний диаметр  
 В - высота  
 Е1 - длина шпильки  
 М1 - диаметр резьбы  
 Е2 - длина шпильки 2  
 М2 - диаметр резьбы

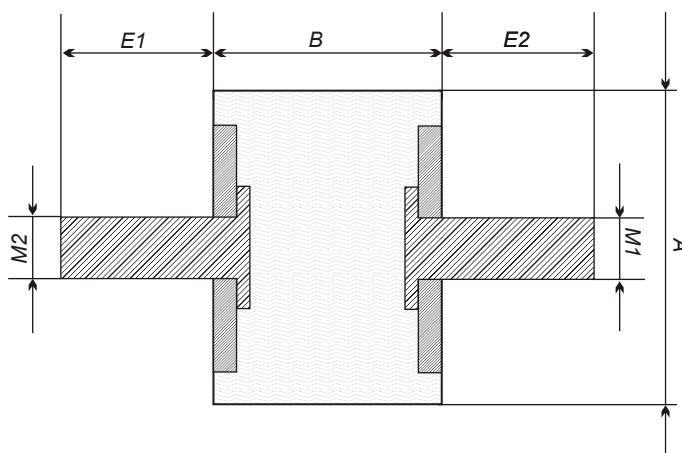

## Технические характеристики виброизоляторов МХ W

Типоразмер	А, мм	В, мм	Е1, мм	М1	Е2, мм	М2
Виброизолятор МХ W30/20	30	20	20	8	20	8
Виброизолятор МХ W40/30	40	30	23	8	23	8
Виброизолятор МХ W50/30	50	30	27	10	27	10
Виброизолятор МХ W75/50	75	50	37	12	37	12

## Структура обозначения при заказе

**Виброизолятор МХ W ...**

Наименование \_\_\_\_\_

Типоразмер: \_\_\_\_\_

- 30/20; 40/30; 50/30; 75/50

### ВСТАВКИ ГИБКИЕ ВЕНТИЛЯТОРОВ ВКР И ВР

#### Область применения:

- Вставки гибкие термостойкие предназначены для соединения вентиляторов дымоудаления с элементами воздуховодов.
- Через вставки могут перемещаться газозвудушные смеси с температурой до 400°C и до 600°C в течение не более 120 минут.

#### Характеристики:

Вставка состоит из рукава и фланцев, закрепленных на рукаве. Гибкий рукав вставки выполнен из стекловолоконной ткани.

#### Типы сечений:

- Прямоугольное (для вентиляторов ВР-ДУ);
- Круглое (для вентиляторов ВКР-ДУ-С, ВКР-ДУ-В и ВР-ДУ).

### Чертеж и технические характеристики

### Размеры в мм

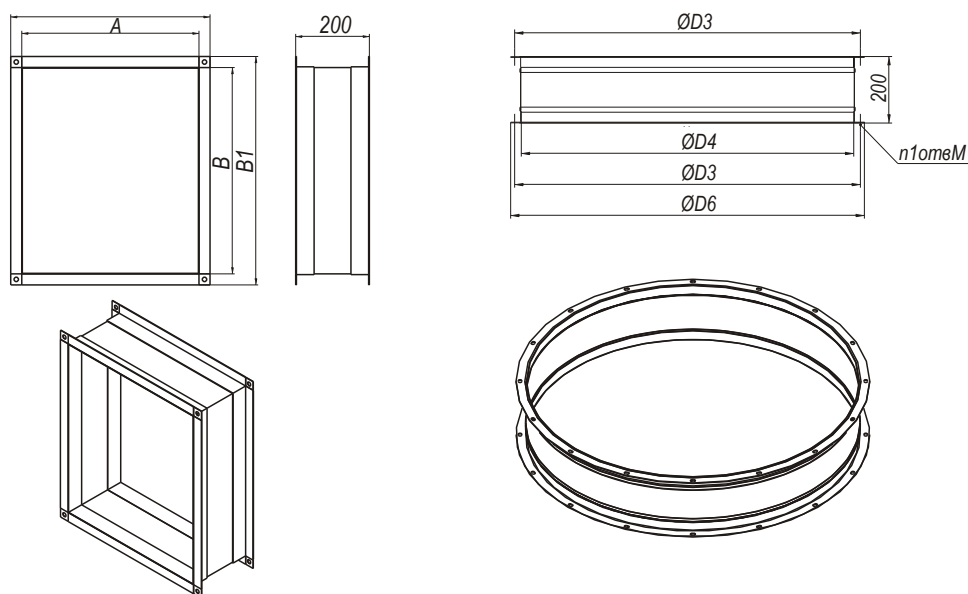

### Технические характеристики вставок гибких круглого сечения для вентиляторов ВР

Наименование	Типоразмер вентилятора	Масса, кг	D3, мм	D4, мм	D6, мм	n1	M, мм
Вставка гибкая круглая для ВР 80-75 и ВР 80-75-ТШК	2,2	3,2	290	260	310	8	6,5
	2,8	3,8	345	315	365	8	6,5
	3,15	4,2	385	355	405	8	6,5
	3,55	4,2	385	355	405	8	6,5
	4	4,6	430	400	450	8	6,5
	4,5	5,2	480	450	500	10	6,5
	5	5,7	530	500	550	10	6,5
	5,6	6,3	590	560	610	10	6,5
	6,3	7,2	660	630	680	12	8,5
	7,1	8,0	740	710	760	12	8,5
	8	9,0	830	800	850	12	8,5
	9	10,2	940	900	964	16	8,5
	10	14,3	1040	1000	1064	16	8,5
11	15,7	1160	1120	1190	18	8,5	



Технические характеристики вставок гибких круглого сечения для вентиляторов ВР

Наименование	Типоразмер вентилятора	Масса, кг	А, мм	В, мм	А1, мм	В1, мм
Вставка гибкая прямоугольная для ВР 80-75 и ВР 80-75-ТШК	2,2	1,4	142	154	182	194
	2,8	1,6	174	196	214	236
	3,15	1,7	194	217	234	257
	3,55	1,9	217	248	257	288
	4	2,0	243	280	283	320
	4,5	2,2	273	315	313	355
	5	2,4	306	350	346	390
	5,6	2,6	338	392	378	432
	6,3	2,9	386	441	426	481
	7,1	3,2	428	497	468	537
	8	3,5	481	560	521	600
	9	3,9	543	630	603	690
	10	4,2	608	700	668	760
11	4,9	756	770	770	830	

Структура обозначения при заказе



КОЖУХИ UWP ВЕНТИЛЯТОРОВ ВР

Область применения:

- Кожух UWP предназначены для защиты выхлопа вентилятора от атмосферных осадков и попадания влаги. На выхлопе установлена сетка.

Чертеж и технические характеристики

Размеры в мм

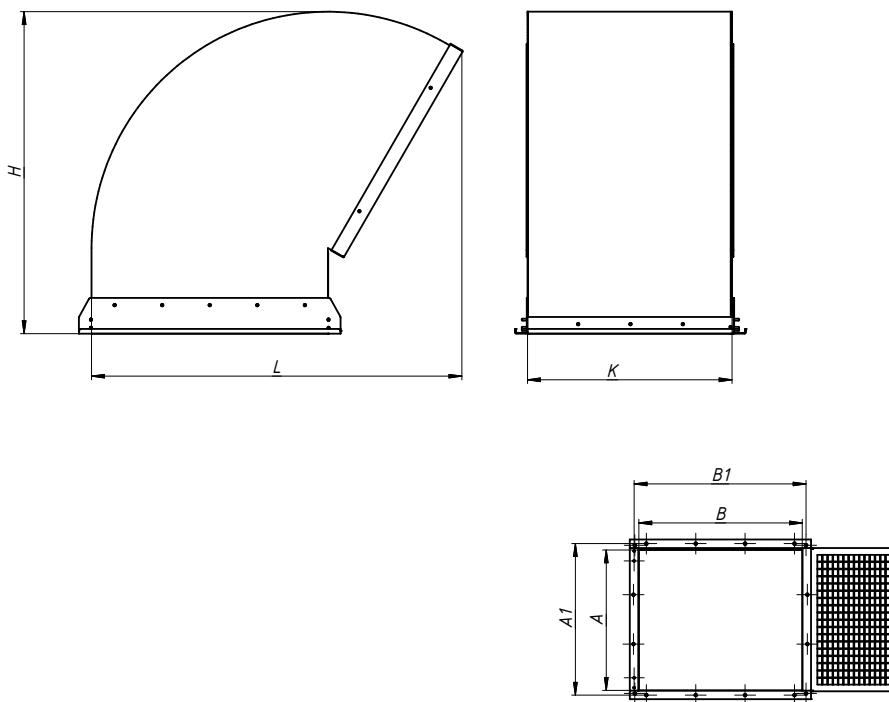

Технические характеристики кожухов UWP для вентиляторов ВР

Типоразмер вентилятора	Масса, кг	A, мм	A1, мм	B, мм	B1, мм	H, мм	L, мм	K, мм
2,2	2,65	142	172	154	184	310	275	190
2,8	3,55	174	204	196	226	360	340	220
3,15	4,1	194	224	217	247	400	370	230
3,55	4,9	217	247	248	278	435	415	250
4	5,8	243	273	280	310	470	465	280
4,5	6,8	273	303	315	345	495	515	310
5	7,9	306	336	350	380	540	570	345
5,6	9,4	338	368	392	422	570	630	375
6,3	11,1	386	416	441	471	630	700	420
7,1	13,2	428	458	497	527	690	790	465
8	18,3	481	511	560	590	750	880	520
9	18,8	543	583	630	670	820	990	580
10	22,1	608	648	700	740	890	1100	645
11	27,2	756	796	770	810	960	1200	790

Структура обозначения при заказе

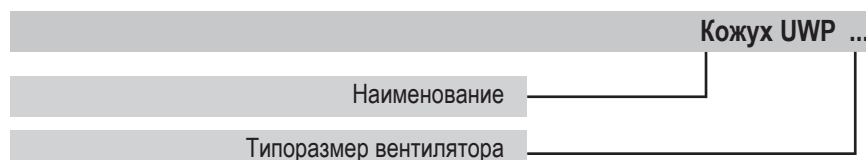

## ЗАЩИТА UPE ВЕНТИЛЯТОРОВ ВР

## Область применения:

- Защита UPE предназначена для защиты двигателя вентилятора от атмосферных осадков и попадания влаги.

## Чертеж и технические характеристики

## Размеры в мм

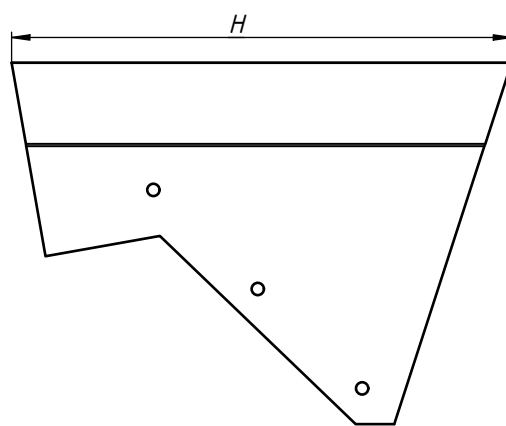
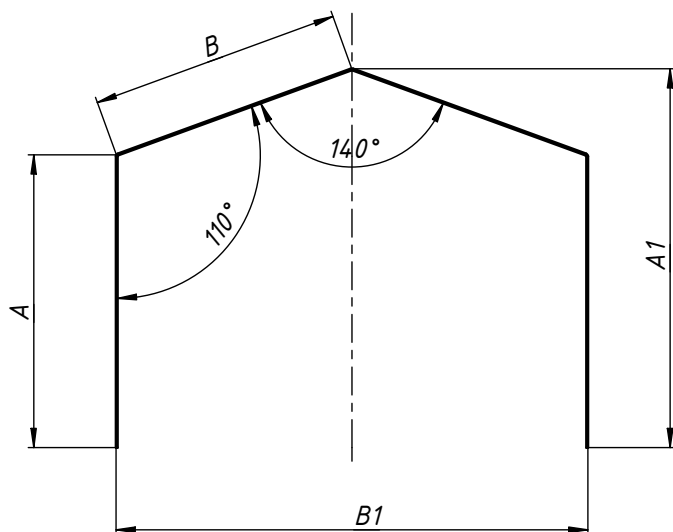

## Технические характеристики защиты UPE для вентиляторов ВР

Типоразмер вентилятора	A, мм	B, мм	A1, мм	B1, мм	H, мм
2,2	167	124	210	234	232
2,8	180	136	227	256	260
3,15	215	133,5	261	252	291
3,55	220	141	269	266	310
4	214	168	272	316	360
4,5	214	183	277	344	382
5	240	192	306	361	346
5,6	219	209	291	394	371
6,3	247	262	294	494	382
7,1	400,5	288	500	542	728
8	370,8	330	484	622	711
9	350,5	368	476,5	692	700
10	350,5	420	494,5	790	750
11	420,5	420	564,5	790	800

## Структура обозначения при заказе

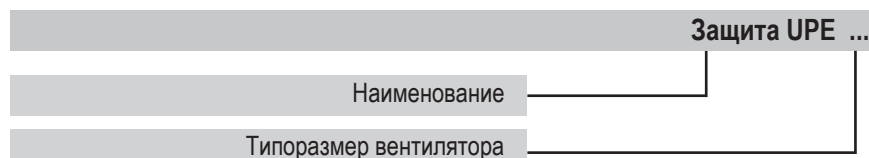

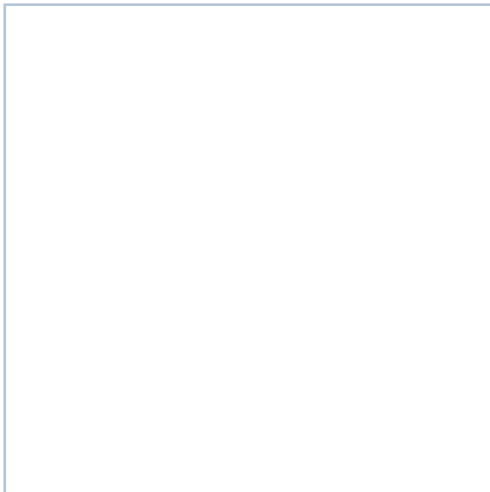

### Стандарты и сертификаты:

- сертификат соответствия

### Область применения:

- Вентилятор осевой дымоудаления ВО-ДУ (далее вентилятор) предназначен для перемещения газо-паровоздушных смесей. Вентилятор предназначен для удаления возникающих при пожаре высокотемпературных дымовоздушных смесей и одновременного отвода тепла за пределы обслуживаемого помещения.
- Вентилятор применяется в аварийных системах вытяжной вентиляции производственных, общественных, жилых, административных и других помещений (кроме категорий А и Б взрывопожарной опасности по НПБ 105-03). Возможно применение вентиляторов в системах общеобменной вентиляции производственных, общественных, жилых, административных и других помещений (кроме категорий А и Б взрывопожарной опасности по НПБ 105-03).

### Конструкция:

- Вентиляторы состоят из рабочего колеса, стального корпуса и асинхронного электродвигателя. Рабочее колесо выполнено с поворотными лопатками, угол установки и количество лопаток регулируются для получения максимального КПД для заданного режима работы. Лопатки выполнены объемными из алюминиевого сплава.
- Питание электродвигателей от сети с напряжением 380 В и частотой тока 50Гц.

### Модификации:

- 01 - на фланцевом соединении,
- 02 - на стойке.

### Предел огнестойкости:

- t = 400°C .....2 часа, не менее (120 мин)

### Условия эксплуатации:

**Перемещаемая среда не должна содержать липких веществ, волокнистых материалов, взрывоопасных смесей газов, паров и пыли, иметь агрессивность по отношению к углеродистым сталям выше агрессивности воздуха и содержать другие твердые примеси в концентрации не более 100 мг/м<sup>3</sup>.**

- Вид климатического исполнения по ГОСТ 15150-69.....У2
- Предельные рабочие температуры окружающего воздуха.....+ 40°C / - 45°C
- Верхнее значение относительной влажности.....80% при 25°C

### Требования к монтажу:

В месте установки вентилятора среднее квадратическое значение виброскорости внешних источников вибрации не должно превышать 2 мм/с.

Допускается эксплуатация вентилятора с расположением оси вертикально.

Вентилятор может устанавливаться, как в зоне пожара, не требуя специальной вентиляционной камеры, так и вне обслуживаемого помещения. Применение вентилятора осуществляется в соответствии с требованиями СП7.13130.2013 и СП 60.13330.2012.

Среднее значение виброскорости вентилятора не более 6,3 мм/с по ГОСТ 24814.

Монтаж вентиляторов модификаций <01> (без основания) производится непосредственно по фланцу вентилятора. Вентиляторы исполнения <02> выполняются с основанием.

Чертеж и размер Вентиляторов ВО-ДУ

Размеры в мм

КОМПОНОВКА 01

КОМПОНОВКА 02

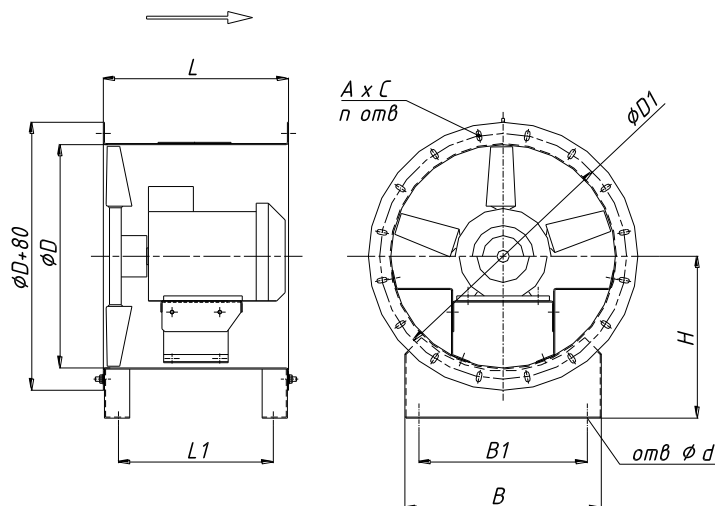
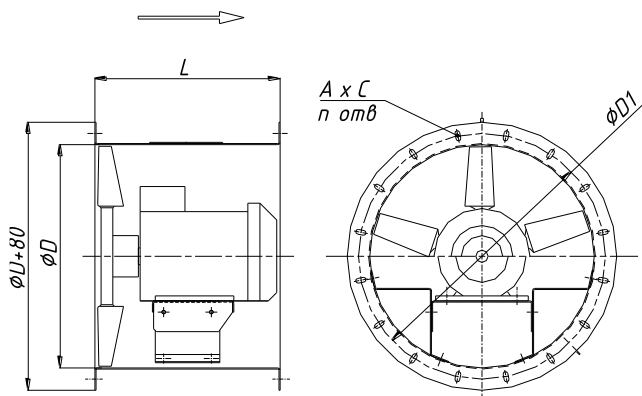

Габаритные и установочные размеры Вентиляторов ВО-ДУ

Типоразмер	D, мм	D1, мм	L, мм	L1, мм	B, мм	B1, мм	H, мм	AxС, мм	d, мм	n
040	400	440	340	286	400	300	300	8,5x18	10,5	8
045	450	490	440	386	450	350	340	8,5x18	10,5	10
050	500	540	490	426	500	400	375	8,5x18	10,5	10
056	560	600	495	431	560	460	420	8,5x18	10,5	10
056*	560	600	635	571	560	460	420	8,5x18	10,5	10
063	630	670	495	431	630	530	455	10,5x20	12,5	12
063*	630	670	635	571	630	530	455	10,5x20	12,5	12
071	710	750	546	480	710	610	510	10,5x20	12,5	12
071*	710	750	710	644	710	610	510	10,5x20	12,5	12
080	800	840	546	480	800	700	560	10,5x20	12,5	12
080**	800	840	686	620	800	700	560	10,5x20	12,5	12
090	900	940	546	480	900	800	610	10,5x20	16,5	16
090**	900	940	730	664	900	800	610	10,5x20	16,5	16
100	1000	1040	780	714	1000	900	650	10,5x20	16,5	16
112	1120	1160	900	834	1120	1020	730	10,5x20	16,5	18
125	1250	1290	900	834	1250	1150	800	10,5x20	16,5	18

\* - Для Электродвигателей: 11кВт х 3000об/мин; 15кВт х 3000об/мин; 18,5кВт х 3000об/мин.

\*\* - Для Электродвигателей: 5,5кВт х 1000об/мин; 7,5кВт х 1500об/мин; 11кВт х 1500об/мин; 15кВт х 1500об/мин; 18,5кВт х 1500об/мин

### Технические характеристики Вентиляторов ВО-ДУ

Наименование вентилятора	Тип электродвигателя	Мощность/обороты, кВт / об/мин	№ кривой	Масса, кг компоновка	
				01	02
Вентилятор ВО-040-ДУ-2h/...C-0,55x3000-3B17	ESQ 0.55.2-FR/63B	0,55/2730	1	19,8	22,5
Вентилятор ВО-040-ДУ-2h/...C-0,75x3000-3B20	ESQ 0.75.2-FR/71A	0,75/2820	2	21,3	24
Вентилятор ВО-040-ДУ-2h/...C-1,1x3000-3B25	ESQ 1.1.2-FR/71B	1,1/2800	3	22	24,7
Вентилятор ВО-040-ДУ-2h/...C-1,5x3000-3B32	ESQ 1.5.2-FR/80A	1,5/2880	4	25,8	28,5
Вентилятор ВО-040-ДУ-2h/...C-2,2x3000-3B40	ESQ 2.2.2-FR/80B	2,2/2860	5	28,4	31,1
Вентилятор ВО-045-ДУ-2h/...C-1,1x3000-3B20	ESQ 1.1.2-FR/71B	1,1/2800	1	25,7	29,1
Вентилятор ВО-045-ДУ-2h/...C-1,5x3000-3B25	ESQ 1.5.2-FR/80A	1,5/2880	2	28,8	32,2
Вентилятор ВО-045-ДУ-2h/...C-2,2x3000-3B30	ESQ 2.2.2-FR/80B	2,2/2860	3	31,4	34,8
Вентилятор ВО-045-ДУ-2h/...C-3x3000-3B39	ESQ 3.0.2-FR/90L	3/2860	4	31,4	34,8
Вентилятор ВО-045-ДУ-2h/...C-4x3000-3B45	ESQ 4.0.2-FR/100S	4/2850	5	40,5	43,8
Вентилятор ВО-050-ДУ-2h/...C-0,55x1500-3Д35	ESQ 0.55.4-FR/71A	0,55/1360	1	28,7	32,7
Вентилятор ВО-050-ДУ-2h/...C-0,75x1500-3Д41	ESQ 0.75.4-FR/71B	0,75/1350	2	29,8	33,8
Вентилятор ВО-050-ДУ-2h/...C-1,5x3000-3B17	ESQ 1.5.2-FR/80A	1,5/2880	1	34,5	38,5
Вентилятор ВО-050-ДУ-2h/...C-2,2x3000-3B25	ESQ 2.2.2-FR/80B	2,2/2860	2	34,5	38,5
Вентилятор ВО-050-ДУ-2h/...C-3x3000-3Д27	ESQ 3.0.2-FR/90L	3/2860	3	40,7	44,7
Вентилятор ВО-050-ДУ-2h/...C-4x3000-3Д30	ESQ 4.0.2-FR/100S	4/2850	4	50,7	54,7
Вентилятор ВО-050-ДУ-2h/...C-5,5x3000-3Д38	ESQ 5.5.2-FR/100L	5,5/2850	5	55,7	54,7
Вентилятор ВО-050-ДУ-2h/...C-7,5x3000-3Д44	ESQ 7.5.2-FR/112M	7,5/2895	6	69,4	73,4
Вентилятор ВО-056-ДУ-2h/...C-0,55x1000-2Д54	ESQ 0.55.6-FR/71B	0,55/920	1	34	41,6
Вентилятор ВО-056-ДУ-2h/...C-0,55x1500-3B32	ESQ 0.55.4-FR/71A	0,55/1360	1	34	41,6
Вентилятор ВО-056-ДУ-2h/...C-0,75x1500-3Д32	ESQ 0.75.4-FR/71B	0,75/1350	2	35,2	42,8
Вентилятор ВО-056-ДУ-2h/...C-1,1x1500-3Д38	ESQ 1.1.4-FR/80A	1,1/1420	3	37,7	45,3
Вентилятор ВО-056-ДУ-2h/...C-1,5x1500-2Д45	ESQ 1.5.4-FR/80B	1,5/1410	4	39,9	47,5
Вентилятор ВО-056-ДУ-2h/...C-2,2x1500-2Д54	ESQ 2.2.4-FR/90L	2,2/1420	5	45,7	53,3
Вентилятор ВО-056-ДУ-2h/...C-2,2x3000-3B20	ESQ 2.2.2-FR/80B	2,2/2860	1	39,9	47,5
Вентилятор ВО-056-ДУ-2h/...C-3x3000-3B24	ESQ 3.0.2-FR/90L	3/2860	2	45,7	53,3
Вентилятор ВО-056-ДУ-2h/...C-4x3000-3B29	ESQ 4.0.2-FR/100S	4/2850	3	50,4	58
Вентилятор ВО-056-ДУ-2h/...C-5,5x3000-3B33	ESQ 5.5.2-FR/100L	5,5/2850	4	56,7	64,3
Вентилятор ВО-056-ДУ-2h/...C-7,5x3000-3B40	ESQ 7.5.2-FR/112M	7,5/2895	5	74,7	82,3
Вентилятор ВО-056-ДУ-2h/...C-11x3000-2Д42	ESQ 11.0.2-FR/132M	11/2865	6	125,7	133,3
Вентилятор ВО-063-ДУ-2h/...C-0,55x1000-2B47	ESQ 0.55.6-FR/71B	0,55/920	1	38,3	47,6
Вентилятор ВО-063-ДУ-2h/...C-0,75x1000-2Ж45	ESQ 0.75.6-FR/80A	0,75/920	2	42,3	51,6
Вентилятор ВО-063-ДУ-2h/...C-1,1x1000-2Ж50	ESQ 1.1.6-FR/80B	1,1/920	3	45,3	54,6
Вентилятор ВО-063-ДУ-2h/...C-0,55x1500-2A27	ESQ 0.55.4-FR/71A	0,55/1360	1	37	46,3
Вентилятор ВО-063-ДУ-2h/...C-0,75x1500-2A33	ESQ 0.75.4-FR/71B	0,75/1350	2	38,1	47,4
Вентилятор ВО-063-ДУ-2h/...C-1,1x1500-2B34	ESQ 1.1.4-FR/80A	1,1/1420	3	40,5	49,8
Вентилятор ВО-063-ДУ-2h/...C-1,5x1500-2B42	ESQ 1.5.4-FR/80B	1,5/1410	4	42,2	51,5
Вентилятор ВО-063-ДУ-2h/...C-2,2x1500-2B49	ESQ 2.2.4-FR/90L	2,2/1420	5	48	57,3
Вентилятор ВО-063-ДУ-2h/...C-3x1500-2Ж47	ESQ 3.0.4-FR/100S	3/1410	6	53	62,3
Вентилятор ВО-063-ДУ-2h/...C-3x3000-3B17	ESQ 3.0.2-FR/90L	3/2860	1	48	57,3
Вентилятор ВО-063-ДУ-2h/...C-4x3000-3B22	ESQ 4.0.2-FR/100S	4/2850	2	54,2	63,5
Вентилятор ВО-063-ДУ-2h/...C-5,5x3000-3B27	ESQ 5.5.2-FR/100L	5,5/2850	3	59,7	69
Вентилятор ВО-063-ДУ-2h/...C-7,5x3000-3B30	ESQ 7.5.2-FR/112M	7,5/2895	4	77,7	87
Вентилятор ВО-063-ДУ-2h/...C-11x3000-3B38	ESQ 11.0.2-FR/132M	11/2865	5	128,7	138
Вентилятор ВО-071-ДУ-2h/...C-0,55x1000-2B39	ESQ 0.55.6-FR/71B	0,55/920	1	61,3	72,6
Вентилятор ВО-071-ДУ-2h/...C-0,75x1000-2Д39	ESQ 0.75.6-FR/80A	0,75/920	2	64,9	76,2
Вентилятор ВО-071-ДУ-2h/...C-1,1x1000-2Д47	ESQ 1.1.6-FR/80B	1,1/920	3	67,9	79,2
Вентилятор ВО-071-ДУ-2h/...C-1,5x1000-2Д54	ESQ 1.5.6-FR/90L	1,5/940	4	72,9	84,2
Вентилятор ВО-071-ДУ-2h/...C-0,75x1500-2A27	ESQ 0.75.4-FR/71B	0,75/1350	1	61,1	72,4
Вентилятор ВО-071-ДУ-2h/...C-1,1x1500-2A33	ESQ 1.1.4-FR/80A	1,1/1420	2	63,6	74,9



Технические характеристики Вентиляторов ВО-ДУ

Наименование вентилятора	Тип электродвигателя	Мощность/обороты, кВт / об/мин	№ кривой	Масса, кг компоновка	
				01	02
Вентилятор ВО-071-ДУ-2h/...C-1,5x1500-2В33	ESQ 1.5.4-FR/80B	1,5/1410	3	65,2	76,5
Вентилятор ВО-071-ДУ-2h/...C-2,2x1500-2В40	ESQ 2.2.4-FR/90L	2,2/1420	4	71	82,3
Вентилятор ВО-071-ДУ-2h/...C-3x1500-2В47	ESQ 3.0.4-FR/100S	3/1410	5	74,6	85,9
Вентилятор ВО-071-ДУ-2h/...C-4x1500-2Д47	ESQ 4.0.4-FR/100L	4/1410	6	79,9	91,2
Вентилятор ВО-071-ДУ-2h/...C-5,5x1500-2Д54	ESQ 5.5.4-FR/112M	5,5/1430	7	100,9	112,2
Вентилятор ВО-071-ДУ-2h/...C-4x3000-3В17	ESQ 4.0.2-FR/100S	4/2850	1	79,9	91,2
Вентилятор ВО-071-ДУ-2h/...C-5,5x3000-3В22	ESQ 5.5.2-FR/100L	5,5/2850	2	82,3	93,6
Вентилятор ВО-071-ДУ-2h/...C-7,5x3000-3В27	ESQ 7.5.2-FR/112M	7,5/2895	3	101,3	112,6
Вентилятор ВО-071-ДУ-2h/...C-11x3000-3Д27	ESQ 11.0.2-FR/132M	11/2865	4	106	117,3
Вентилятор ВО-071-ДУ-2h/...C-15x3000-3Д30	ESQ 15.0.2-FR/160S	15/2940	5	169,5	180,8
Вентилятор ВО-071-ДУ-2h/...C-18,5x3000-3Д35	ESQ 18.5.2-FR/160M	18,5/2940	6	179,5	190,8
Вентилятор ВО-080-ДУ-2h/...C-0,55x1000-2В32	ESQ 0.55.6-FR/71B	0,55/920	1	62,7	76,7
Вентилятор ВО-080-ДУ-2h/...C-0,75x1000-2В35	ESQ 0.75.6-FR/80A	0,75/920	2	65,3	79,3
Вентилятор ВО-080-ДУ-2h/...C-1,1x1000-2Д39	ESQ 1.1.6-FR/80B	1,1/920	3	69,4	83,4
Вентилятор ВО-080-ДУ-2h/...C-1,5x1000-2Д44	ESQ 1.5.6-FR/90L	1,5/940	4	74,4	88,4
Вентилятор ВО-080-ДУ-2h/...C-2,2x1000-2Д50	ESQ 2.2.6-FR/100L	2,2/940	5	80,7	94,7
Вентилятор ВО-080-ДУ-2h/...C-3x1000-2Д54	ESQ 3.0.6-FR/112MA	3/950	6	97,1	111,1
Вентилятор ВО-080-ДУ-2h/...C-1,5x1500-2А32	ESQ 1.5.4-FR/80B	1,5/1410	1	66,6	80,6
Вентилятор ВО-080-ДУ-2h/...C-2,2x1500-2В33	ESQ 2.2.4-FR/90L	2,2/1420	2	72,4	86,4
Вентилятор ВО-080-ДУ-2h/...C-3x1500-2В40	ESQ 3.0.4-FR/100S	3/1410	3	76	90
Вентилятор ВО-080-ДУ-2h/...C-4x1500-2В45	ESQ 4.9.4-FR/100L	4/1410	4	82	96
Вентилятор ВО-080-ДУ-2h/...C-3x1500-2В40	ESQ 3.0.4-FR/100S	3/1410	3	76	90
Вентилятор ВО-080-ДУ-2h/...C-4x1500-2В45	ESQ 4.0.4-FR/100L	4/1410	4	82	96
Вентилятор ВО-080-ДУ-2h/...C-5,5x1500-2Д44	ESQ 5.5.4-FR/112M	5,5/1430	5	104,1	118,1
Вентилятор ВО-080-ДУ-2h/...C-7,5x1500-2Д50	ESQ 7.5.4-FR/132S	7,5/1455	6	106,1	120,1
Вентилятор ВО-080-ДУ-2h/...C-11x1500-2Ж54	ESQ 11.0.4-FR/132M	11/1435	7	114,6	128,6
Вентилятор ВО-080-ДУ-2h/...C-15x3000-2Д25	ESQ 15.0.2-FR/160S	15/2940	1	182,6	196,6
Вентилятор ВО-080-ДУ-2h/...C-18,5x3000-2Д27	ESQ 18.5.2-FR/160M	18,5/2940	2	192,6	206,6
Вентилятор ВО-090-ДУ-2h/...C-0,75x1000-2А37	ESQ 0.75.6-FR/80A	0,75/920	1	81,6	99,2
Вентилятор ВО-090-ДУ-2h/...C-1,1x1000-2Г32	ESQ 1.1.6-FR/80B	1,1/920	2	81,6	99,2
Вентилятор ВО-090-ДУ-2h/...C-1,5x1000-2Г35	ESQ 1.5.6-FR/90L	1,5/940	3	91,4	109
Вентилятор ВО-090-ДУ-2h/...C-2,2x1000-2Г44	ESQ 2.2.6-FR/100L	2,2/940	4	97,7	115,3
Вентилятор ВО-090-ДУ-2h/...C-3x1000-2Ж47	ESQ 3.0.6-FR/112MA	3/950	5	114	131,6
Вентилятор ВО-090-ДУ-2h/...C-4x1000-2Ж50	ESQ 4.0.6-FR/112MB	4/950	6	119	136,6
Вентилятор ВО-090-ДУ-2h/...C-5,5x1000-2К50	ESQ 5.5.6-FR/132S	5,5/950	7	128,7	146,3
Вентилятор ВО-090-ДУ-2h/...C-2,2x1500-2А34	ESQ 2.2.4-FR/90L	2,2/1420	1	88,7	106,3
Вентилятор ВО-090-ДУ-2h/...C-3x1500-2Д30	ESQ 3.0.4-FR/100S	3/1410	2	93,5	111,1
Вентилятор ВО-090-ДУ-2h/...C-4x1500-2Д34	ESQ 4.0.4-FR/100L	4/1410	3	99,5	117,1
Вентилятор ВО-090-ДУ-2h/...C-5,5x1500-2Д37	ESQ 5.5.4-FR/112M	5,5/1430	4	120,5	138,1
Вентилятор ВО-090-ДУ-2h/...C-7,5x1500-2Д44	ESQ 7.5.4-FR/132S	7,5/1455	5	122,5	140,1
Вентилятор ВО-090-ДУ-2h/...C-11x1500-2Ж47	ESQ 11.0.4-FR/132M	11/1435	6	131	148,6
Вентилятор ВО-090-ДУ-2h/...C-15x1500-2Ж50	ESQ 15.0.4-FR/160S	15/1460	7	197,4	215
Вентилятор ВО-090-ДУ-2h/...C-18,5x1500-2К50	ESQ 18.5.4-FR/160M	18,5/1460	8	216,1	233,7
Вентилятор ВО-100-ДУ-2h/...C-1,1x1000-2Д30	ESQ 1.1.6-FR/80B	1,1/920	1	97,4	116,1
Вентилятор ВО-100-ДУ-2h/...C-1,5x1000-2Д35	ESQ 1.5.6-FR/90L	1,5/940	2	102,4	121,1
Вентилятор ВО-100-ДУ-2h/...C-2,2x1000-2Д40	ESQ 2.2.6-FR/100L	2,2/940	3	108,7	127,4
Вентилятор ВО-100-ДУ-2h/...C-3x1000-2Ж41	ESQ 3.0.6-FR/112MA	3/950	4	125,7	144,4
Вентилятор ВО-100-ДУ-2h/...C-4x1000-2Ж45	ESQ 4.0.6-FR/112MB	4/950	5	130,7	149,4
Вентилятор ВО-100-ДУ-2h/...C-5,5x1000-2Ж50	ESQ 5.5.6-FR/132S	5,5/950	6	138,7	157,4
Вентилятор ВО-100-ДУ-2h/...C-7,5x1000-2К50	ESQ 7.5.6-FR/132M	7,5/960	7	145,4	164,1

### Технические характеристики Вентиляторов ВО-ДУ

Наименование вентилятора	Тип электродвигателя	Мощность/обороты, кВт / об/мин	№ кривой	Масса, кг компоновка	
				01	02
Вентилятор ВО-100-ДУ-2h/...C-11x1000-2K54	ESQ 11.0.6-FR/160S	11/970	8	210,9	229,6
Вентилятор ВО-100-ДУ-2h/...C-2,2x1500-2B27	ESQ 2.2.4-FR/90L	2,2/1420	1	100,4	119,1
Вентилятор ВО-100-ДУ-2h/...C-3x1500-2B30	ESQ 3.0.4-FR/100S	3/1410	2	104	122,7
Вентилятор ВО-100-ДУ-2h/...C-4x1500-2B34	ESQ 4.0.4-FR/100L	4/1410	3	110	128,7
Вентилятор ВО-100-ДУ-2h/...C-5,5x1500-2B39	ESQ 5.5.4-FR/112M	5,5/1430	4	131	149,7
Вентилятор ВО-100-ДУ-2h/...C-7,5x1500-2Д40	ESQ 7.5.4-FR/132S	7,5/1455	5	134,1	152,8
Вентилятор ВО-100-ДУ-2h/...C-11x1500-2Д45	ESQ 11.0.4-FR/132M	11/1435	6	142,1	160,8
Вентилятор ВО-100-ДУ-2h/...C-15x1500-2Ж45	ESQ 15.0.4-FR/160S	15/1460	7	209,1	227,8
Вентилятор ВО-100-ДУ-2h/...C-18,5x1500-2Ж50	ESQ 18.5.4-FR/160M	18,5/1460	8	226,1	244,8
Вентилятор ВО-100-ДУ-2h/...C-22x1500-2K49	ESQ 22.0.4-FR/180S	22/1460	9	245,9	264,6
Вентилятор ВО-100-ДУ-2h/...C-30x1500-2K54	ESQ 30.0.4-FR/180M	30/1460	10	275,9	294,6
Вентилятор ВО-112-ДУ-2h/...C-2,2x1000-2Г33	ESQ 2.2.6-FR/100L	2,2/940	1	130,8	153,3
Вентилятор ВО-112-ДУ-2h/...C-3x1000-2K32	ESQ 3.0.6-FR/112MA	3/950	2	149,1	171,6
Вентилятор ВО-112-ДУ-2h/...C-4x1000-2K35	ESQ 4.0.6-FR/112MB	4/950	3	154,1	176,6
Вентилятор ВО-112-ДУ-2h/...C-5,5x1000-2K39	ESQ 5.5.6-FR/132S	5,5/950	4	162,1	184,6
Вентилятор ВО-112-ДУ-2h/...C-7,5x1000-2K44	ESQ 7.5.6-FR/132M	7,5/960	5	168,5	191
Вентилятор ВО-112-ДУ-2h/...C-11x1000-2K50	ESQ 11.0.6-FR/160S	11/970	6	232,5	255
Вентилятор ВО-112-ДУ-2h/...C-15x1000-2O50	ESQ 15.0.6-FR/160M	15/970	7	265,5	288
Вентилятор ВО-112-ДУ-2h/...C-4x1500-2E25	ESQ 4.0.4-FR/100L	4/1410	1	132,6	155,1
Вентилятор ВО-112-ДУ-2h/...C-5,5x1500-2E29	ESQ 5.5.4-FR/112M	5,5/1430	2	153,6	176,1
Вентилятор ВО-112-ДУ-2h/...C-7,5x1500-2E33	ESQ 7.5.4-FR/132S	7,5/1455	3	155,6	178,1
Вентилятор ВО-112-ДУ-2h/...C-11x1500-2E32	ESQ 11.0.4-FR/132M	11/1435	4	166,8	189,3
Вентилятор ВО-112-ДУ-2h/...C-15x1500-2E35	ESQ 15.0.4-FR/160S	15/1460	5	233,2	255,7
Вентилятор ВО-112-ДУ-2h/...C-18,5x1500-2E39	ESQ 18.5.4-FR/160M	18,5/1460	6	250,2	272,7
Вентилятор ВО-112-ДУ-2h/...C-22x1500-2K41	ESQ 22.0.4-FR/180S	22/1460	7	267,5	290
Вентилятор ВО-112-ДУ-2h/...C-30x1500-2O40	ESQ 30.0.4-FR/180M	30/1460	8	300,5	323
Вентилятор ВО-112-ДУ-2h/...C-37x1500-2O44	ESQ 37.0.4-FR/200M	37/1460	9	340,7	363,2
Вентилятор ВО-112-ДУ-2h/...C-45x1500-2O49	ESQ 45.0.4-FR/200L	45/1460	10	370,7	393,2
Вентилятор ВО-125-ДУ-2h/...C-4x1000-2E32	ESQ 4.0.6-FR/112MB	4/950	1	168,8	195,3
Вентилятор ВО-125-ДУ-2h/...C-5,5x1000-2E36	ESQ 5.5.6-FR/132S	5,5/950	2	176,8	203,3
Вентилятор ВО-125-ДУ-2h/...C-7,5x1000-2E40	ESQ 7.5.6-FR/132M	7,5/960	3	181,8	208,3
Вентилятор ВО-125-ДУ-2h/...C-11x1000-2E47	ESQ 11.0.6-FR/160S	11/970	4	247,2	273,7
Вентилятор ВО-125-ДУ-2h/...C-15x1000-2O45	ESQ 15.0.6-FR/160M	15/970	5	279,8	306,3
Вентилятор ВО-125-ДУ-2h/...C-18,5x1000-2O50	ESQ 18.5.6-FR/180M	18,5/970	6	284,8	311,3
Вентилятор ВО-125-ДУ-2h/...C-11x1500-2E29	ESQ 11.0.4-FR/132M	11/1435	1	180,8	207,3
Вентилятор ВО-125-ДУ-2h/...C-15x1500-2E33	ESQ 15.0.4-FR/160S	15/1460	2	247,2	273,7
Вентилятор ВО-125-ДУ-2h/...C-18,5x1500-2E35	ESQ 18.5.4-FR/160M	18,5/1460	3	264,2	290,7
Вентилятор ВО-125-ДУ-2h/...C-22x1500-2E38	ESQ 22.0.4-FR/180S	22/1460	4	282,2	308,7
Вентилятор ВО-125-ДУ-2h/...C-30x1500-2E42	ESQ 30.0.4-FR/180M	30/1460	5	312,2	338,7
Вентилятор ВО-125-ДУ-2h/...C-37x1500-2O40	ESQ 37.0.4-FR/200M	37/1460	6	355	381,5
Вентилятор ВО-125-ДУ-2h/...C-45x1500-2O44	ESQ 45.0.4-FR/200L	45/1460	7	385	411,5

#### ПРИМЕЧАНИЕ!!!

В конструкцию вентилятора могут быть внесены изменения, не ухудшающие аэродинамические характеристики и надежность работы и не учтенные в настоящем паспорте.



### АЭРОДИНАМИЧЕСКИЕ ХАРАКТЕРИСТИКИ ВО-ДУ

Все характеристики вентиляторов приведены при нормальных атмосферных условиях:

- плотность воздуха = 1,2 кг/м
- температура воздуха = 20 С;
- атмосферное давление 101320 Па (760ммрт.ст.)
- для пересчета характеристики на требуемую температуру необходимо провести пересчет параметров для плотности воздуха при температуре  $t^{\circ}$  по формуле:  

$$\rho t = \rho^* (293 / (273 + t^{\circ}))$$

\* - динамическое давление для любого осевого вентилятора можно посмотреть в справочных данных таблица «ДИНАМИЧЕСКОЕ ДАВЛЕНИЕ ДЛЯ КРУГЛЫХ КАНАЛОВ, ПА»

ВО-040-ДУ-.../3000-...

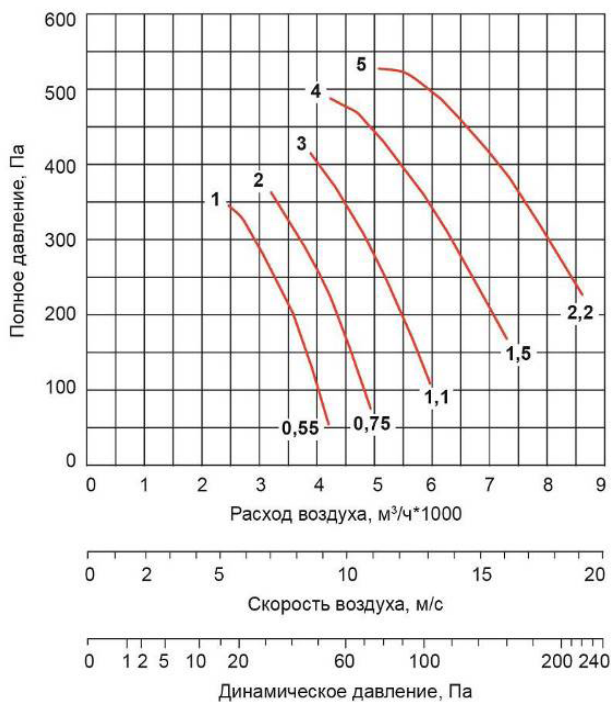

ВО-045-ДУ-.../3000-...

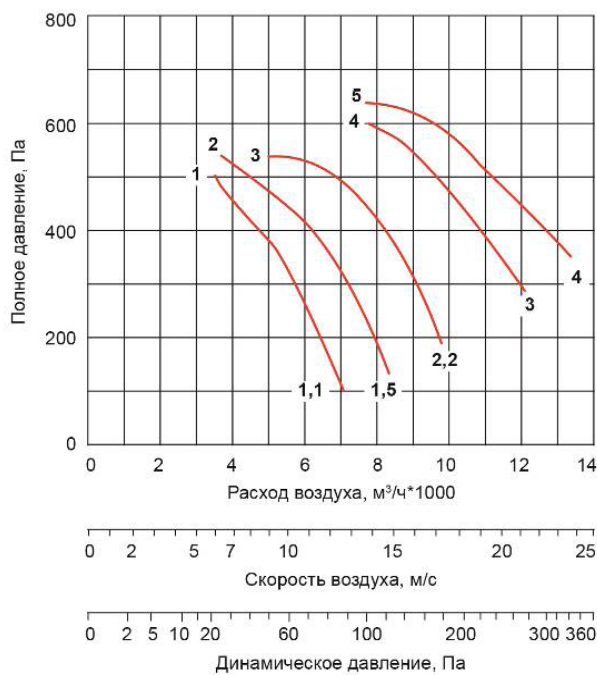

ВО-050-ДУ-.../1500-...

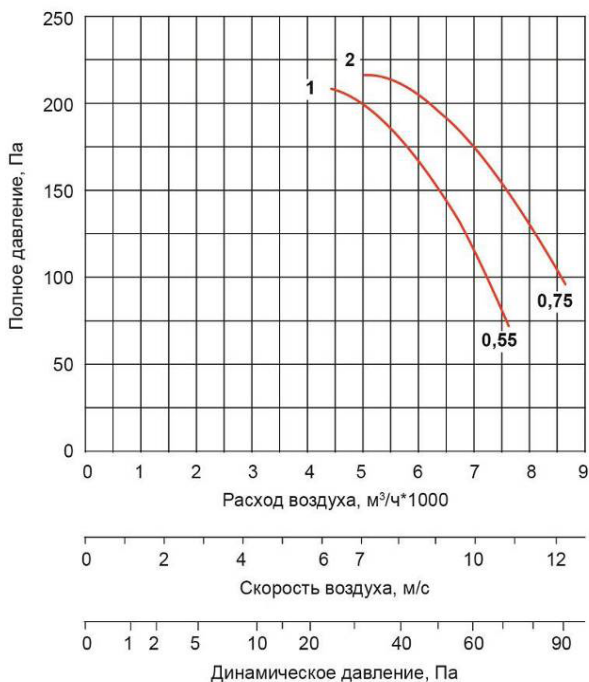

ВО-050-ДУ-.../3000-...

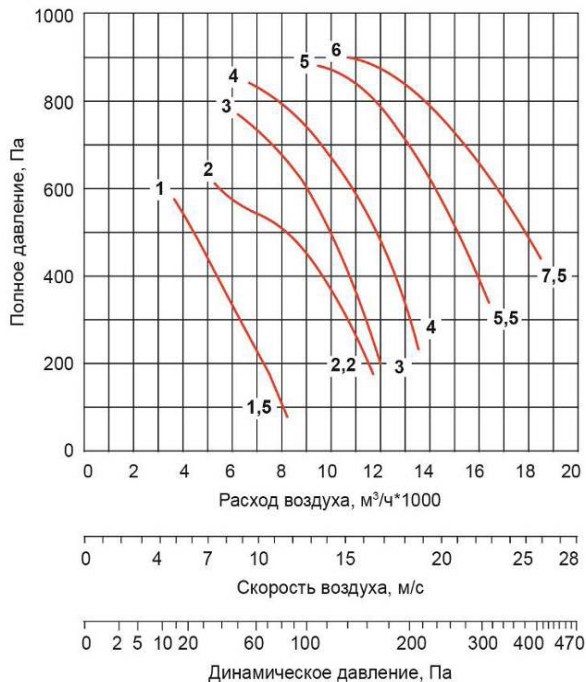

### АЭРОДИНАМИЧЕСКИЕ ХАРАКТЕРИСТИКИ ВО-ДУ

**ВО-056-ДУ-.../1000-...**

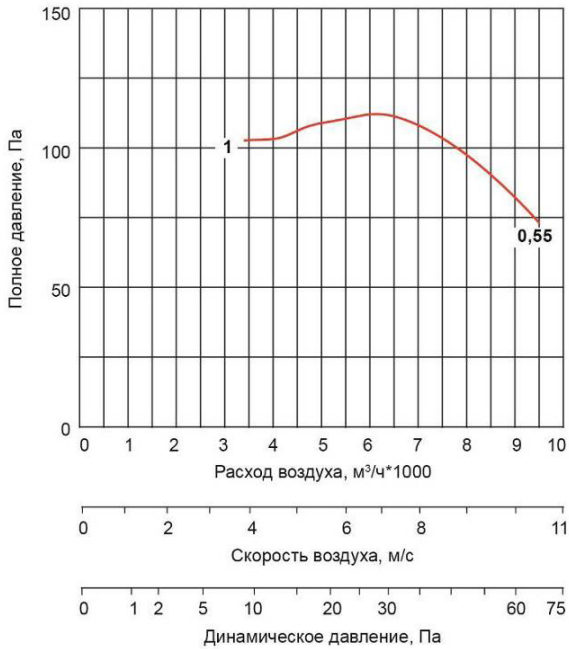

**ВО-056-ДУ-.../1500-...**

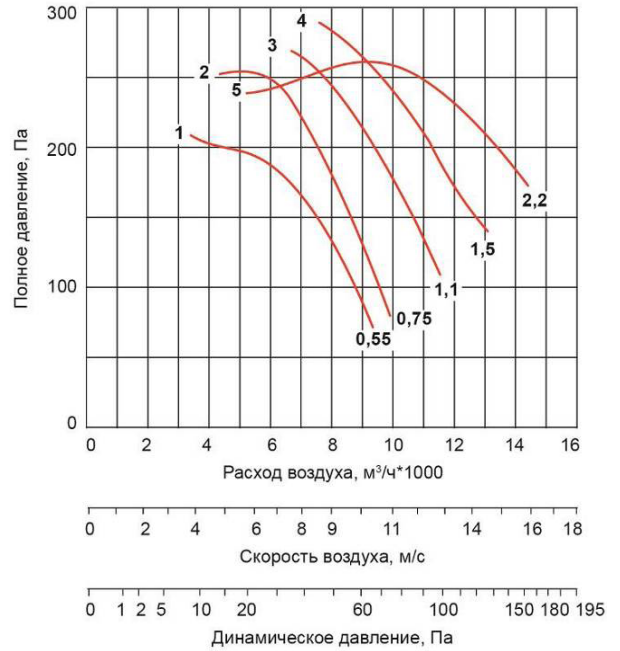

**ВО-056-ДУ-.../3000-...**

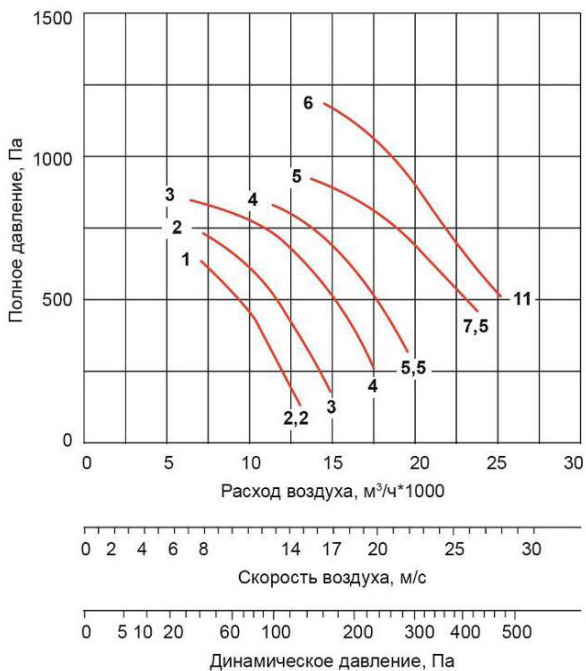

**ВО-063-ДУ-.../1000-...**

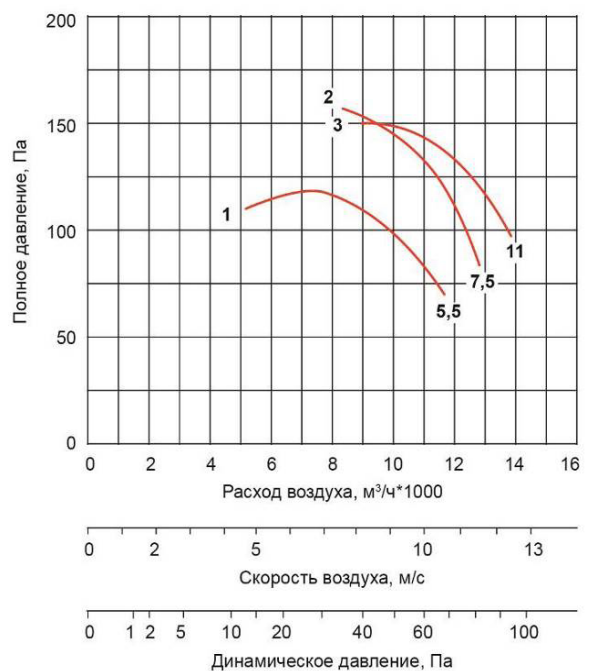



### АЭРОДИНАМИЧЕСКИЕ ХАРАКТЕРИСТИКИ ВО-ДУ

ВО-063-ДУ-.../1500-...

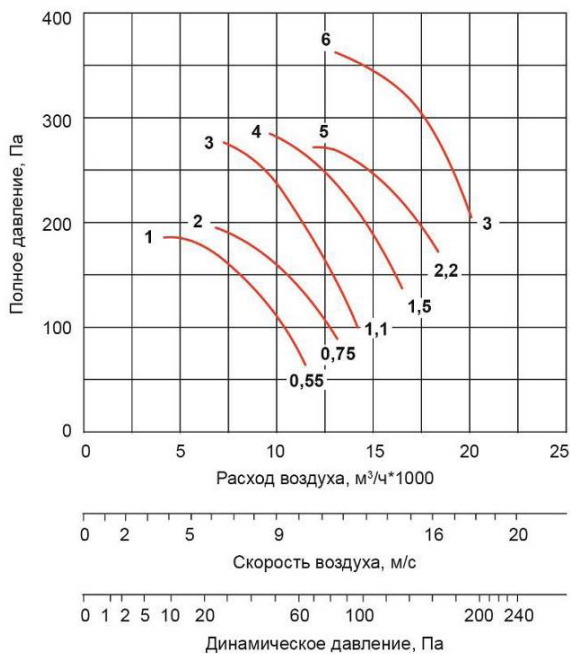

ВО-063-ДУ-.../3000-...

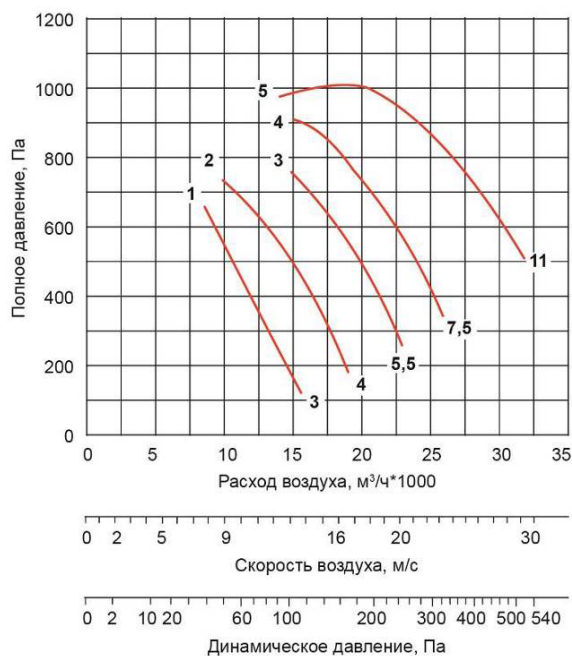

ВО-071-ДУ-.../1000-...

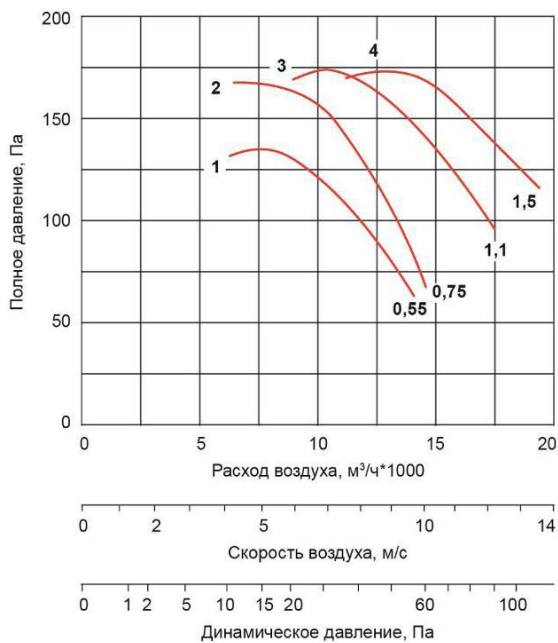

ВО-071-ДУ-.../1500-...

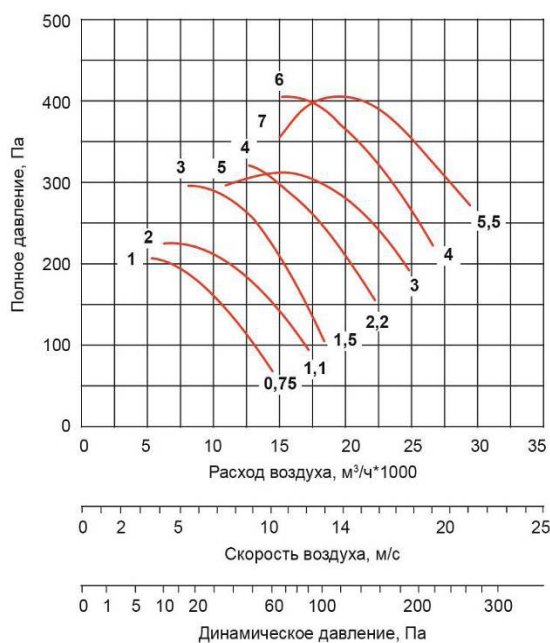

### АЭРОДИНАМИЧЕСКИЕ ХАРАКТЕРИСТИКИ ВО-ДУ

**ВО-071-ДУ-.../3000-...**

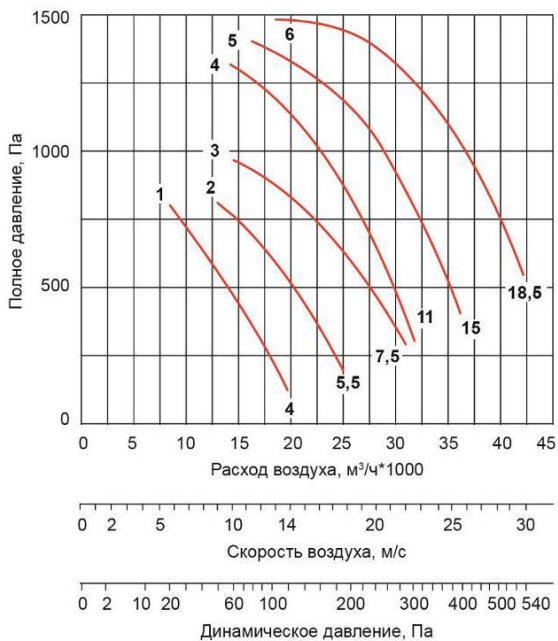

**ВО-080-ДУ-.../1000-...**

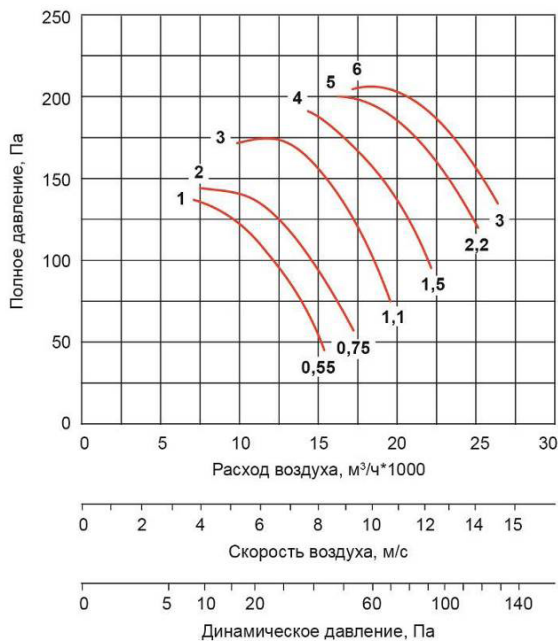

**ВО-080-ДУ-.../1500-...**

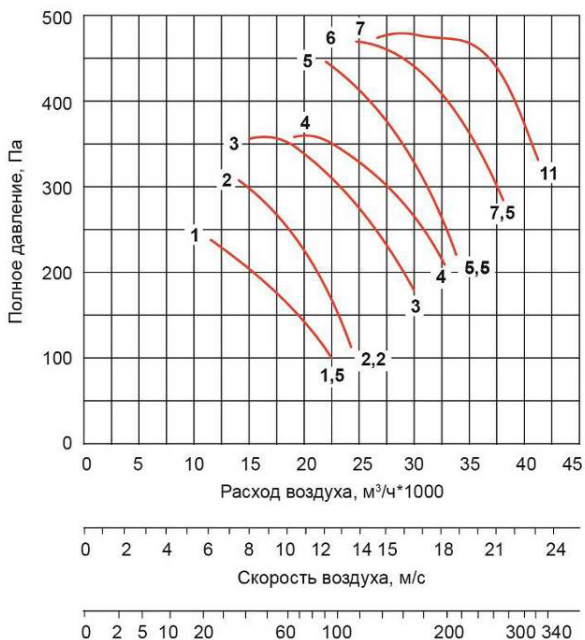

**ВО-080-ДУ-.../3000-...**

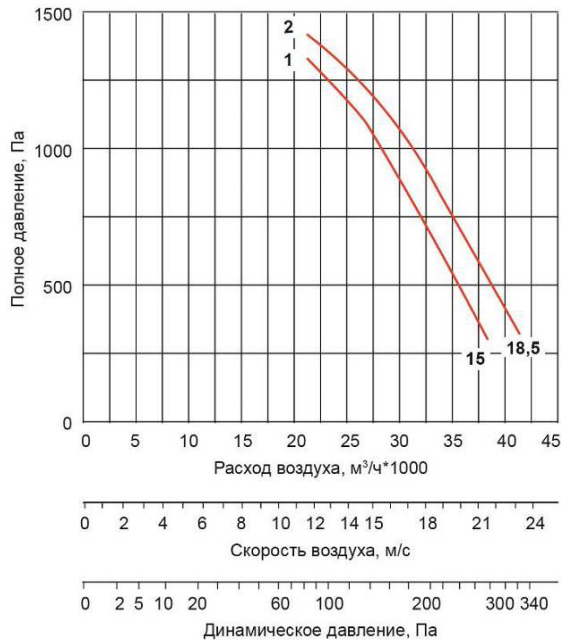



АЭРОДИНАМИЧЕСКИЕ ХАРАКТЕРИСТИКИ ВО-ДУ

ВО-090-ДУ-.../1000-...

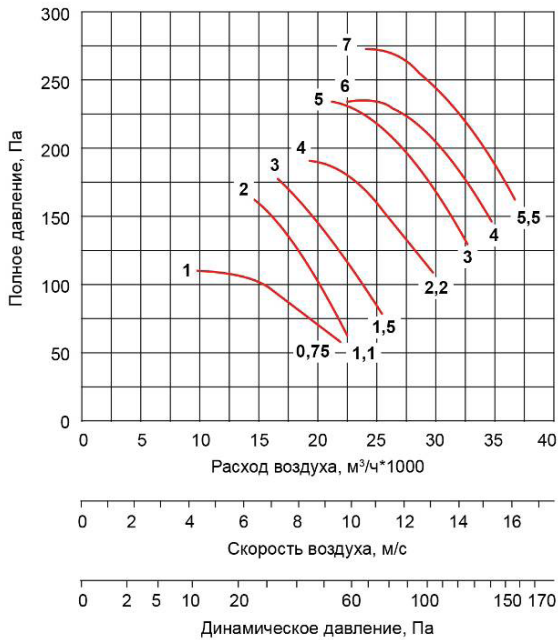

ВО-090-ДУ-.../1500-...

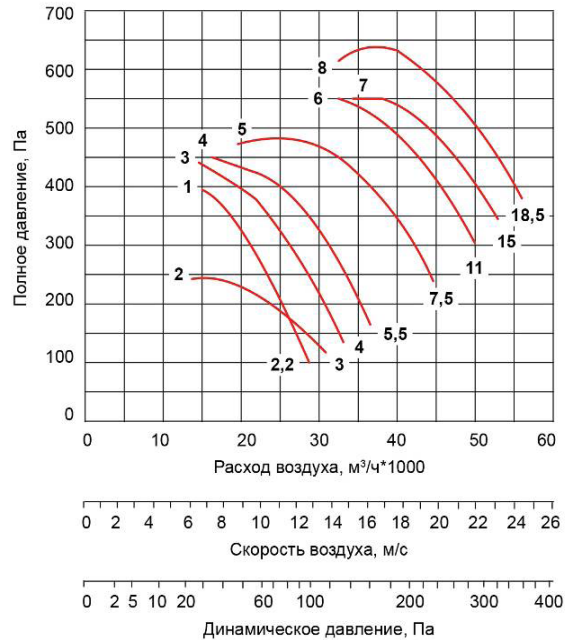

ВО-100-ДУ-.../1000-...

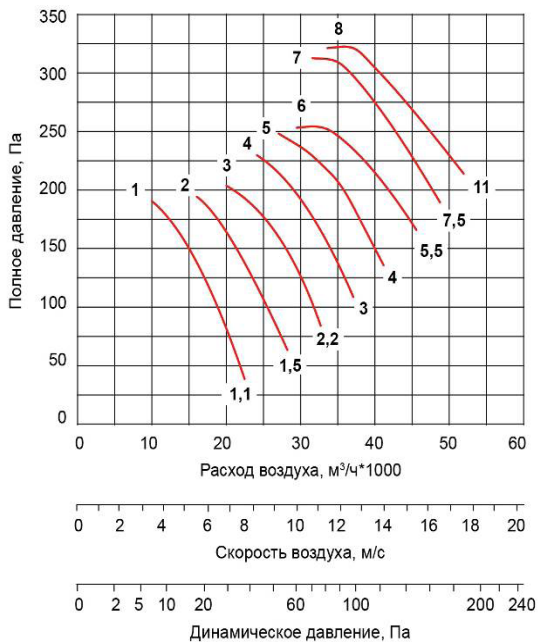

ВО-100-ДУ-.../1500-...

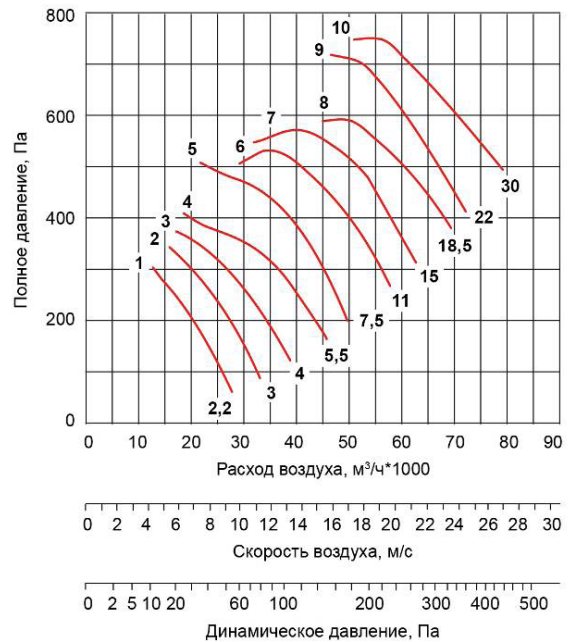

### АЭРОДИНАМИЧЕСКИЕ ХАРАКТЕРИСТИКИ ВО-ДУ

ВО-112-ДУ-.../1000-...

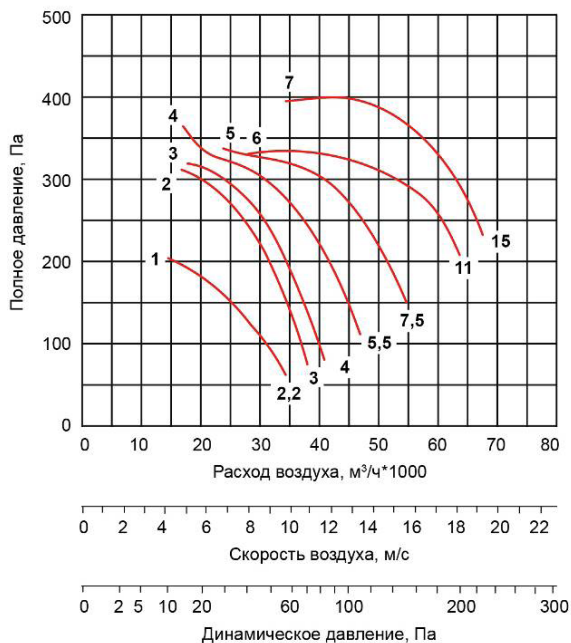

ВО-112-ДУ-.../1500-...

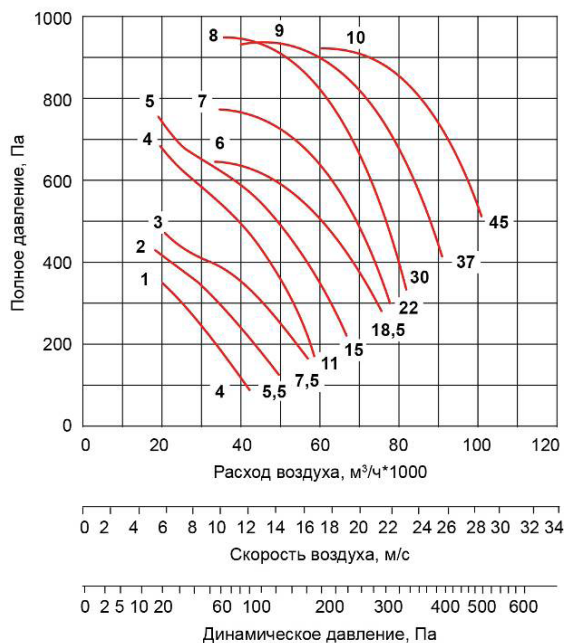

ВО-125-ДУ-.../1000-...

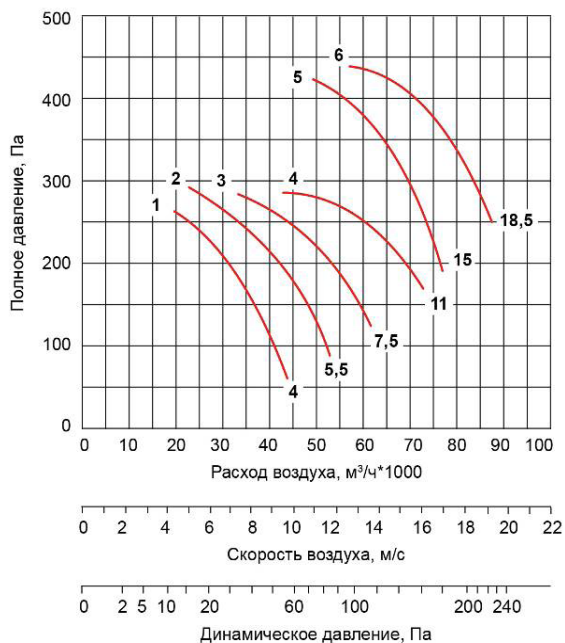

ВО-125-ДУ-.../1500-...

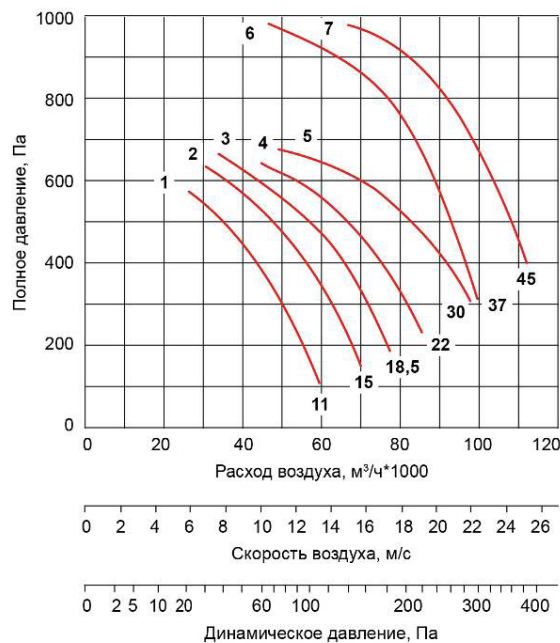



ДИНАМИЧЕСКОЕ ДАВЛЕНИЕ ДЛЯ КРУГЛЫХ КАНАЛОВ, ПА

Расход воздуха, м³/ч	Диаметр круглого воздуховода, мм											
	400	450	500	560	630	710	800	900	1000	1120	1250	
3 000	26,4											
4 000	46,9	29,3	19,2									
5 000	73,3	45,8	30,0	19,1								
6 000	105,6	65,9	43,2	27,5	23,4							
7 000	143,7	89,7	58,8	37,4	30,6	23,9						
8 000	187,7	117,2	76,9	45,8	38,7	29,5	18,3					
9 000	237,5	148,3	97,3	61,8	47,8	35,7	22,2					
10 000		183,0	120,1	76,3	57,8	42,5	26,4					
11 000		221,5	145,3	92,4	68,8	49,9	31,0	19,3				
12 000		263,6	172,9	109,9	80,8	57,9	35,9	22,4				
13 000		309,4	203,0	129,0	93,7	66,5	41,2	25,7	16,6			
17 500		358,8	235,4	149,6	107,6	90,5	56,1	35,0	23,0			
20 000			270,2	171,7	146,4	118,2	73,3	45,8	30,0	19,1		
22 500			367,8	233,7	191,2	149,5	92,8	57,9	38,0	24,1		
25 000				305,3	242,0	184,6	114,5	71,5	46,9	29,8	19,2	
27 500				386,4	298,8	223,4	138,6	86,5	56,9	36,1	23,3	
30 000				477,0	361,5	265,8	164,9	103,0	67,6	42,9	27,7	
32 500					430,3	312,0	193,6	120,8	79,3	50,4	32,5	
35 000					505,0	361,8	224,5	140,1	92,0	58,4	37,7	
37 500					585,6	415,4	257,4	160,9	105,6	67,1	43,2	
40 000						472,6	293,2	183,0	120,1	76,3	49,2	
42 500						533,5	331,0	206,6	135,6	86,2	55,5	
45 000						598,1	371,1	231,7	152,0	96,6	62,3	
47 500								258,1	169,4	107,6	69,4	
50 000								286,0	187,7	119,3	76,9	
52 500								315,3	206,9	131,5	84,7	
55 000								346,1	227,1	144,3	93,0	
57 500								378,3	248,2	157,7	101,7	
60 000								411,3	270,2	171,7	110,7	
62 500								446,9	293,2	186,3	120,1	
65 000									317,1	201,5	129,9	
70 000									367,8	233,7	150,7	
75 000									422,2	268,3	172,9	
80 000									480,4	305,3	196,8	
85 000									542,3	344,7	222,2	
90 000										386,4	249,0	
95 000										430,5	277,5	
100 000										477,0	307,5	
110 000										577,2	372,0	



# ВЕНТИЛЯТОРЫ ДЫМОУДАЛЕНИЯ

## ОСЕВОЙ ВЕНТИЛЯТОР ДЫМОУДАЛЕНИЯ ВО-ДУ

### Структура обозначения при заказе

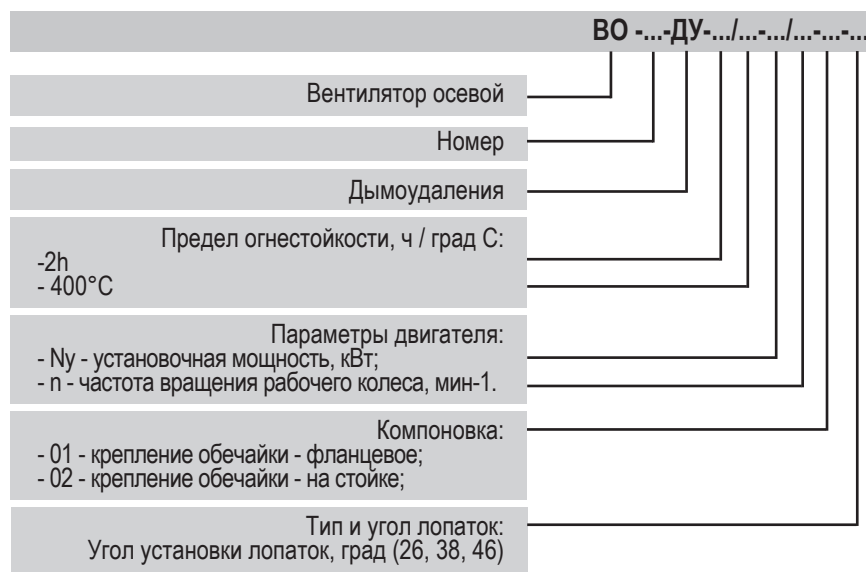



**Бланк заказа на вентилятор дымоудаления**

Название организации \_\_\_\_\_

Контактное лицо \_\_\_\_\_

Телефон \_\_\_\_\_

1. Тип вентилятора:	
- с выхлопом в стороны ВКР-С	<input type="checkbox"/>
- с выхлопом вверх ВКР-В	<input type="checkbox"/>
- с выхлопом вверх ВКРВ	<input type="checkbox"/>
- радиальный ВР 80-75	<input type="checkbox"/>
- радиальный ВР 280-46	<input type="checkbox"/>
- радиальный пристенный ВНР	<input type="checkbox"/>
- осевой ВО	<input type="checkbox"/>
2. Рабочий режим:	
- производительность, м <sup>3</sup> /ч _____	
- давление статическое при t=20°C, Па _____	
3. Номер вентилятора _____	
4. Температура перемещаемой среды:	
- 400°C	<input type="checkbox"/>
- 600°C	<input type="checkbox"/>
5. Двигатель:	
- установочная мощность, кВт _____	
- частота вращения, мин <sup>-1</sup> _____	
6. Положение вентилятора (только для ВР):	
<input type="checkbox"/> 0° <input type="checkbox"/> 45° <input type="checkbox"/> 90° <input type="checkbox"/> 135° <input type="checkbox"/> 270° <input type="checkbox"/> 315°	
7. Дополнительная комплектация:	
- стакан монтажный круглый	<input type="checkbox"/>
- стакан прямоугольный	<input type="checkbox"/>
- стакан прямоугольный утепленный	<input type="checkbox"/>
- стакан прямоугольный утепленный с утепленным клапаном	<input type="checkbox"/>
- клапан обратный	<input type="checkbox"/>
- поддон квадратный	<input type="checkbox"/>
- поддон круглый	<input type="checkbox"/>
- канал термостойкий (только для ВКР-ДУ-С)	<input type="checkbox"/>
- обечайка	<input type="checkbox"/>
- гибкая вставка	<input type="checkbox"/>
- виброизолятор	<input type="checkbox"/>
<b>При размещении заказа на изготовление коррозионностойких вентиляторов необходимо предоставлять следующую информацию:</b>	
1. Географический район размещения оборудования _____	
2. Место установки оборудования:	
- Улица	<input type="checkbox"/>
- Помещение	<input type="checkbox"/>
3. Параметры в помещении, где устанавливается оборудование (влажность (макс.) и температура (мин. и макс.), параметры (состав.) среды): _____	
4. Параметры перемещаемой оборудованием среды (влажность и температура, параметры (состав) среды): _____	

Примечание \_\_\_\_\_