

Клапаны обратные

КЛАПАН ОБРАТНЫЙ VKOR



Область применения:

- Клапаны обратные служат для предотвращения перетекания воздуха через воздуховоды при выключенном (остановленном) вентиляторе.

Функциональное назначение:

- Клапаны изготавливаются из оцинкованной стали ГОСТ19904-90, а фланцы из стали ГОСТ19904-90 с последующим покрытием эмалью.
- Клапаны могут быть установлены только в вертикальном участке воздуховода.
- Вертикальное расположение оси клапана при монтаже не допускается.

Чертеж и размер Клапана обратного VKOR

Размеры в мм

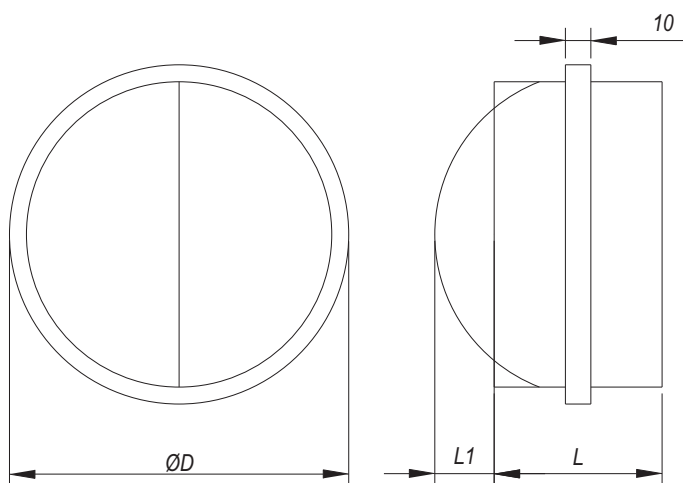

Обозначения:

- ØD - наружный диаметр обратного клапана;
- L - длина обратного клапана;
- L1 - вылет заслонки обратного клапана.

Габаритные размеры Клапанов обратных VKOR

Обозначение	ØD, мм	L, мм	L1, мм	Масса, кг
VKOR 100	100	88	26	0,13
VKOR 125	125	88	19	0,17
VKOR 160	160	88	36	0,24
VKOR 200	200	88	56	0,29
VKOR 250	250	128	61	0,68
VKOR 315	315	128	94	0,81

Структура обозначения при заказе

